

Custom Installation Series

CWM™ Cinema Owner's manual

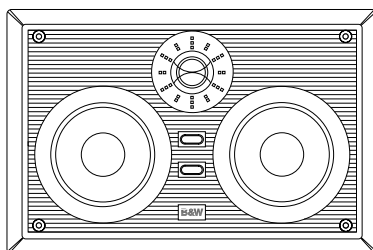

L I S T E N A N D Y O U ' L L S E E

Figure 1

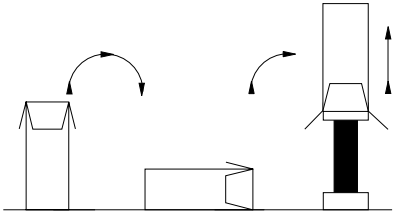

Figure 2

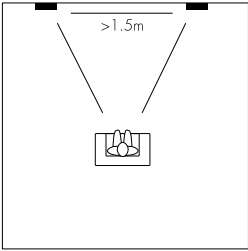

Figure 3

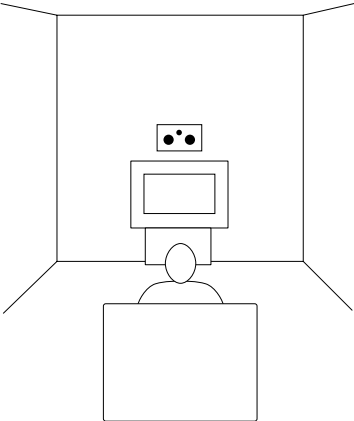
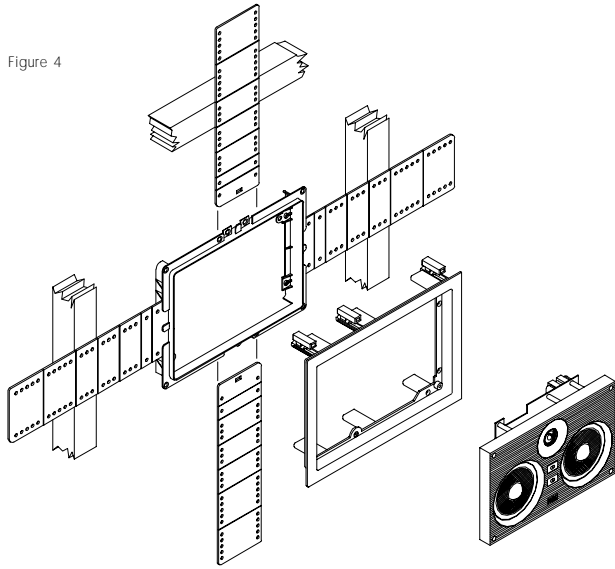

Figure 4



**Owner's manual
CWM™ Cinema**

English	1
Français	2
Deutsch	4
Español	5
Português	7
Italiano	9
Nederlands	11
Ελληνικά	12
Русский	14

Figure 5

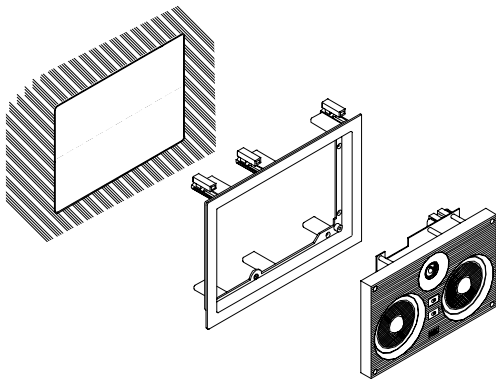

INTRODUCTION

Thank you for purchasing B&W Custom Wall Mount (CWM™) speakers.

Since its foundation in 1966, the continuing philosophy of B&W has been the quest for perfect sound reproduction. Inspired by the company's founder, the late John Bowers, this quest has entailed not only high investment in audio technology and innovation but also an abiding appreciation of music to ensure that the technology is put to maximum effect.

It is also our policy to make sure the advanced features pioneered on one product are incorporated into others we manufacture. The CWM™ range incorporates woven Kevlar® cone mid-/bass drive units for lowest coloration and maximum definition.

However, no matter how good the speakers themselves, they must work well into the listening room and time spent on planning the installation will reap the reward of many hours listening pleasure. Please read through this manual fully. It will help you optimise the performance of the system.

B&W distribute to over 50 countries worldwide and maintain a network of dedicated distributors who will be able to help should you have any problems your dealer cannot resolve.

UNPACKING

(figure 1)

- Fold the top carton flaps right back and invert the carton and contents.
- Lift the carton clear of the contents.
- Remove the inner packing from the product.

Check the contents:

- 1x Baffle with drive units, crossover and foam
- 1x VWall frame with swing out dogs
- 1x Loudspeaker grille
- 1x Alignment template
- 1x Accessory pack containing:

4x Self-Tapping screws (for frame to PMK fixing) Not for CWM™500

4x Machine screws (fixing baffles to wall frames)

We suggest you retain the packaging for future use. Remove the grille and baffle from the wall frame and, to avoid damage, keep them in their plastic bags (and preferably in the carton) away from the work area until you are ready to fit them.

POSITIONING – NEW CONSTRUCTION VERSUS RETROFIT

Check that there is no conflict with other in-wall installations (pipe work, air conditioning, power-cabling etc.). In existing construction, use a stud-finding tool to map the wall construction accurately and a pipe detector to scan the proposed installation position. Avoid installing the speakers in the same cavity of the wall as flimsy ducting, which may be induced to rattle.

The speakers are designed to operate satisfactorily in a wide range of cavity volumes, ideally above 15 litres (0.5 cu ft).

The speaker is balanced for half-space mounting (i.e. flush in a wall or soffit). Placement near a wall/ceiling, wall/floor junction or in a corner is to be avoided as it may give rise to too much bass and a boomy quality to the sound. If possible, keep the speaker more than 0.5m (20in) from the wall edges.

The speaker may be mounted in either portrait or landscape orientation. If portrait orientation is used, orient the baffle so that the tweeters are towards the centre of the room.

Tilt Axis Control

Generally speakers are balanced to have a flat frequency response when listening on axis. As the listening position moves further off this axis changes in this flat response occur. The Tilt Axis switch on the front of the baffle is provided to allow the CWM™Cinema to be listened to off axis whilst still retaining a flat frequency response. With the switch set to UP this axis is angled at roughly 10 degrees upwards (with the tweeter at the top) from the centre of baffle. Similarly 10 degrees down with the switch set to DOWN. Use the Tilt Axis switch to direct the sound either up or down towards the listening position (or left or right if the speaker is mounted in a portrait orientation).

The following sections give guidance on optimum positioning, but this may be modified in line with domestic constraints.

Normal Stereo and Home Theatre Front Left and Right Applications (figure 2)

The speakers should be positioned with the tweeters at a little above ear height. If the speakers are to be used low in the wall invert the speaker so the bass unit is uppermost. The spacing between them will depend on the size of the room and distance to the listeners. As a general rule they should not be closer to the listener than 1.5m (5ft) and the distance between them should not exceed their distance from the listeners. Having the speakers and listeners approximately at the corners of an equilateral triangle is not a bad rule to follow. This arrangement generally provides the best stereo imaging. If the speakers are placed too far apart, a hole-in-the-middle effect may become apparent. Too close and the panoramic effect will be lost, accompanied by a reduction in depth information.

Use the Tilt Axis switch described above for each speaker to direct the sound either left or right towards the listening position.

For Home Theatre Installations, the speakers should not be closer together than the width of the screen and their height should be approximately at centre screen height.

Home Theatre Centre Channel Applications (figure 3)

Theoretically, the best position for a centre channel speaker is behind the centre of the screen, but this can only be realised when using an acoustically transparent projection screen. In most cases the speaker will be positioned in a laterally central position either directly above or directly below the screen. All other things being equal, choose the position that is nearest ear height. Use the Tilt Axis switch described above to direct the sound either up or down towards the listening position.

Home Theatre Surround Speaker Applications

The sound from surround speakers should be as diffuse as possible. This ensures that the frontal audio image is not distorted by changes of listener position or head movements. The speakers should generally be placed behind and 0.6m (2ft) or more above ear height.

DAMPING THE WALL CAVITY

A foam pad is supplied to damp the area behind the drive units. In addition, loosely fill the whole section of the wall cavity with wadding. Fibreglass and mineral wool matting supplied for heat insulation are suitable, but not closed cell foam or expanded polystyrene. Check that there is no debris that may fall into the speaker (especially in ceiling mount situations).

IMPORTANT: YOU SHOULD CHECK THAT THE MATERIALS YOU USE MEET THE LOCAL FIRE AND BUILDING REGULATIONS.

FITTING THE WALL FRAME

New Construction (figure 4)

Fit the separately available pre-mount kit – (PMK™800) to the studding before the drywall panels are fitted, following the instructions supplied with the kit. The drywall panels should be fitted up to the pre-mount frame and plastered over.

Screw, but do not tighten, 4 of the screws provided through the slots in the wall frame into the pilot holes in the pre-mount frame.

Existing Construction (figure 5)

Push out the slots in the template provided. Position the template on the wall as required. Mark along the inside edges of the slots and cut out the aperture neatly.

Position the frame in the wall and screw in the 6 screws visible from the front of the frame. These screws swing out clamping dogs that locate behind the drywall. Ensure that they have located properly and loosely tighten the screws.

Existing construction Method 2

Using the pre-mount frame in retrofit situations requires that the aperture is cut fairly accurately. Use the template provided to mark out the correct size aperture, having regard to how the wall frame is to be lined up with any features such as door frames, and cut out the aperture neatly. Feed the pre-mount frame through the aperture and pull it forward so that it sits flat on the rear of the drywall and the inner part of the frame protrudes through the aperture. Screw, but do not tighten, 4 of the screws provided through the slots in the wall frame into the pilot holes in the pre-mount frame.

All Methods

Align the frame squarely and tighten down the screws. A certain amount of flexing of the wall frame is allowed to take up unevenness in the wall surface, but do not over tighten the screws as excessive distortion of the frame may impede the fitting of the baffle.

Installing an IR Sensor

A pilot hole is provided on the rear of the baffle (looking at the rear, it is to the left of the tweeter). Use a 1/2" drill bit and drill through the baffle from the rear. Mount the IR sensor following the manufacturer's instructions.

CUSTOMISING

The wall frame has a white semi-matte paintable finish, ready if necessary to be re-finished to match your own decor. Decorate before the baffle is fitted.

Do not paint the baffle. Remove it before re-decoration (CWM™500 includes a paint mask). Avoid touching the drive units, as damage may result.

FITTING THE BAFFLE AND CONNECTIONS

The baffle is secured to the wall frame by 4 machine screws in the corners (comes as one assembly with the frame for the CWM™500). All connections should be made with the equipment switched off.

The terminals accept bare wires. Connect the red (+ve) terminal to the positive terminal of the amplifier and the black (-ve) to the negative. Failure to observe correct polarity will result in ill-defined panning of sounds and strange phase effects.

When choosing cable, keep the total electrical impedance (out and back) below the maximum recommended in the specification. Ask your dealer for advice, as the optimum cable will depend on the length required. Cut off excess length and tie down loose cable to prevent rattles.

HF Controls

The switch on the front baffle provides a boost or cut in the speaker's high-frequency output. Use it to adjust the high-frequency level to compensate for severely off axis positioned speakers or heavy wall coverings (Boost) or speakers positioned in highly sound reflective rooms (Cut).

FRANÇAIS

INTRODUCTION

Nous vous remercions d'avoir choisi les enceintes encastrables B&W de la série Custom In Wall Mount (CWM™).

Depuis sa fondation en 1966, la philosophie de B&W a toujours été la quête de la reproduction sonore la plus parfaite qui soit. Inspirée par son fondateur, le regretté John Bowers, cette recherche a entraîné de très lourds investissements en équipements et en innovations mais elle nous a surtout conduits à acquérir une connaissance très approfondie de la musique afin que la technologie soit toujours utilisée de façon optimale.

Notre politique est d'introduire dans le maximum de nos réalisations et aussi souvent que cela est possible, les technologies avancées qui ont été développées sur l'une de nos productions. La série CWM™ adopte le haut-parleur de grave-médium à membrane en Kevlar® tressé qui réduit les colorations et apporte un maximum de définition.

Au delà des qualités propres aux enceintes elles-mêmes, vous ne devez pas oublier qu'elles doivent fournir les meilleurs résultats en association avec la salle d'écoute. Afin de tirer le meilleur parti de la qualité de vos enceintes, vous devez savoir que l'étude de leur installation joue un grand rôle dans le résultat d'écoute général. Le soin que vous consacrerez à leur mise en œuvre sera récompensé par de très nombreuses heures d'écoute et de plaisir musical. Nous vous invitons à lire intégralement ce manuel. Il vous aidera à optimiser les performances du système.

B&W qui est distribué dans plus de 50 pays, maintient un réseau de distributeurs officiels capables de vous aider si vous rencontriez un problème que votre revendeur ne saurait résoudre ; n'hésitez pas à les contacter en cas de besoin.

DEBALLAGE

(figure 1)

- Ouvrez et rabattez la partie supérieure de l'emballage ; retournez l'ensemble avec son contenu.
- Soulevez le carton pour le vider de son contenu.
- Enlevez les éléments qui protègent l'appareil.

Vérifiez le contenu :

- 1 x baffle comportant les haut-parleurs, le filtre et de la mousse
- 1 x cadre de fixation murale avec oreilles rétractables de maintien
- 1 x grille de protection des haut-parleurs
- 1 x gabarit d'alignement
- 1 x sachet d'accessoires contenant :

4 x vis auto perforantes (pour fixation du cadre mural PMK excepté pour le CWM™500)

4 x vis mécaniques pour la fixation du baffle sur le cadre mural

Nous vous suggérons de conserver l'emballage pour un usage ultérieur. Veuillez retirer les grilles et les baffles du cadre mural et conservez-les à l'abri dans leur sac en plastique voire même dans leur carton, loin de la zone de travail pour qu'ils ne carrent aucun risque d'endommagement.

MISE EN PLACE – NOUVELLE CONSTRUCTION OU RENOVATION

Vérifiez qu'il n'existe aucun risque de conflit avec d'autres éléments encastrés dans la cloison (conduite, air conditionné, câble électrique etc.). Dans le cas d'une construction existante, il est préférable de dresser une carte précise des réseaux encastrés. Évitez d'installer les haut-parleurs dans une cavité comportant une canalisation ou ayant une paroi mince ou fragile qui risqueraient de résonner ou de vibrer. Ces enceintes sont conçues pour fonctionner de manière satisfaisante dans une large gamme de volumes de charge, idéalement supérieurs à 15 litres.

L'équilibre des enceintes est ajusté pour fournir la meilleure linéarité dans un demi espace de rayonnement (encastrées dans un large plan). Il est donc préférable d'éviter l'encastrement à proximité de la jonction entre un mur et le plafond ou près d'un angle de mur qui occasionneront une exagération des fréquences basses risquant d'altérer la fidélité de reproduction. Eloignez, si vous le pouvez, les haut-parleurs de plus de 0,5 m des angles de la pièce.

Les enceintes peuvent être installées verticalement ou horizontalement. Si vous avez choisi la position verticale, veuillez orienter le baffle de manière à diriger l'axe des tweeters vers le centre de la pièce.

Orientation de l'axe de diffusion

Les enceintes sont, en principe, conçues pour produire une réponse linéaire lorsque l'auditeur est placé dans l'axe de diffusion. Lorsque cet auditeur s'écarte de l'axe, des modifications appréciables de l'équilibre sonore peuvent apparaître. Le commutateur d'orientation disponible sur la façade du baffle permet au CWM™Cinéma d'être écouté en dehors de l'axe de référence tout en maintenant une courbe de reproduction linéaire. Lorsque ce commutateur est placé en position « UP », l'axe de référence se décale d'environ 10° vers le haut (si le tweeter est positionné en haut de l'enceinte). A l'inverse, vous décalerez l'axe de référence d'environ 10° vers le bas lorsque vous positionnerez le commutateur en position « DOWN ». Utilisez le commutateur d'orientation pour diriger l'émission sonore aussi bien vers le haut que vers le bas en direction de la position d'écoute (ou à gauche et à droite si l'enceinte est positionnée dans l'autre sens).

Les paragraphes suivants comprennent de nombreux conseils permettant de parvenir au positionnement optimal mais ils peuvent être adaptés à vos contraintes domestiques.

Utilisation normale en stéréophonie ou en enceintes gauche et droite pour Home Cinema (figure 2)

Les enceintes seront positionnées, le tweeter placé très légèrement au dessus de la hauteur des oreilles de l'auditeur. Au cas où les enceintes seraient installées dans la partie inférieure du mur, nous vous recommandons de les inverser, le haut-parleur de grave se retrouvant en haut. L'écartement des enceintes dépend des dimensions de la salle et de la distance d'écoute. En règle générale, elle ne doivent pas se trouver à moins d'un mètre cinquante de l'auditeur et leur écartement ne doit pas être supérieure à celui qui les sépare de la position d'écoute. Placer les deux enceintes et l'auditeur aux trois sommets d'un triangle équilatéral n'est pas une mauvaise règle à suivre. Cette disposition produit généralement la meilleure image stéréophonique. Lorsque les sources sonores sont trop espacées, il se produit un effet de trou au centre de l'image. Trop rapprochées, vous perdrez toutes les impressions panoramiques accompagnées d'une réduction notable de la profondeur.

Utilisez le commutateur d'orientation comme nous le conseillons dans le paragraphe précédent afin de diriger le son vers la droite ou la gauche en direction de la zone d'écoute.

Utilisées en Home Cinema, les enceintes doivent permettre à l'écran de prendre place entre elles. Elles seront positionnées à mi hauteur de l'écran.

Utilisation comme enceinte centrale de Home Cinema (figure 3)

En théorie, la meilleure place que peut occuper une enceinte centrale se situe au centre, juste derrière l'écran ; mais cela n'est envisageable que lorsque l'écran est acoustiquement transparent. Dans la plupart des cas, l'enceinte sera placée au plus près de l'écran, au-dessus ou en-dessous. Toutes autres choses étant égales, choisissez la position qui rapproche les haut-parleurs de la hauteur des oreilles de l'auditeur. Utilisez le commutateur d'orientation que nous décrivons auparavant pour diriger le son vers la position d'écoute.

Utilisation comme diffuseur d'ambiance pour Home Cinema

Le son émis par les haut-parleurs destinés à la reproduction des canaux dits de surround doit être aussi diffusé et non localisable que possible. Cela permet à l'image sonore frontale de ne pas être perturbée par les changements de place ou les mouvements de tête de l'auditeur. Les haut-parleurs devraient être placés de préférence en arrière et surélevés d'au moins 0,6 m par rapport à la position des oreilles de l'auditeur.

AMORTISSEMENT DE LA CAVITE

Remplissez à peu près toute la cavité à l'aide d'amortissants sans les laisser avec excès. La fibre de verre et la laine minérale fournies pour l'isolement thermique conviennent parfaitement mais n'utilisez surtout pas de mousse synthétique à cellules fermées ou de polystyrène expansé. Vérifiez qu'aucun débris ne risque de tomber à l'intérieur du haut-parleur (surtout en cas de montage en plafond).

IMPORTANT : VOUS DEVEZ VERIFIER QUE LES MATERIAUX QUE VOUS UTILISEZ SONT CONFORMES AUX REGLES LOCALES EN MATIERE DE FEU ET DE CONSTRUCTION.

AJUSTEMENT DU CADRE DANS LA PAROI

Nouvelle construction (figure 4)

Ajustez le kit de prémontage livré séparément (PMK™800) sur l'ossature de cloison avant pose des panneaux de plâtre. Suivez les instructions fournies avec le kit. Les panneaux de plâtre doivent être fixés sur le cadre de prémontage et enduits par dessus.

Vissez dans le cadre de prémontage mais sans les serrer, 4 des vis fournies en passant à travers les fentes prévues à cet effet dans le cadre de paroi.

Construction existante (figure 5)

Retirez les inserts du gabarit fourni. Positionnez le gabarit contre le mur comme souhaité. Marquez les bords intérieurs des fentes puis découpez soigneusement l'ouverture.

Positionnez le cadre contre le mur puis vissez les 6 vis visibles sur la façade du cadre. Ces vis permettent de basculer les oreilles de blocage qui viendront se placer derrière la cloison. Assurez-vous que les oreilles sont en bonne position puis serrez légèrement les vis, sans forcer.

Construction existante : seconde méthode

L'emploi du cadre de prémontage dans une ancienne demeure implique que l'ouverture soit correctement découpée. Utilisez le gabarit pour marquer les cotes exactes de l'ouverture en prêtant une attention particulière à leur alignement éventuel sur une porte ou une fenêtre puis découpez soigneusement l'ouverture. Introduisez le cadre de prémontage à travers le trou puis positionnez-le pour qu'il se plaque parfaitement contre l'arrière de la cloison et que ses parties saillantes passent à travers l'ouverture. Vissez 4 des vis fournies dans les inserts du cadre de prémontage, sans les serrer, en passant à travers les fentes du cadre mural.

Toutes méthodes

Alignez rigoureusement le cadre et serrez les vis. Une certaine flexion du cadre de paroi est admise pour épouser une légère irrégularité du mur. Ne serrez pas les vis de façon excessive, cela pourrait entraîner une déformation importante du cadre pouvant contrarier la mise en place du baffle.

Installer un récepteur de télécommande

Un insert de vis est disponible au dos du baffle (à gauche du tweeter). Utilisez un foret de 0,5 et percez le baffle depuis l'arrière. Installez le récepteur de télécommande en suivant les instructions du constructeur.

FINITIONS

Le cadre mural possède une finition blanche semi mate, prête à peindre, destinée à harmoniser les enceintes et votre décor. Vous procéderez à ces finitions avant d'ajuster le cadre.

Ne peignez pas le baffle. Démontez-le avant tout travail de peinture (le CVM™500 comporte un masque à peinture). Évitez de toucher les haut-parleurs pour ne pas prendre le risque de les endommager.

AJUSTAGE DU BAFFLE ET CONNEXIONS

La fixation du baffle est assurée aux quatre angles par quatre vis mécaniques (le CVM™500 ne possède qu'un point d'ancrage). Toutes les connexions doivent être réalisées équipement éteint.

Les bornes acceptent les fils dénudés. Raccordez le connecteur rouge du baffle à la borne positive de l'amplificateur et le connecteur noir à la borne négative. Toute inversion de polarité entre les enceintes perturbera l'image sonore et générera d'étranges effets de phase.

Au moment de choisir votre câble, assurez-vous que son impédance totale (aller et retour) soit toujours inférieure à la valeur minimale recommandée dans les spécifications. Interrogez votre revendeur pour qu'il vous conseille le câble convenant le mieux, en fonction de la longueur nécessaire. Coupez les longueurs excessives et fixez correctement les boucles afin d'éviter les risques de cliquets.

Réglage des fréquences hautes

Le commutateur intégré à l'avant du baffle permet d'ajuster la reproduction des fréquences aigües. Utilisez-le pour compenser une mauvaise orientation du baffle conduisant à un positionnement de l'auditeur nettement en dehors de l'axe de référence mais aussi pour augmenter le niveau des aigües si vos murs sont habillés de tentures lourdes très absorbantes ou encore pour réduire leur émission si les haut-parleurs se situent dans une zone fortement réfléchissante.

DEUTSCH

EINLEITUNG

Vielen Dank für den Kauf der B&W-CWMTM-Cinema-Wandebnau Lautsprecher.

Seit der Gründung 1966 war B&Ws oberstes Anliegen die perfekte Klangwiedergabe. Inspiriert durch den Firmengründer John Bowers, wird diesem Streben nicht nur durch hohe Investitionen in die Audio-Technologie und stetige Innovationen Rechnung getragen, sondern auch durch die Liebe zur Musik, um sicherzustellen, daß die Technologie optimal eingesetzt wird.

Charakteristisch für unsere Firmenphilosophie ist weiterhin, daß besondere Ausstattungsmerkmale eines Produktes später auch in anderen B&W-Produkten eingesetzt werden. Bestes Beispiel dafür ist die Verwendung von gewebtem Kevlar® für die Membranen der Tief-/Mitteltöner in den CWMTM-Lautsprechern. Das Kevlar®gewebe reduziert klangliche Verfärbungen auf ein Minimum und gewährleistet einen reinen, unverzerrten Klang.

Jedoch müssen die Lautsprecher unabhängig davon, wie gut sie sind, auch im jeweiligen Horraum gut klingen. Die Zeit, die Sie in die Installationsplanung investieren, wird sich in jeder Beziehung bezahlt machen. Bitte lesen Sie sich diese Bedienungsanleitung genau durch. Sie wird Ihnen dabei helfen, Ihr System mit seiner maximalen Leistungsfähigkeit zu betreiben.

B&W liefert weltweit in über 50 Länder und verfügt über erfahrene Distributoren, die Ihnen zusammen mit dem autorisierten Fachhändler jederzeit weiterhelfen, um Ihnen den Musikgenuß zu Hause zu ermöglichen.

AUSPACKEN

(Abb. (figure) 1)

- Klappen Sie die oberen Kartonlaschen nach hinten. Drehen Sie Karton samt Inhalt um.
- Heben Sie den Karton vom Inhalt ab.
- Entfernen Sie die Innenverpackung vom Produkt.

Prüfen Sie den Inhalt des Versandkartons:

- 1 x Schallwand mit Lautsprechersystemen, Frequenzweiche und Schaumstoffkissen
- 1 x Wandrahmen mit universeller Schnellbefestigung
- 1 x Lautsprecherabdeckung
- 1 x Montage-Schablone
- 1 x Zubehörpaket bestehend aus:

4 selbstschneidenden Schrauben (zur Befestigung des Rahmens am PMK)

4 Metallschrauben zur Befestigung der Schallwand am Wandrahmen

Wir empfehlen, das Verpackungsmaterial für einen eventuellen späteren Transport aufzubewahren. Entfernen Sie Abdeckung und Schallwand vom Wandrahmen. Bewahren Sie diese in ihren Kunststoffbeutel auf (vorzugsweise im Karton), um Beschädigungen zu vermeiden. Sie sind erst einzusetzen, wenn die Einbauarbeiten beendet sind.

EINBAU – NEUKONSTRUKTION VS. NACHTRÄGLICHER EINBAU

Bevor Sie mit dem Ausschneiden des Loches beginnen, prüfen Sie, ob und wo sich Balken, Leitungen und Rohre in der Wand befinden. Die Lautsprecher sollten nicht in dieselbe Wandöffnung wie dünne Rohrleitungen eingebaut werden, da diese mitschwingen können. Die Lautsprecher sind in Öffnungen unterschiedlichster Größe einsetzbar. Ideal ist eine Einbauöffnung von mehr als 15 Litern Volumen.

Die Lautsprecher werden bündig (z. B. in die Wand) eingesetzt. Eine Platzierung in der Nähe des Wand-/Deckenübergangs, Wand-/Bodenübergangs oder in einer Ecke ist zu vermeiden, da dies zu einer Verstärkung des Basses und zu einem Drohen führen kann. Installieren Sie die Lautsprecher möglichst mehr als 0,5 m von den Ecken entfernt.

Die Lautsprecher können senkrecht und waagrecht eingebaut werden. Sollten Sie sich für eine senkrechte Ausrichtung entscheiden, richten Sie die Schallwand so aus, daß die Hochtöner zum Raummittelpunkt weisen.

Schalter zur Anpassung der Richtcharakteristik

Im allgemeinen sind Lautsprecher so ausgelegt, daß sie innerhalb der Hörachse einen linearen Frequenzgang haben. Je weiter die Hörposition außerhalb der Hörachse liegt, desto mehr verliert der Frequenzgang an Linearität. Um dem entgegenzuwirken, verfügt der CWMTM-Cinema an der Vorderseite der Schallwand über einen Schalter, über den die Richtcharakteristik angepaßt werden kann. Befindet sich der Schalter in der oberen Position, wird diese Achse (bei oben sitzendem Hochtöner) gegenüber dem Schallwandmittelpunkt um ca. 10 Grad nach oben gerichtet. Wird der Schalter in die untere Position gesetzt, wird die Achse entsprechend 10 Grad nach unten gerichtet. Bei senkrechter Ausrichtung des Lautsprechers wird der Schalter links bzw. rechts in Position gebracht.

Den folgenden Abschnitten können Sie Hinweise zur optimalen Positionierung entnehmen. Die Rahmenbedingungen können jedoch, je nach den Wohnbedingungen, variieren.

Einsetzen als normaler Stereolautsprecher oder als linker und rechter Lautsprecher in einer HiFi-Cinema-Anwendung

(Abb. (figure) 2)

Optimal ist, wenn sich die Hochtöner der Lautsprecher etwas über Ohrhöhe befinden. Werden die Lautsprecher wesentlich weiter unten in der Wand eingesetzt, drehen Sie die Lautsprecher so, daß der Tieftöner oben liegt. Der Abstand zwischen den Lautsprechern hängt von der Raumgröße und dem Abstand zu den Hörern ab. Als allgemeine Regel gilt, daß der Mindestabstand zum Hörer 1,5 m betragen sollte. Der Abstand zwischen den Lautsprechern sollte nicht größer sein als der Abstand zum Hörer. Lautsprecher und Hörer in ungefähr gleichem Abstand in einem gleichseitigen Dreieck zu platzieren kann als goldene Regel

angesehen werden. Bei dieser Anordnung wird im allgemeinen das beste Stereoklangbild erzielt. Ist der Abstand zwischen den Lautsprechern zu groß, kann es zu klanglichen Einbußen im mittleren Bereich des Hörraumes kommen. Ein zu geringer Abstand führt zu einem Verlust der Räumlichkeit, einhergehend mit einer weniger deutlichen Tiefenstaffelung.

Passen Sie über den oben beschriebenen Schalter die Richtcharakteristik an.

In HiFi-Cinema-Anwendungen sollte der Abstand zwischen den Lautsprechern nicht unter der Bildschirmbreite und die Höhe ungefähr in der Höhe des Bildschirmmittelpunktes liegen.

Allgemeine Tips zur Verwendung von Einbaulautsprechern als HiFi-Cinema-Center-Kanal-Lautsprecher

(Abb. (figure) 3)

Zur Optimierung des Klangbildes sollte ein Center-Kanal-Lautsprecher entsprechend der Bildschirmmitte ausgerichtet werden. Dies ist nur durch die Verwendung einer akustisch transparenten Leinwand zu realisieren. In den meisten Fällen wird der Lautsprecher direkt auf oder unter dem Bildschirm platziert, wobei er sich möglichst in Ohrhöhe befinden sollte. Passen Sie über den oben beschriebenen Schalter die Richtcharakteristik an. Tip: Besonders ausgeglichen gelingt die Center-Kanal-Wiedergabe mit zwei Lautsprechern, die jeweils oberhalb und unterhalb der Leinwand angebracht sind.

Allgemeine Hinweise zur Verwendung von Einbaulautsprechern als Surround-Lautsprecher in einem HiFi-Cinema-System

Der Klang aus einem Surround-Lautsprecher sollte möglichst diffus sein. Dadurch wird sichergestellt, daß die Qualität des Audio-Klangbildes von vorne durch Änderung der Hörerposition oder Bewegung des Kopfes nicht beeinträchtigt wird. Die Lautsprecher sollten in der Regel hinter dem Hörer und mindestens 0,6 m über Ohrhöhe platziert werden.

DÄMMEN DER WANDÖFFNUNG

Zur Dämmung des Bereichs hinter den Lautsprechersystemen ist im Lieferumfang ein Schaumstoffkissen enthalten. Füllen Sie die Öffnung locker mit Akustik-Dämmwolle oder einem ähnlichen Material. Matten aus Glasfaser und Mineralwolle, die zur Wärmeisolation eingesetzt werden, sind auch dazu geeignet. Ungeeignet sind PU-Schaum oder Styropor. Stellen Sie sicher, daß sich in der Öffnung keine Reste befinden, die in die Lautsprecher fallen können. (Dies gilt besonders für den Deckeneinbau.)

WICHTIG: STELLEN SIE SICHER, DASS DIE VON IHNEN EINGESETZTEN WERKSTOFFE DEN ÖRTLICHEN GEBAUDE- UND BRANDSCHUTZVERORDNUNGEN ENTSPRECHEN.

EINBAU DES WANDRAHMENS

Neukonstruktion (Rohbau)

(Abb. (figure) 4)

Befestigen Sie den optional erhältlichen Einbausatz (PMK™800) vor dem Anbringen der Wandrahmen am Mauerwerk. Befolgen Sie dazu die Hinweise in der Anleitung, die dem Einbausatz beiliegt. Befestigen Sie den Wandrahmen am Vormontagerahmen.

Drehen Sie vier der beiliegenden Schrauben durch die Bohrungen im Wandrahmen in die Führungslocher des Vormontagerahmens. Ziehen Sie die Schrauben jedoch noch nicht fest.

Bestehende Konstruktion, Verfahren 1 (Abb. (figure) 5)

Drücken Sie die auf der Schablone markierten Bereiche aus. Positionieren Sie die Schablone wie vorgeschrieben auf der Wand. Markieren Sie die Innenkanten der Öffnungen und schneiden Sie diese sauber aus.

Setzen Sie den Rahmen in die Wand ein und drehen Sie die 6 Schrauben ein, die von der Rahmenfront aus sichtbar sind. Hierdurch werden die universellen Schnellbefestigungen hinter der Mauer in Position gebracht. Vergewissern Sie sich, daß diese richtig sitzen und ziehen Sie die Schrauben locker an.

Bestehende Konstruktion, Verfahren 2

Die Verwendung des Vormontagerahmens in bestehenden Konstruktionen setzt voraus, daß die Öffnung präzise ausgeschnitten wird. Verwenden Sie die beiliegende Schablone, um die genaue Größe der Öffnung zu markieren. Berücksichtigen Sie dabei, daß der Wandrahmen entsprechend anderer Komponenten, wie z.B. Türrahmen, ausgerichtet ist. Schneiden Sie die Öffnung sauber aus. Schieben Sie den Vormontagerahmen durch die Öffnung und ziehen ihn nach vorne, so daß er flach an der Rückseite der Wand sitzt und der innere Teil des Rahmens an der Öffnung vorsteht. Drehen Sie vier der beiliegenden Schrauben durch die Öffnungen im Wandrahmen in die Führungslocher im Vormontagerahmen, ohne sie festzuziehen.

Alle Konstruktionen

Richten Sie den Rahmen genau aus und ziehen Sie die Schrauben fest. Eine leichte Biegung des Wandrahmens zum Ausgleich von Unebenheiten der Wandoberfläche ist erlaubt. Jedoch dürfen die Schrauben auch nicht zu fest angezogen werden, da eine zu starke Verwindung des Rahmens das Einsetzen der Schallwand behindert.

Einbau eines Infrarotsensors (optional)

An der Rückseite der Schallwand befindet sich (von hinten betrachtet links vom Hochtöner) ein Führungsloch. Verwenden Sie einen 13-mm (1/2")-Bohrer und bohren Sie von hinten durch die Schallwand. Bauen Sie den Infrarotsensor entsprechend der Anleitung des Herstellers ein.

FARBliche ABSTIMMUNG

Der Wandrahmen besitzt eine weiße Oberfläche (halbmatt). Er ist lackierfähig und kann farblich an die Umgebung angepaßt werden. Lackieren Sie ihn, bevor Sie die Schallwand anbringen.

Die Schallwand darf nicht gestrichen werden. Entfernen Sie sie vor dem Lackieren. Vermeiden Sie es, die Lautsprechersysteme zu berühren, da dies zu Beschädigungen führen kann.

ANBRINGEN DER SCHALLWAND UND ANSCHLIESSEN DER LAUTSPRECHER

Die Schallwand wird mit 4 Metallschrauben in den Ecken am Wandrahmen befestigt. Stellen Sie alle Geräte ab, bevor Sie mit dem Anschließen beginnen.

Für die Anschlußklemmen sind blanke Drähte geeignet. Schließen Sie die mit rot (+) markierte positive Lautsprecheranschlußklemme an die positive Anschlußklemme des Verstärkers und die negative (-, schwarze) an die negative Anschlußklemme an. Die falsche Polarität führt zu einer schlechten Klangqualität und ungewollten Klangeffekten.

Die Gesamtimpedanz des ausgewählten Kabels sollte unterhalb der in den technischen Daten empfohlenen maximalen Kabelimpedanz liegen. Lassen Sie sich von Ihrem autorisierten B&W-Fachhändler beraten, da die Wahl des optimalen Kabels von der benötigten Kabellänge abhängt. Vermeiden Sie zu langes Kabel und binden Sie loses Kabel fest, um ein Mitschwingen zu verhindern.

Schalter zur Anpassung der Hochtönerlautstärke

Über den in die Schallwand integrierten Schalter kann die Hochtönerlautstärke angehoben bzw. abgesenkt werden. Nutzen Sie den Schalter zur Anhebung der Hochtönerlautstärke, wenn die Lautsprecher außerhalb der Horachse liegen oder die Wände mit schweren Vorhängen behangen sind. Nutzen Sie ihn zum Absenken der Hochtönerlautstärke in stark klangreflektierenden Räumen mit großen Glasflächen und gekachelten Böden.

ESPAÑOL

INTRODUCCION

Gracias por adquirir altavoces empotrables en pared de la serie CWM™ de B&W.

Desde su fundación en 1966, la filosofía de B&W no ha sido otra que la búsqueda constante de la perfecta reproducción sonora. Inspirada por el fundador de la compañía, el fallecido John Bowers, esta búsqueda ha implicado no solo una elevada inversión en términos de tecnología e innovación aplicadas al audio sino también un permanente análisis de lo que conocemos como acontecimiento musical para asegurar que las posibilidades aportadas por esa tecnología se exploten al máximo.

También forma parte de nuestra política asegurarnos de que los avances incluidos en un determinado producto sean incorporados en otros igualmente fabricados por nosotros. Así, la gama de altavoces empotrables en pared CWM™ utiliza altavoces de medios/graves con conos de fibras entrelazadas de Kevlar® para minimizar las coloraciones y maximizar la definición.

Sin embargo, los altavoces deben, independientemente de su calidad intrínseca, funcionar correctamente en la sala de audición, de manera que es importante que dedique un cierto tiempo a planificar su instalación en la misma puesto que la recompensa de tal dedicación serán horas y horas de placer en la escucha musical. Es por ello que le rogamos que lea la totalidad del presente manual, del que no nos cabe ninguna duda de que le ayudará a optimizar las prestaciones de su equipo.

B&W distribuye sus productos en más de 50 países de todo el mundo y mantiene una red de distribuidores especializados que podrán ayudarle en caso de que aparezcan problemas que su detallista no le pueda resolver.

DESEMBALAJE

(figura 1)

- Doble hacia atrás las aletas superiores de la caja de cartón e invierta este última junto con su contenido.
- Levante la caja dejando su contenido en el suelo.
- Separe el embalaje interno del producto.

Compruebe el contenido:

- 1 Baffle con altavoces, filtro divisor de frecuencias y espuma fonoabsorbente
- 1 Marco para montaje en pared junto con las correspondientes pinzas de sujeción
- 1 Rejillas para proteger los altavoces
- 1 Plantilla de alineamiento
- 1 Paquete de accesorios que contiene:

4 Tornillos para la fijación entre marco y PMK

4 Tornillos mecanizados para fijar el baffle al marco

Le sugerimos que guarde el embalaje para un posible uso futuro del mismo. Separe las rejillas y los baffles de los marcos y, para evitar que se produzcan daños, guárdelos en sus bolsas de plástico (preferiblemente en la caja) y mántégalos alejados del área de trabajo hasta que esté listo para instalarlos.

POSICIONAMIENTO

Compruebe que no se produzca ningún conflicto con otras instalaciones en pared ya existentes (tuberías, aire acondicionado, cables eléctricos, etc.). En construcciones ya existentes, realice previamente un mapa preciso de la estructura de la pared y utilice un detector de tubos para explorar la posición de instalación propuesta. Evite instalar el altavoz en la misma cavidad que las conducciones blandas ya que éstas podrían golpear la pared como consecuencia de la vibración de aquéllas. El altavoz está diseñado para funcionar satisfactoriamente en un extenso rango de volúmenes que idealmente deberían ser superiores a 15 litros.

El altavoz está equilibrado para que pueda ser montado a medio espacio. La colocación cerca de una unión pared/techo o pared/suelo o en las inmediaciones de una esquina debe ser evitada puesto que puede provocar un incremento desproporcionado del nivel de graves y por tanto aportar un carácter pastoso al sonido reproducido. Si le es posible, mantenga separado el altavoz un mínimo de 0,5 metros de los límites de la pared.

El altavoz puede ser montado en cualquier orientación. Si se opta por una orientación informal, oriente el baffle de manera que los tweeters apunten hacia el centro de la sala.

Control de la Inclinación del Eje

En general, los altavoces están equilibrados para que tengan una respuesta en frecuencia plana cuando la escucha de los mismos se realice a lo largo de su eje de simetría. A medida que la posición de escucha se desplace con respecto a este eje de simetría se producirán cambios en dicha respuesta en frecuencia. El conmutador de Inclinación del Eje que hay en la parte frontal del baffle se incluye para que la CWM™Cinema pueda ser instalada fuera de su eje de simetría pero preservando una respuesta en frecuencia plana. Con el conmutador situado en su posición ALTA, el citado eje (con el tweeter situado en la parte superior) es desplazado 10 grados hacia arriba con respecto al centro del baffle. Por el contrario, con el conmutador situado en su posición BAJA la inclinación del eje es de 10 grados hacia abajo. Utilice este conmutador para dirigir el sonido hacia arriba o hacia abajo de la posición de escucha (o hacia la derecha/izquierda si el altavoz ha sido montado en la orientación "retrato").

Las secciones que siguen pretenden orientarle para encontrar un posicionado óptimo, aunque el mismo puede ser modificado en función de las restricciones de cada entorno doméstico.

Utilización para los Canales Principales Izquierdo y Derecho de un Sistema de Cine en Casa

(figura 2)

Los altavoces deberían colocarse de manera que los tweeters estén situados ligeramente por encima de la altura de los oídos. Si los altavoces van a colocarse en la zona inferior de una pared, invierta su posición de manera que el altavoz de graves esté encima del de agudos. El espacio entre un altavoz y otro dependerá del tamaño de la sala y de la distancia a los oyentes. Como regla general, los altavoces no deberían estar a menos de 1,5 metros del oyente, mientras que la distancia entre ellos no debería exceder la que los separa de aquél. Una regla bastante válida sería que los altavoces y el oyente fuesen los vértices de un triángulo equilátero, distribución que por lo general suele proporcionar la mejor imagen estereofónica. Si los altavoces se separan demasiado entre sí, la sensación de que hay un agujero en el centro de la línea que los une se hará más y más perceptible. Por el contrario, si están demasiado cerca se perderá el efecto panorámico y se producirá una disminución de la información en términos de profundidad.

Utilice, para cada altavoz, el conmutador de Inclinación del Eje que se acaba de describir a fin de desplazar el sonido hacia la izquierda o hacia la derecha para dirigirlo mejor hacia la posición de escucha.

Para instalaciones de Cine en Casa, los altavoces deberían estar separados como mínimo una distancia igual a la anchura de la pantalla de visión y estar situados a una altura aproximadamente igual a la del centro de dicha pantalla.

Utilización para el Canal Central de un Sistema de Cine en Casa

(figura 3)

En teoría, la mejor posición para una caja acústica encargada de restituir el canal central es detrás del centro de la pantalla de visión, lo cual solo es factible cuando se dispone de una pantalla acústicamente transparente. En la mayoría de casos, el altavoz se colocará directamente encima o directamente debajo de la pantalla en una posición central ligeramente desplazada hacia uno de los lados. Puestos a elegir, opte por la posición que más se acerque a la altura del oído. Utilice el conmutador de Inclinación del Eje que se acaba de describir a fin de desplazar el sonido hacia arriba o hacia abajo para dirigirlo mejor hacia la posición de escucha.

Utilización para los Canales de Efectos de un Sistema de Cine en Casa

El sonido radiado por los altavoces de sonido envolvente debería ser lo más difuso posible. De este modo se asegura que la imagen sonora frontal no sea distorsionada por cambios en la posición del oyente o por movimientos de la cabeza de éste. Por lo general, los altavoces

deberían situarse detrás y a una altura que supere en unos 60 centímetros o más la del oído del oyente.

AMORTIGUAMIENTO DE LA CAVIDAD DE LA PARED

Se suministra un bloque de espuma fonoabsorbente para amortiguar acústicamente el área situada inmediatamente detrás de los altavoces. Adicionalmente, rellene la cavidad de la pared con algún material de relleno. La fibra de vidrio y la lana de roca utilizados en los aislamientos térmicos son adecuados, aunque no la espuma ultracompacta o el poliestireno expandido. Compruebe que no haya desperdicios susceptibles de caer en el interior de los altavoces (especialmente en instalaciones en las que abunde el montaje en techo).

IMPORTANTE: DEBERIA COMPROBAR QUE LOS MATERIALES QUE VAYA A UTILIZAR SATISFAGAN LAS REGULACIONES LOCALES EN MATERIA DE PROTECCION CONTRA INCENDIOS Y CONSTRUCCION DE EDIFICIOS.

AJUSTE DEL MARCO

Nueva Construcción

(figura 4)

Coloque el kit de premontaje disponible por separado (PMK™800) en los tacos antes de montar los marcos siguiendo las instrucciones suministradas con el mismo. Los marcos deberían montarse en el cuadro de premontaje y enyesarse posteriormente.

Coloque, aunque sin forzarlos, 4 de los tornillos suministrados de serie en los agujeros piloto del cuadro de premontaje a través de las ranuras del marco.

Construcciones ya Existentes

(figura 5)

Apriete con fuerza las ranuras en la plantilla suministrada de serie. Posicione la plantilla sobre la pared en función de sus necesidades. Marque los contornos internos de las ranuras y corte limpiamente el orificio de entrada.

Posicione el cuadro en la pared y coloque los 6 tornillos visibles desde la parte frontal del cuadro. Estos tornillos permiten regular la fuerza de las pinzas de sujeción que se ubican detrás de la pared. Asegúrese de que las mismas están colocadas adecuadamente y a continuación apriete los tornillos en la medida que considere conveniente.

Método 2 para Construcciones ya Existentes

La utilización del cuadro de premontaje en determinadas situaciones exige que el orificio de entrada se corte con bastante precisión. Utilice la plantilla suministrada de serie para marcar el tamaño correcto del citado orificio teniendo siempre en cuenta que el marco va a ser alineado con, por ejemplo, marcos de puertas y a continuación corte limpiamente aquél. Coloque el cuadro de premontaje a través del orificio de entrada y tire de él hacia adelante

hasta que quede plano con respecto a la parte posterior de la pared y su parte interna sobresalga a través del mencionado orificio. Coloque, aunque sin forzarlos, 4 de los tornillos suministrados de serie en los agujeros piloto del cuadro de premontaje a través de las ranuras del marco.

En General

Alinee el cuadro de manera que sus lados sean paralelos a las distintas paredes y afloje los tornillos. Se permite una cierta tensión del marco para acortar hipotéticos desniveles en la superficie de la pared aunque no es aconsejable apretar en exceso los tornillos puesto que una deformación excesiva del cuadro puede impedir la correcta instalación del baffle.

Instalación de un Sensor de Rayos Infrarrojos (IR)

En la parte posterior del baffle (justo a la izquierda del tweeter mirando desde la parte posterior) hay un agujero piloto. Utilice un taladro de 1/2" y perforo el baffle desde su parte posterior. Monte el sensor de infrarrojos siguiendo las instrucciones del fabricante.

PERSONALIZACION

El marco está acabado en un color blanco mate que más adelante puede ser pintado de nuevo para que se adapte a cada decoración particular. Realice las decoraciones que le apelezcan una vez que el baffle haya sido montado.

No pinte el baffle. Quitarlo antes de proceder a cualquier redecoración. Evite tocar los altavoces ya que podría provocar daños en los mismos.

COLOCACION DEL BAFLE Y REALIZACION DE LAS CONEXIONES

El baffle está fijado al marco mediante 4 tornillos mecanizados colocados en sus esquinas. Todas las conexiones deberían realizarse con el equipo desconectado.

Hay dos pares de terminales de conexión bañados en oro. Conecte el terminal rojo (+ve) al terminal positivo del amplificador y el terminal negativo (-ve) al negativo. La no observación de la polaridad correcta tendrá como consecuencia una panorámica anormal del sonido y extraños efectos de fase.

Cuando elija el cable de conexión, procure que la impedancia eléctrica total del mismo esté por debajo del valor máximo recomendado en las especificaciones. Consulte a su detallista al respecto puesto que el cable óptimo dependerá de la longitud requerida. Corte un poco más de cable del necesario y haga un lazo con él para evitar cualquier posible vibración del mismo.

Controles del Tweeter (HF)

El conmutador que hay en el panel frontal (posterior en el caso del modelo CWM™500) permite realizar o atenuar la salida del altavoz de agudos. Utilícelo para ajustar el nivel del tweeter a fin de compensar el descentraje excesivo de algunos altavoces, paredes revestidas con materiales muy pesados (realce) o altavoces montados en salas altamente reflectantes (atenuación).

PORTUGUÊS

INTRODUÇÃO

Gratos pela sua aquisição das colunas B&W Cinema (CWM™) de encastrar.

Desde a sua fundação em 1966, a filosofia da B&W tem estado ligada à busca contínua da reprodução sonora perfeita. Inspirada pelo fundador da companhia, o falecido John Bowers, esta busca não só tem acarretado um elevado investimento em tecnologia de áudio e inovação, mas também uma permanente avaliação em termos musicais para assegurar o pleno efeito das soluções tecnológicas.

É também nossa política assegurar que as funções mais avançadas desenvolvidas para determinado produto são introduzidas noutros equipamentos da nossa linha. A gama CWM™ incorpora alifalantes de médios/baixos com cone de Kevlar® entrançado para uma menor coloração e máxima definição.

No entanto, por muito boa que seja a qualidade intrínseca das colunas, elas têm de funcionar bem na sala de audição e o tempo gasto com a respectiva instalação fornecerá dividendos sob a forma de muitas horas de prazer auditivo. Leia por favor a totalidade deste manual. Ele ajuda-o a otimizar o desempenho do seu sistema de áudio.

A B&W é distribuída em mais de 50 países do mundo inteiro e mantém uma rede de distribuidores próprios que poderão ajudar quando existirem quaisquer problemas que ultrapassem o seu revendedor.

DESEMBALAGEM

(figura 1)

- Dobre as abas superiores da caixa e inverta-a junto com o respectivo conteúdo.
- Levante a caixa deixando sair o conteúdo.
- Retire a embalagem interior.

Verifique o conteúdo:

- 1 – Painel com alifalantes, filtro separador e espuma
- 1 – Ferragem com grampos
- 1 – Grelha de colunas
- 1 – Molde de alinhamento
- 1 – Pacote de acessórios com:
 - 4 – Parafusos auto-roscentes (para fixação das PMK) não para a CWM™500
 - 4 – Parafusos (fixação dos painéis às ferragens)

Sugerimos que guarde a embalagem para utilização futura. Remova as grelhas e painéis das ferragens da parede e, para evitar danos, mantenha-as nos sacos respectivos (e de preferência na caixa) afastadas da área de trabalho até estar preparado para as utilizar.

COLOCAÇÃO - MONTAGEM POR TRÁS NUMA CONSTRUÇÃO NOVA

Verifique que não existe conflito com qualquer outra instalação embutida na parede (tubos de água, ar condicionado, cabos eléctricos, etc.). Em construções existentes use uma ferramenta de detecção de prumos (paredes de tabique) para efectuar um mapa da construção com precisão e um detector de tubos para efectuar o varrimento da zona de instalação. Evite utilizar o mesmo compartimento de tubos com pouca consistência, que podem provocar ruído. As colunas são desenhadas para funcionarem de forma satisfatória com cavidades de uma larga gama de volumes, com um mínimo ideal acima de 15 litros.

As colunas são equilibradas para colocação a meia-parede (i.e. rebaixo). A colocação perto da junção parede/lecto, parede/soalho, ou a um canto deve ser evitada pois pode levar a um excesso de baixos e um som demasiado ribombante. Se possível, coloque as colunas a mais de 0,5 m das arestas das paredes.

As colunas podem ser colocadas ao alto ou ao baixo. Se usar a orientação ao baixo, coloque o painel de forma a que os altifalantes de agudos fiquem orientados na direcção do centro da sala.

Controlo de desvio do eixo

De uma forma geral as colunas são equilibradas para apresentarem uma resposta plana quando o ouvinte se encontra no eixo das mesmas. Com o deslocamento da posição de audição para fora do eixo a resposta de frequência deixa de ser plana. O comutador "Tilt Axis" na parte frontal do painel é incluído para permitir a audição das CWM™Cinema fora do eixo, mantendo a curva de resposta plana. Com o comutador na posição "UP" este eixo é deslocado cerca de 10 graus para cima (com o altifalante de agudos no topo) em relação ao centro do painel. De forma semelhante, com o comutador na posição "DOWN" o eixo desloca-se 10 graus para baixo. Utilize este comutador para dirigir o som para cima ou para baixo na direcção da zona de audição (ou para a esquerda e direita se a coluna está na horizontal).

As secções seguintes servem como guia para otimizar a colocação, mas podem ser efectuadas modificações de acordo com as necessidades domésticas.

Aplicações Home Theatre para canais frontais esquerdo e direito (figura 2)

As colunas devem ser colocadas na vertical e com os altifalantes de agudos à altura do ouvido. O espaçamento entre elas dependerá das dimensões da sala e da distância aos ouvintes. De uma forma geral não devem estar a uma distância do ouvinte inferior a 1,5 m e distância entre elas não deve exceder a que se verificar em relação ao ouvinte. A colocação de colunas e ouvinte na zona correspondente de forma aproximada aos vértices de um triângulo equilátero é uma boa forma de principiar.

Esta colocação oferece geralmente a melhor imagem estéreo. Se as colunas forem colocadas de forma demasiado afastada, poderá produzir-se um efeito de "buraco central". A demasiada aproximação faz desaparecer o efeito panorâmico, assim como a profundidade do palco sonoro.

Utilize o comutador de desvio do eixo, acima descrito, para dirigir o som de cada uma das colunas na direcção da zona de audição.

Para instalações Home Theatre, as colunas não devem estar mais próximas do que a largura do ecrã e colocadas à altura da parte central do mesmo.

Aplicações como canal central Home Theatre (figura 3)

Teoricamente, a melhor posição para uma coluna de canal central é por trás do centro do ecrã, mas isto apenas se consegue quando se utiliza um ecrã de projecção acusticamente transparente. Na maioria dos casos a coluna será colocada ao baixo e imediatamente abaixo ou acima do ecrã. Em situação normal escolha a posição em que a coluna fique a uma altura idêntica à do ouvido. Utilize o controlo de desvio do eixo acima descrito para dirigir o som para cima ou para baixo na direcção da posição de audição.

Aplicações como colunas posteriores Home Theatre

O som das colunas posteriores deve ser o mais difuso possível. Isto assegura que a imagem sonora frontal não é distorcida por alteração da posição de audição ou por movimentos da cabeça. As colunas devem normalmente ser colocadas por trás e 60 cm ou mais acima do nível do ouvido.

AMORTECIMENTO DA CAVIDADE DA PAREDE

É fornecida uma placa de espuma para amortecimento da área atrás dos altifalantes. Para além disso deverá encher toda a cavidade da parede com material de isolamento acústico. A fibra de vidro e a lã mineral usadas em isolamento térmico são adequadas, mas não a esponja ou o poliestireno expandido. Verifique se não existem fragmentos que possam cair para o interior do altifalante (especialmente nos casos de montagem no lecto).

IMPORTANTE: DEVE ASSEGURAR-SE QUE OS MATERIAIS UTILIZADOS ESTÃO DE ACORDO COM AS NORMAS DE SEGURANÇA CONTRA INCÊNDIOS.

COLOCAÇÃO DA MOLDURA

Construção com paredes de tabique e estafe (figura 4)

Fixe o conjunto independente de pré-montagem – (PMK™800) ao tabique antes de colocar os painéis de estafe, seguindo as instruções fornecidas com o conjunto. Os painéis de estafe devem ser colocados até ao conjunto de pré-montagem e esluçados.

Aparafuse, mas não aperte, 4 dos parafusos fornecidos através dos rasgos na moldura ao conjunto de pré-montagem.

Construção Existente (figura 5)

Destaque os rasgos no molde fornecido. Coloque este molde na parede na posição pretendida. Efectue a marcação através do bordo interior e corte a abertura com cuidado.

Coloque a moldura na parede e aperte os 6 parafusos visíveis da parte frontal da moldura. Estes parafusos possuem grampos que ficam localizados atrás do estuque. Assegure-se de que estão correctamente localizados e ajuste os parafusos sem apertar.

Método 2 para Construção Existente

A utilização da moldura de pré-montagem em situações de colocação por trás requer que a abertura seja recortada com bastante precisão. Utilize o molde fornecido para marcar a abertura correcta, tomando em consideração a forma como a moldura vai ser alinhada por exemplo com as portas, e corte a abertura de forma cuidada. Insira a moldura de pré-montagem através da abertura e puxe de forma a que assente de forma linear na parte posterior da placa de estafe e que a parte interior sobressaia na abertura. Aparafuse, mas não aperte, 4 dos parafusos fornecidos através dos rasgos da moldura ao conjunto de pré-montagem.

Para todos os métodos

Coloque a moldura em esquadria e aperte os parafusos. A moldura pode adaptar-se a paredes com alguma irregularidade, mas os parafusos não devem ser demasiado apertados pois um excessivo empeno da moldura pode inviabilizar a colocação do painel.

Colocação do sensor de infravermelhos

Existe um furo piloto na parte posterior do painel. Utilize uma broca de 12 mm e fure o painel a partir de trás. Monte o sensor de infravermelhos de acordo com as instruções do fabricante.

ACABAMENTO PERSONALIZADO

A moldura possui um acabamento em branco semi-fosco que pode ser pintado, pronto, se necessário para ser acabada com uma tinta que esteja de acordo com a sua decoração. Este procedimento deve ser levado a cabo antes da fixação do painel.

Não pinte o painel. Retire-o antes da repintura. Evite tocar nos alifalantes pois poderá provocar dano.

COLOCAÇÃO DO PAINEL E LIGAÇÕES

O painel é fixado à moldura por 4 parafusos aos cantos. Todas as ligações devem ser efectuadas com o equipamento desligado.

Os terminais permitem a ligação de fios nus. Ligue o terminal vermelho (+ve) ao terminal positivo do amplificador e o terminal preto (-ve) ao negativo. A não observância da polaridade correcta provocará um palco sonoro pouco definido e efeitos estranhos em termos de fase.

Quando escolher um cabo, mantenha a impedância eléctrica total (de saída e para trás) abaixo do máximo recomendado nas características. Aconselhe-se com o seu revendedor, pois o tipo de cabo ideal dependerá do comprimento necessário. Corte o excesso de cabo e segure os cabos soltos para evitar ruído.

Controlos de alta-freqüência

O comutador no painel frontal proporciona um aumento ou atenuação na saída de agudos da coluna. Utilize-o para ajustar o nível de agudos de forma a compensar a colocação de colunas extremamente desalinhasadas ou paredes com revestimentos extremamente pesados (reforço) ou colunas colocadas em salas com superfícies muito reflectoras (corte).

ITALIANO

INTRODUZIONE

Grazie per avere acquistato i diffusori CWM™ (Custom Wall Mount) Cinema B&W.

Fin dalla sua fondazione nel 1966, la costante filosofia di B&W è stata quella di ricercare una perfetta riproduzione del suono. Questa ricerca, ispirata dal fondatore della società, John Bowers, ha comportato non solo un elevato investimento in tecnologia audio ed innovazioni, ma ha anche significato una costante rivalutazione della musica per garantire il massimo rendimento della tecnologia stessa.

E rientra nella nostra politica assicurarci che le caratteristiche d'avanguardia sviluppate per un prodotto vengano poi utilizzate negli altri da noi realizzati in seguito. La gamma CWM™ utilizza unità altoparlanti a cono in Kevlar® per le frequenze medio-basse che garantiscono la minore colorazione sonora e la massima definizione.

Per quanto eccellente sia la qualità, un diffusore deve tuttavia suonare in maniera corretta nel vostro ambiente e il tempo impiegato nel processo d'installazione, darà in cambio il piacere di molte ore d'ascolto. Leggete interamente questo manuale. Vi aiuterà ad ottimizzare le prestazioni del vostro sistema audio.

B&W distribuisce in più di 50 paesi in tutto il mondo con una rete di distributori esclusivi in grado di assistervi nel caso doveste avere problemi che il vostro rivenditore non può risolvere.

SBALLAGGIO

(figura 1)

- Ripiegate i lembi dell'imballo e capovolgete la scatola ed il contenuto.
- Sollevate la scatola vuota.
- Togliete l'imballo interno dal prodotto.

Controllate il contenuto:

- 1 x pannello con unità altoparlanti, crossover e foam
- 1 x telaio da muro con innesti oscillanti esterni
- 1 x griglia per diffusore
- 1 x dima di allineamento
- 1 x pacco di accessori contenente:

4 x viti auto filettanti (per telaio di fissaggio al PMK)

4 x viti da ferro (per fissare i pannelli ai telai da muro)

Vi consigliamo di conservare l'imballaggio per un futuro utilizzo. Togliete le griglie e i pannelli dai telai a muro e, per evitare danni, conservateli nella loro busta in plastica (e meglio ancora nella scatola) lontano dalla zona di lavoro fino a che non siete pronti a installarli.

POSIZIONAMENTO - NUOVA COSTRUZIONE O FISSAGGIO POSTERIORE

Verificate che non vi siano interferenze con altre installazioni a muro (tubature, aria condizionata, cavi di alimentazione). In costruzioni preesistenti utilizzate uno strumento per mappare accuratamente la struttura dei muri e un rivelatore di tubature per sondare la posizione di installazione proposta. Evitate di installare i diffusori nello stesso incavo della parete quale un condotto stretto che potrebbe provocare vibrazioni. I diffusori sono progettati per operare in modo soddisfacente in una vasta gamma di spazi volumetrici, idealmente più di 15 litri.

I diffusori sono bilanciati per un montaggio a mezza altezza (es.: a livello in una parete o superficiali rivolte verso il basso). Una sistemazione vicino ad una giunzione parete/soffitto, parete/pavimento o in un angolo è da evitarsi in quanto potrebbe dare origine ad una qualità sonora troppo bassa e rimbombante. Se possibile mantenete i diffusori a più di 0,5 m dai bordi delle pareti.

Il diffusore può essere montato sia con orientamento a ritratto sia panoramico. Se viene utilizzato l'orientamento a ritratto, dirigete i telai in modo che il tweeter siano rivolti verso il centro della stanza.

Controllo di inclinazione dell'asse

Generalmente i diffusori sono bilanciati per ottenere una risposta in frequenza piatta quando si ascolta sull'asse. Come la posizione di ascolto si sposta al di fuori dall'asse avvengono dei cambiamenti in questa risposta piatta.

L'interruttore di inclinazione dell'asse sulla parte anteriore del pannello è fornito per consentire al CWM™ Cinema di essere ascoltato al di fuori dell'asse pur conservando una risposta in frequenza piatta. Con l'interruttore posizionato su UP questo asse è angolato di circa 10° verso l'alto (con il tweeter in alto) dal centro del pannello. Allo stesso modo di 10° in basso con l'interruttore posizionato su DOWN. Utilizzate l'interruttore di inclinazione dell'asse per indirizzare il suono sia in alto che in basso verso la posizione di ascolto (o a destra o a sinistra se il diffusore è installato in un orientamento a ritratto).

Le seguenti parti vi offrono una guida per il miglior collocamento, ma è possibile modificarlo nel caso non fosse in accordo con limitazioni domestiche.

Impieghi home theater anteriori destro e sinistro

(figura 2)

I diffusori dovrebbero essere idealmente installati con orientamento a ritratto e posizionali con il tweeter al livello dell'orecchio. Lo spazio fra questi dipenderà dalla misura della stanza e dalla distanza dagli ascoltatori. Come regola generale non dovrebbero essere vicino più di 1,5 m dall'ascoltatore e la distanza fra di essi non dovrebbe superare la loro distanza dagli ascoltatori. Non è una cattiva regola da seguire quella di porre gli ascoltatori e i diffusori circa

agli angoli di un triangolo equilatero. Questa sistemazione fornisce in genere la migliore immagine stereo. Se i diffusori sono collocati a troppa distanza potrebbe rendersi evidente un effetto di vuoto al centro. Se troppo vicini l'effetto panoramico si perderebbe, accompagnato da una riduzione di profondità.

Utilizzate l'interruttore di inclinazione dell'asse descritto sopra per direzionare il suono sia a destra sia a sinistra verso l'area di ascolto.

Per installazioni home-theater i diffusori non dovrebbero essere più vicini della larghezza dello schermo e la loro altezza dovrebbe essere approssimativamente quella del centro dello schermo.

Impiego come canale centrale home theater (figura 3)

In teoria la migliore posizione per un diffusore di canale centrale è dietro al centro dello schermo, ma questo può essere effettuato solo quando si utilizzi uno schermo di proiezione acusticamente trasparente. Nella maggiore parte dei casi il diffusore sarà posizionato in posizione centrale laterale direttamente sopra o sotto lo schermo. Tutte le altre alternative sono uguali, pertanto scegliete la posizione che sia la più vicina all'orecchio. Utilizzate l'interruttore dell'asse di inclinazione descritto più sopra per orientare il suono in su o in giù verso la posizione di ascolto.

Impiego come diffusore surround home theater

Il suono dai diffusori surround dovrebbe essere il più diffuso possibile. Questo garantisce che l'immagine sonora frontale non venga distorta dai cambiamenti della posizione dell'ascoltatore o dai movimenti della testa. I diffusori dovrebbero essere collocati dietro e a 0,6 m o più al di sopra dell'altezza dell'orecchio.

SMORZAMENTO DELL'INTERCAPEDINE NEL MURO

Viene fornito uno spessore in schiuma di gomma (foam) per smorzare l'area dietro l'altoparlante. Inoltre colmate l'intera intercapedine del muro con ovatta. Sono adatte fibra in vetro e strati in lana minerale impiegati per l'isolamento dal calore, ma non schiuma a cellule chiuse o polistirene espanso. Assicuratevi che non vi sia materiale che possa cadere all'interno del diffusore (specialmente in situazioni di montaggio a soffitto).

IMPORTANTE: DOVRETE VERIFICARE CHE IL MATERIALE UTILIZZATO RISPETTI I REGOLAMENTI ANTINCENDIO E DI COSTRUZIONE LOCALI.

FISSAGGIO DEL TELAIO A MURO

Nuova costruzione (figura 4)

Fissate il kit di premontaggio, disponibile separatamente, - (PMK™800) ai montanti prima che i pannelli del muro a secco siano fissati, seguendo le istruzioni fornite insieme al kit. I pannelli per muro a secco dovrebbero essere fissati direttamente al telaio di premontaggio e passati a gesso.

Avvitare, ma non stringete, 4 delle viti fornite attraverso i fori nel telaio a muro dentro i fori guida nel telaio premontato.

Costruzione preesistente (figura 5)

Spingete in fuori le guide della dima fornita. Posizionate la dima sul muro come necessario. Segnate lungo i margini interni delle guide e ritagliate accuratamente l'apertura.

Collocate il telaio nel muro e avvitatevi le 6 viti visibili anteriormente sul telaio. Queste viti sono provviste di innesti di fissaggio oscillanti che si collocano dietro al muro a secco. Assicuratevi che siano collocate adeguatamente e stringete le viti leggermente.

Costruzione preesistente metodo 2

Per utilizzare il telaio premontato in condizioni di fissaggio posteriore è necessario che l'apertura venga ritagliata piuttosto accuratamente. Utilizzate la dima per segnare la giusta misura dell'apertura, tenendo presente come la linea del muro debba essere allineata con altri elementi come i telai delle porte, e ritagliate l'apertura in modo netto. Inserite il telaio premontato attraverso l'apertura e tiratelo in avanti così che si collochi a livello sulla parte posteriore del muro a secco, mentre la parte interna della struttura sporga attraverso l'apertura. Avvitare, ma non stringete, 4 delle viti fornite attraverso i fori nel telaio del muro dentro i fori guida nel telaio premontato.

Tutti i metodi

Allineate direttamente il telaio e stringete le viti. È prevista una certa flessibilità del telaio a muro per supplire ai dislivelli sulla superficie della parete, tuttavia non stringete eccessivamente le viti in quanto troppa distorsione nel telaio può impedire il fissaggio del pannello.

Installazione di un sensore a raggi infrarossi

Un foro guida è fornito sulla parte posteriore del pannello. Usate una piccola punta da 1/2" e perforate il pannello dal dietro. Montate il sensore a raggi infrarossi seguendo le istruzioni.

PERSONALIZZAZIONE

Il telaio a muro ha una finitura semi-opaca bianca verniciabile, pronta per essere rifinita per abbinarsi al vostro ambiente. Dipingete prima che il pannello venga sistemato.

Non dipingete il pannello. Toglietelo prima di ridecorare. Evitate di toccare le unità drive perché potreste causare un danno.

FISSAGGIO DEL PANNELLO E COLLEGAMENTI

Il pannello è fissato al telaio a muro da 4 viti negli angoli. Tutti i collegamenti dovrebbero essere effettuati con gli apparecchi spenti.

I terminali accettano cavi spellati. Collegare il terminale rosso (+) al terminale positivo dell'amplificatore e il nero (-) al negativo. Il mancato rispetto della polarità corretta potrebbe produrre una miscela di suoni poco definiti e strani effetti di fase.

Nella scelta del cavo, mantenete l'impedenza elettrica totale (in uscita e di ritorno) al di sotto del massimo raccomandato nelle caratteristiche. Chiedete consiglio al vostro rivenditore in quanto il cavo ottimale dipenderà dalla lunghezza richiesta. Riducete la lunghezza in eccesso e legate i cavi sciolti per evitare rumore.

Controlli per gli acuti

L'interruttore sul pannello anteriore incrementa o riduce l'uscita delle frequenze alte del diffusore. Utilizzatelo per regolare il livello delle alte frequenze per bilanciare diffusori posizionati fortemente fuori asse o pesanti rivestimenti murali (Boost) o diffusori posizionati in stanze ad elevate riflessioni sonore (Cut).

NEDERLANDS

INLEIDING

Van harte gefeliciteerd met de aanschaf van uw B&W Custom Wall Mount (CWM™) Cinema luidsprekers!

Vanaf het allereerste begin in 1966 heeft B&W altijd gezocht naar de 'perfecte geluidsweergave'. Deze zoektocht heeft niet alleen geleid tot hoge investeringen in audio-technologie en -innovaties, maar (geïnspireerd door de inmiddels overleden oprichter John Bowers) ook in een permanente waardering voor muziek; dit garandeert namelijk dat al die technologie maximaal en op de juiste manier wordt gebruikt.

We vinden het belangrijk dat de geavanceerde voorzieningen van het ene product ook worden toegepast bij alle andere. Bij de CWM™ Serie heeft de laag/middeneenheid een conus van geweven Kevlar® voor een minimale kleuring en een maximale definitie van het geluid.

Echter: hoe goed de luidspreker op zich ook is, hij moet goed werken in de luister ruimte. De tijd die u daarom spendeert aan een zo goed mogelijke planning van de installatie zal uiteindelijk resulteren in vele uren luisterplezier. Lees daarom deze gebruiksaanwijzing helemaal door, de informatie helpt u de weergavekwaliteit van uw audiosysteem te optimaliseren.

B&W luidsprekers worden verkocht in meer dan 50 landen over de hele wereld. B&W heeft een internationaal netwerk van zorgvuldig uitgezochte importeurs die u de beste service zullen geven. Als u op een bepaald moment problemen heeft die uw leverancier niet kan oplossen, kan de importeur u altijd verder helpen.

UITPAKKEN

(figuur 1)

- Het eenvoudigste is om eerst de doosflappen geheel terug te vouwen, dan de doos om te keren, waarna u alleen de doos voorzichtig omhoog trekt. De luidspreker blijft dan op zijn plaats staan.
- Verwijder het verpakkingsmateriaal van de luidspreker.

In de doos vindt u behalve deze gebruiksaanwijzing:

- 1x voorpaneel met luidsprekereenheden, wisselfilter en stuk schuimplastic
- 1x montageframe met klemschroeven
- 1x luidsprekergrille
- 1x montagegemal
- 1x zak met de volgende accessoires:

4x parkers (voor bevestigen montageframe op PMK)

4x schroeven (om voorpaneel op frame te monteren)

We adviseren u om het verpakkingsmateriaal te bewaren. Wanneer u eventueel in de toekomst de luidspreker moet vervoeren, komt de originele verpakking van pas. Haal de grille en het voorpaneel van het montageframe. Om beschadigingen te voorkomen kunt u ze het

beste weer terug in de plastic verpakking stoppen (en het liefst ook terug in de doos). Bewaar ze dan op een veilige plaats totdat ze definitief gemonteerd kunnen worden.

INSTALLEREN: BIJ NIEUWBOUW OF BESTAANDE BOUW

Kontroleer eerst of er op de geplande montagepositie geen problemen kunnen optreden met andere zaken die zich in of achter de muur bevinden (zoals pijpen, leidingen, air-conditioningkokers, elektriciteitskabels, etc.). Gebruik daarvoor in bestaande bouw een apparaat waarmee u de balken van de wandconstructie kunt lokaliseren en een metaaldetector om eventuele pijpen en leidingen te sporen. Monteer de luidspreker liefst niet in dezelfde uitsparing als waarin zich dunne metalen kokers bevinden: deze zouden namelijk kunnen gaan resoneren. De luidspreker kan werken in uitsparingen met uiteenlopend volume, maar werkt optimaal in ruimtes vanaf 15 liter.

De luidspreker is speciaal ontworpen voor 'half space' montage: d.w.z. in één vlak liggend met de muur of het plafond. Monteer de luidspreker echter bij voorkeur niet dichtbij een overgang van muur naar plafond of vloer en/of in een hoek: dit zal namelijk een ongewenste versterking van het laag geven waardoor het geluid zal gaan 'boemen'. Monteer de luidspreker daarom op tenminste 0,5 m afstand van zo'n overgang of hoek.

De luidspreker mag (met de lange zijde) zowel verticaal als horizontaal worden gemonteerd. Moet u echter de horizontale methode gebruiken, zorg er dan voor dat de hoogteheden naar het midden van de ruimte zijn gericht.

Tilt Axis schakelaar

Over het algemeen zijn luidsprekers zo ontworpen dat ze recht op de luisteras en vlakke frequentiekaracteristiek hebben. Wanneer de luisterpositie echter van die af afwijkt ('off axis'), zal de frequentiekaracteristiek ook veranderen. De Tilt Axis schakelaar op het voorpaneel maakt het echter mogelijk om de CWM™ Cinema 'off axis' te beluisteren waarbij de frequentiekaracteristiek toch recht blijft. In de UP-stand wordt de luisteras ongeveer 10 graden omhoog gericht ten opzichte van het midden van het voorpaneel (als tenminste de hoogeheid aan de bovenkant zit). In de DOWN-stand gebeurt hetzelfde, alleen dan 10 graden naar beneden. Met de Tilt Axis schakelaar kunt u dus de luidspreker als het ware omhoog of omlaag 'richten' naar de luisterpositie. Wanneer de luidspreker horizontaal is gemonteerd, dan kunt u de luidspreker naar links of rechts richten.

In de volgende paragrafen vindt u richtlijnen voor een optimale montage. Deze kunnen echter worden aangepast afhankelijk van de omstandigheden in uw huis.

Home Cinema Links en Rechts

(figuur 2)

Monteer de luidsprekers verticaal en met de hoogeheden iets boven oorhoogte (van de zittende luisteraar). De onderlinge afstand hangt af van de grootte van de ruimte en van de luisterafstand. Over het algemeen geldt dat deze laatste 1,5 m of meer moet zijn en dat de onderlinge luidsprekerafstand niet groter mag zijn dan de luisterafstand. Een handige methode is om ervoor te zorgen dat de twee luidsprekers en de luisterpositie een gelijkzijdige driehoek vormen, dit geeft vrijwel altijd het beste stereobeeld. Als de luidsprekers namelijk te ver uit elkaar staan ontstaat er een 'gat' in het midden. Staan ze echter te dicht op elkaar dan verdwijnt de stereo-informatie en ook de 'diepte' van het stereobeeld.

Gebruik de Tilt Axis schakelaar van elke luidspreker om het geluid (naar links of rechts) te richten op de luisterpositie.

Voor een Home Cinema systeem moeten de luidsprekers ter hoogte van het scherm midden hangen waarbij de onderlinge afstand niet kleiner mag zijn dan de breedte van het scherm.

Home Cinema middenluidspreker

(figuur 3)

De beste positie voor een middenluidspreker is pal middenachter het scherm. Dit is echter alleen mogelijk bij een akoestisch transparant scherm. In alle andere gevallen zal de luidspreker direct boven of onder het scherm geplaatst moeten worden: kies daarbij altijd voor de positie het dichtst bij oorhoogte. Gebruik de Tilt Axis schakelaar om het geluid (omhoog of omlaag) te richten op de luisterpositie.

Home Cinema surround-luidsprekers

Het geluid van de surround-luidsprekers moet zo diffuus mogelijk zijn. Dit zorgt ervoor dat het geluidsbeeld van de voorzijde niet verstoord wordt door een verandering van luisterpositie of het bewegen van het hoofd. De optimale positie voor de luidsprekers is achter de luisteraar en ongeveer 0,6 m boven oorhoogte.

DEMPEN VAN DE HOLLE RUIMTE

Het meegeleverde stuk schuimplastic is bedoeld om de achterkant van de luidsprekereenheden af te dekken. De rest van de holle ruimte kunt u opvullen met dempingsmateriaal zoals glaswol of minerale wol (maar geen dicht schuimplastic of polystyreen). Controleer ook of er niets in de luidsprekers kan vallen (dit geldt met name voor plafondmontage).

BELANGRIJK: GEBUIK UITSLUITEND MATERIAAL DAT VOLDOET AAN DE PLAATSELIJKE BOUW- EN BRANDVEILIGHEIDSEISEN.

PLAATSEN VAN HET MONTAGEFRAME

Bij nieuwbouw (figuur 4)

Monteer de apart leverbare montageset (PMK™800) volgens de meegeleverde instructies op het houten regelwerk. Bevestig dan de gipsplaten op het regelwerk – waarbij u de PMK vrijhoudt – en werk de platen verder af.

Draai vier van de parkers (losjes) via de openingen in het muurframe in de voorgeboorde gaten van de PMK.

Bestaande bouw (figuur 5)

Verwijder de aangegeven delen uit de montageframe en houd hem op de gewenste positie tegen de muur. Teken de openingen aan binnenzijde af en zaag het aldus aangegeven stuk uit de muur.

Plaats het montageframe in de muur en draai de zes schroeven die zichtbaar zijn aan de voorzijde helemaal in. Hierdoor komen de speciale klemmen naar buiten die zich achter de gipsplaat haken. Controleer of ze alle op de juiste plaats zitten en draai de schroeven dan een beetje vast.

Bestaande bouw methode 2

Als u de PMK-set in een bestaande bouwsituatie wilt gebruiken dan moet u de uitsparing in de muur uiterst nauwkeurig maken. Gebruik de montageframe om de uitsparing af te tekenen waarbij u het montageframe goed uitlijnt met dingen als deurposten e.d. Zaag dan het stuk voorzichtig uit de muur. Steek de PMK door de opening en trek hem naar voren zodat de rand tegen de achterzijde van de muur rust en de rest door de opening naar voren steekt. Draai vier van de parkers (losjes) via de openingen in het muurframe in de voorgeboorde gaten van de PMK.

Alle methoden

Zorg dat het montageframe exact haaks staat en draai dan de schroeven vast. Het frame mag iets verbuigen om oneffenheden van de muur weg te werken. Draai de schroeven echter niet te stevig vast omdat het frame anders teveel vervormt waardoor het voorpaneel niet meer goed zal passen.

Installeren van een IR sensor

Aan de achterzijde van het voorpaneel zit een half voorgeboord gat. Boor deze voorzichtig van achteren naar voren door met een 12 mm boor. Monteer de IR sensor volgens de instructies van de fabrikant.

AFWERKEN

Het montageframe is voorzien van halfmatie witte grondverflaag waarover u desgewenst direct uw eigen kleur verf kunt aanbrengen. Schilder het frame voordat u het voorpaneel monteert.

Schilder het voorpaneel echter niet. Als u het frame later een andere kleur wilt geven, moet u eerst het voorpaneel verwijderen. Raak vooral ook de luidsprekereenheden niet aan, u kunt ze namelijk snel beschadigen.

MONTEREN VAN HET VOORPANEEL EN DE AANSLUITINGEN

Het voorpaneel zet u met vier schroeven (in elke hoek één) op het montageframe vast. Voordat u ook maar iets gaat aansluiten, moet u alle apparatuur UIT schakelen!

U kunt gestripte 'kale' kabeluiteinden onder de aansluitklemmen bevestigen. De positieve (+/rode) klem van de versterker moet u aansluiten op de positieve (+/rode) klem van de luidspreker en de negatieve (-/zwart) op de andere luidsprekerklem. Het is belangrijk om de juiste polariteit te handhaven bij het aansluiten van een luidsprekerpaar. Een foutje veroorzaakt een vaag stereobeeld en vreemde fase-effecten.

Gebruik tussen versterker en luidsprekers kabels met een zo laag mogelijke serieweerstand (het liefst minder dan 0,2 ohm heen en terug). Uw B&W-leverancier kan u hierbij adviseren: de beste kabel hangt namelijk af van de te gebruiken lengte. Knip de overloftige kabel af en bind de losse kabel vast om mee rammelen te voorkomen.

HF schakelaar

Met de schakelaar op het voorpaneel kunt u de hoogweergave versterken (boost) of verzwakken (cut). Extra hoog kan noodzakelijk zijn wanneer de luidspreker erg ver naast de lusters zit of wanneer de ruimte sterk is gedempt (door dikke gordijnen, e.d.). Minder hoog is vaak gewenst in sterk reflecterende ruimtes (zoals badkamers en keukens).

ΕΛΛΗΝΙΚΑ

ΕΙΣΑΓΩΓΗ

Σας ευχαριστούμε που αγοράσατε τα ηχεία της σειράς Custom Wall Mount (CWM™) Cinema της B&W.

Από την ίδρυση της το 1966, η φιλοσοφία της B&W δεν έπαψε ποτέ να είναι η αναζήτηση της αναπαραγωγής του τέλειου ήχου. Εμπνευσμένη από τον ιδρυτή της John Bowers, η αναζήτηση αυτή δεν οδήγησε μόνο σε μεγάλες επενδύσεις και καινοτομίες στο χώρο της τεχνολογίας του ήχου αλλά και στο σεβασμό προς την ίδια τη μουσική, γεγονός που εξασφαλίζει ότι η χρήση της τεχνολογίας θα δώσει το καλύτερο δυνατό αποτέλεσμα.

Κάνουμε σημαντική προσπάθεια να εκμεταλλευτούμε πλήρως τα πρωτοποριακά χαρακτηριστικά των κορυφαίων προϊόντων μας, ενσωματώνοντάς τα και σε άλλα ηχεία της B&W. Τα ηχεία της σειράς CWM™ διαθέτουν μεγάφωνα μεσαίων/χωμηλών με κώνους από Kenlar®, που ελαχιστοποιούν τους χρωματισμούς και μεγιστοποιούν την ευκρίνεια.

Όμως, όσο καλό κι αν είναι ένα ηχείο από μόνο του, θα πρέπει να μπορεί να αποδίδει σωστά και στα πλαίσια του χώρου ακρόασης. Έτσι, ο χρόνος που θα διαθέσετε για την σωστή εγκατάσταση και τοποθέτηση των ηχείων είναι βέβαιο ότι θα ανταμειφθεί με πολλές ώρες μουσικής απόλαυσης. Παρακαλούμε διαβάστε προσεκτικά όλες τις οδηγίες. Θα σας βοηθήσουν να εκμεταλλευτείτε στο έπακρο τις δυνατότητες του ηχητικού σας συστήματος.

Η B&W διαθέτει τα προϊόντα της σε περισσότερες από 50 χώρες σε όλο τον κόσμο, μέσω ενός δικτύου επίσημων αντιπροσώπων οι οποίοι είναι σε θέση να σας βοηθήσουν να λύσετε όλα τα προβλήματα που ενδεχομένως θα συναντήσετε.

ΑΠΟΣΥΣΚΕΥΑΣΙΑ

(Εικόνα 1)

- Ανοίξτε καλά τα επάνω φύλλα του χαρτοκιβωτίου και προσεκτικά γυρίστε το ανάποδα μαζί με το περιεχόμενο.
- Σηκώστε το χαρτοκιβώτιο αφήνοντας το περιεχόμενο κάτω.
- Αφαιρέστε την εσωτερική συσκευασία του ηχείου.

Ελέγξτε αν στη συσκευασία υπάρχουν τα εξής:

- 1 ηχείο (μεγάφωνα, κύκλωμα crossover, αφρώδες υλικό για ακουστική μόνωση)
- 1 πλαίσιο εντοίχισης με άγκιστρα
- 1 εμπρόσθιο προστατευτικό κάλυμμα (grilles)
- 1 φόρμα για τον υπολογισμό της θέσης του ηχείου
- 1 πακέτο με βοηθητικά εξαρτήματα που περιέχει:

4 βίδες που τοποθετούνται με το χέρι (για το πλαίσιο PMK)

4 μεταλλικές βίδες (για την τοποθέτηση των ηχείων στα πλαίσια εντοίχισης)

Καλό θα είναι να κρατήσετε τη συσκευασία για το ενδεχόμενο μελλοντικής μεταφοράς των ηχείων. Πριν ξεκινήσετε την τοποθέτηση, αφαιρέστε τα ηχεία και τα προστατευτικά καλύμματα (grilles) από το πλαίσιο εντοίχισης (όχι στο CWM™500) και, για να αποφύγετε πιθανή ζημιά, αφήστε τα μέσα στις πλαστικές σακούλες (κατά πρότιμηση και μέσα στο χαρτοκιβώτιο), μακριά από το χώρο που θα εργαστείτε.

ΤΟΠΟΘΕΤΗΣΗ – ΝΕΑ ΚΑΤΑΣΚΕΥΗ / ΥΠΑΡΧΟΥΣΑ ΚΑΤΑΣΚΕΥΗ

Βεβαιωθείτε ότι κοντά στο σημείο που θα τοποθετηθούν τα ηχεία, δεν υπάρχουν εσωτερικές εγκαταστάσεις (σωληνές ύδρευσης, ηλεκτρικά καλώδια, εγκαταστάσεις κλιματισμού κ.λπ.). Αν πρόκειται για μία ήδη υπάρχουσα κατασκευή, υπάρχουν ειδικές συσκευές για τον έλεγχο του εσωτερικού του τοίχου, με τη βοήθεια των οποίων θα μπορούσατε να επιλέξετε την κατάλληλη θέση για την τοποθέτηση των ηχείων. Μην εγκαταστήσετε τα ηχεία σε κολώνια του τοίχου όπου υπάρχουν λεπτοί σωληνές οι οποίοι μπορούν να επηρεαστούν από τους κραδασμούς. Τα ηχεία μπορούν να τοποθετηθούν και να αποδώσουν ικανοποιητικά σε κολώνιες διαφόρων όγκων (όμως είναι καλύτερα ο όγκος της κολώνιας να είναι μεγαλύτερος από 15 λίτρα).

Τα ηχεία έχουν σχεδιαστεί για ανάρτηση μισού διαστήματος μακριά από τα άκρα του τοίχου. Η τοποθέτηση τους κοντά στη συμβολή τοίχου-ταβανίου ή τοίχου-δαπέδου, καθώς και η τοποθέτησή τους σε γωνίες δεν συνιστάται, γιατί μπορεί να ενισχύσει υπερβολικά την απόδοση των χαμηλών (μπάσων) και να κάνει τον ήχο “μουντό”. Αν είναι δυνατό, τοποθετήστε τα ηχεία σε απόσταση μεγαλύτερη από μισό μέτρο από τα άκρα του τοίχου.

Τα ηχεία μπορούν να τοποθετηθούν είτε οριζόντια είτε κάθετα. Αν επιλέξετε την κάθετη θέση, τοποθετήστε τα ηχεία με τέτοιο τρόπο ώστε τα μεγάφωνα υψηλών (tweeters) να “βλέπουν” προς το κέντρο του δωματίου.

Ρυθμιστικό Μετακίνησης του Άξονα (Tilt Axis Control)

Γενικά, τα ηχεία είναι σχεδιασμένα έτσι ώστε όταν η ακρόαση γίνεται “επάνω στον άξονα”, δηλαδή όταν η θέση ακρόασης είναι μέσα στην κεντρική περιοχή απόδοσής τους, να έχουν επίπεδη (flat) απόκριση συχνότητας. Η απόκριση αυτή μπορεί να αλλάξει αν η θέση ακρόασης μετακινηθεί εκτός άξονα. Ο διακόπτης Tilt Axis που βρίσκεται στην εμπρόσθια όψη του ηχείου, επιτρέπει την ακρόαση “εκτός άξονα” διατηρώντας επίπεδη την απόκριση συχνότητας. Αν βάλετε το διακόπτη στη θέση UP ο άξονας μετακινείται 10 περίπου μοίρες προς τα επάνω σε σχέση με το κέντρο του ηχείου (με το tweeter από πάνω). Αντίστοιχα, αν ο διακόπτης είναι στη θέση DOWN, ο άξονας μετακινείται 10 μοίρες προς τα κάτω. Χρησιμοποιήστε τον διακόπτη Tilt Axis για να κατευθύνετε τον ήχο προς τα

επάνω ή κάτω σε σχέση με τη θέση ακρόασης (ή προς αριστερά ή δεξιά, αν το ηχείο είναι τοποθετημένο κάθετα).

Οι επόμενες ενότητες περιλαμβάνουν οδηγίες για την καλύτερη δυνατή τοποθέτηση των ηχείων, αλλά μπορείτε να μην τις ακολουθήσετε ακριβώς αν ο χώρος επιβάλλει κάποιους περιορισμούς.

Εφαρμογές home theatre (για τα δύο εμπρόσθια κανάλια)

(Εικόνα 2)

Η ιδανική θέση των ηχείων είναι σε κάθετη θέση και με τα tweeters λίγο πιο πάνω από το ύψος του αυτιού. Η απόσταση μεταξύ των ηχείων εξαρτάται από το μέγεθος του δωματίου και την απόστασή τους από τους ακροατές. Γενικά, δεν θα πρέπει να απέχουν λιγότερο από 1,5 μέτρο από τους ακροατές και η μεταξύ τους απόσταση δεν θα πρέπει να ξεπερνά την απόσταση μεταξύ ηχείων – ακροατή. Μια καλή πρακτική είναι τα δύο ηχεία και η θέση ακρόασης να βρίσκονται στις κορυφές ενός νοητού ισόπλευρου τριγώνου. Με τον τρόπο αυτό έχουμε συνήθως την καλύτερη στερεοφωνική εικόνα. Αν τα ηχεία τοποθετηθούν πολύ μακριά το ένα από το άλλο υπάρχει ενδεχόμενο να παρουσιαστεί το φαινόμενο του “κενού στο κέντρο”, ενώ αντίθετα αν τοποθετηθούν πολύ κοντά, μπορεί να χυθεί η πανοραμική αίσθηση σε συνδυασμό με απώλεια του βάθους.

Χρησιμοποιήστε το διακόπτη Tilt Axis (βλ. πιο πάνω) για να κατευθύνετε τον ήχο αριστερά ή δεξιά, ανάλογα με τη θέση ακρόασης.

Για εφαρμογές home theatre, η απόσταση μεταξύ των ηχείων δεν θα πρέπει να είναι μικρότερη από το μήκος της οθόνης, ενώ θα πρέπει να τοποθετηθούν περίπου στο ύψος του κέντρου της οθόνης.

Εφαρμογές home theatre (κεντρικό κανάλι)

(Εικόνα 3)

Θεωρητικά, η καλύτερη θέση για ένα ηχείο κεντρικού καναλιού είναι πίσω από το κέντρο της οθόνης. Αυτό όμως μπορεί να γίνει μόνο όταν χρησιμοποιείτε ηχοδιαπερατή οθόνη προβολής. Σε κανονικές τηλεοπτικές συσκευές (που είναι και η συνθέςτερη περίπτωση) το ηχείο θα πρέπει να τοποθετείται σε μία κεντρική θέση ακριβώς επάνω ή κάτω από την οθόνη. Αν αφού τηρήσετε τις πιο πάνω προϋποθέσεις έχετε περιθώριο επιλογής, διαλέξτε τη θέση που είναι πλησιέστερη στο ύψος του αυτιού. Χρησιμοποιήστε το διακόπτη Tilt Axis (βλ. πιο πάνω) για να κατευθύνετε τον ήχο επάνω ή κάτω, ανάλογα με τη θέση ακρόασης.

Εφαρμογές home theatre (ηχεία surround)

Ο ήχος των ηχείων surround πρέπει να είναι είναι όσο το δυνατό πιο “διάχυτος”. Αυτό εξασφαλίζει ότι η εμπρόσθια ηχητική εικόνα δεν παραμορφώνεται από αλλαγές της θέσης (ή ακόμη και της θέσης του κεφαλιού) του ακροατή. Γενικά, τα ηχεία θα πρέπει να τοποθετούνται πίσω από τη θέση ακρόασης και σε ύψος 0,6 του μέτρου (ή περισσότερο) από το ύψος του αυτιού.

ΜΟΝΩΣΗ ΤΗΣ ΚΟΙΛΟΤΗΤΑΣ ΤΟΥ ΤΟΙΧΟΥ

Στη συσκευασία θα βρείτε κομμάτι αφρώδους υλικού για να μονώσετε την περιοχή πίσω από τα μεγάφωνα. Επί πλέον, θα μπορούσατε να γεμίσετε (χαλαρά) όλη την κοιλότητα με κάποιο κομποποιητικό υλικό κατάλληλο για θερμομόνωση (π.χ. υαλοβάμβακα), όχι όμως αφρολέξ κλειστής κυψέλης (closed cell foam) η διασταλμένη πολυστερίνη. Βεβαιωθείτε ότι δεν υπάρχει πιθανότητα να πέσουν μέσα στο ηχείο κομμάτια από τον τοίχο ή σοβάδες (ιδίως αν τα ηχεία τοποθετηθούν στο ταβάνι).

ΠΡΟΣΟΧΗ: ΒΕΒΑΙΩΘΕΙΤΕ ΟΤΙ ΤΑ ΥΛΙΚΑ ΠΟΥ ΘΑ ΧΡΗΣΙΜΟΠΟΙΗΣΕΤΕ ΔΕΝ ΠΑΡΑΒΑΙΝΟΥΝ ΤΟΥΣ ΚΑΝΟΝΙΣΜΟΥΣ ΣΧΕΤΙΚΑ ΜΕ ΤΗΝ ΠΡΟΛΗΨΗ ΠΥΡΚΑΓΙΑΣ, ΚΑΘΩΣ ΚΑΙ ΤΟΥΣ ΚΑΝΟΝΙΣΜΟΥΣ ΑΣΦΑΛΕΙΑΣ ΤΟΥ ΚΤΙΡΙΟΥ.

ΤΟΠΟΘΕΤΗΣΗ ΤΟΥ ΠΛΑΙΣΙΟΥ ΣΤΗΡΙΞΗΣ

Σε νέες κατασκευές

(Εικόνα 4)

Τοποθετήστε το σετ εγκατάστασης – (PMK™800), το οποίο θα πρέπει να προμηθευτείτε ξεχωριστά, πριν από οποιοδήποτε επιχρίσμα (σοβάς, μόνωση), ακολουθώντας τις οδηγίες που συνοδεύουν το σετ. Αν συναντήσετε δυσκολίες ή έχετε απορίες κατά την εγκατάσταση, συμβουλευτείτε κάποιον ειδικό.

Βιδώστε – χωρίς όμως να σφίξετε – τέσσερις από τις βίδες, μέσα από τις υποδοχές του πλαισίου, στις τρύπες-ογκώδους που υπάρχουν στην κάτω του σετ εγκατάστασης.

Σε υπάρχουσες κατασκευές

(Εικόνα 5)

Πιέζοντας, αφαιρέστε τις υποδοχές από τη φόρμα-οδηγό που θα βρείτε στη συσκευασία. Ακουμπήστε τη φόρμα στο σημείο του τοίχου όπου θα τοποθετηθεί το ηχείο, και βάλτε σημάδια στις εσωτερικές άκρες των υποδοχών.

Τοποθετήστε το πλαίσιο στον τοίχο και βιδώστε τις 6 βίδες που είναι ορατές από την εμπρόσθια όψη του πλαισίου. Οι βίδες αυτές έχουν άγκιστρα που βρίσκονται πίσω από το επιχρίσμα. Βεβαιωθείτε ότι έχουν τοποθετηθεί σωστά, και σφίξτε (χαλαρά) τις βίδες.

Σε υπάρχουσες κατασκευές, μέθοδος 2

Η χρήση της κάσας του σετ εγκατάστασης σε ήδη υπάρχουσες κατασκευές, προτιμάται ότι η οπή στον τοίχο θα γίνει με σχετική ακρίβεια. Χρησιμοποιήστε τη φόρμα-οδηγό για να μαρκάρετε το μέγεθος της οπής, λαμβάνοντας υπ’ όψη το πώς θα ευθυγραμμιστεί το πλαίσιο με ενδεχόμενες ιδιαιτερότητες του σημείου τοποθέτησης (π.χ. η κάσα της πόρτας), και στη συνέχεια ανοίξτε προσεκτικά την οπή.

Εισάγετε την κάσα του σετ εγκατάστασης στην οπή και τραβήξτε τη προς τα εμπρός, έτσι ώστε να ακουμπήσει στην πίσω πλευρά του επιχρίσματος και το εσωτερικό τμήμα του πλαισίου να προεξέχει από την οπή. Βιδώστε, χωρίς όμως να σφίξετε, 4 από τις βίδες μέσα από τις υποδοχές του πλαισίου, στις τρύπες-

οδηγούς που υπάρχουν στην κάσα του σετ εγκατάστασης.

Πα όλες τις περιπτώσεις

Ευθυγραμμίστε το πλαίσιο και σφίξτε τις βίδες. Το πλαίσιο είναι εύκαμπο για να προσαρμόζεται σε ενδεχόμενες ανωμαλίες της επιφάνειας του τοίχου. Όμως δεν θα πρέπει να σφίξετε υπερβολικά τις βίδες, γιατί αν το σχήμα του πλαισίου παραμορφωθεί περισσότερο από όσο πρέπει, δεν θα μπορείτε να τοποθετήσετε το ηχείο.

Τοποθέτηση αισθητηρίου υπέρυθρης ακτινοβολίας (IR Sensor)

Στην πίσω πλευρά της μπάφλας υπάρχει μία τρύπα-οδηγός. Με ένα τρυπάνι μήσης ίντσας, ανοίξτε μία τρύπα στην μπάφλα από την πίσω πλευρά. Τοποθετήστε το αισθητήριο ακολουθώντας τις οδηγίες του κατασκευαστή.

ΒΑΦΗ

Το πλαίσιο στήριξης είναι βαμμένο λευκό, έτσι ώστε να είναι εύκολη η αλλαγή χρώματος. Αν θελήσετε να αλλάξετε το χρώμα έτσι ώστε να ταιριάζει με τη διακόσμηση του χώρου, θα πρέπει να το κάνετε πριν τοποθετηθεί το ηχείο.

Αν θέλετε να αλλάξετε εκ νέου το χρώμα του ηχείου θα πρέπει πρώτα να το αφαιρέσετε (το CWM™500 περιλαμβάνει μία μάσκα βαφής). Μην βάψετε το ηχείο και μην αγγίξετε τα μεγάφωνα γιατί μπορεί να προκαλέσετε ζημία.

ΤΟΠΟΘΕΤΗΣΗ ΤΟΥ ΗΧΕΙΟΥ – ΣΥΝΔΕΣΕΙΣ

Το ηχείο στηρίζεται στο πλαίσιο με τέσσερις βίδες που τοποθετούνται στις γωνίες. Πριν κάνετε τις συνδέσεις θέστε εκτός λειτουργίας (κατά πρότίμηση βγάζοντας από την πρίζα) όλες τις συσκευές του συστήματος.

Οι ακροδέκτες δέχονται γυμνά καλώδια. Συνδέστε τον κόκκινο (+) ακροδέκτη στον θετικό (+) ακροδέκτη του ενισχυτή, και τον μαύρο (-) ακροδέκτη στον αρνητικό (-) ακροδέκτη του ενισχυτή. Αν δεν κάνετε τις συνδέσεις τηρώντας τη σωστή πολικότητα, η κίνηση (rapping) του ήχου θα είναι απροσδιόριστη και θα ακούγονται "παράξενα" εφέ φάσης.

Όταν θα επιλέγετε καλώδια, φροντίστε ώστε η αντίστασή τους να είναι κάτω από το όριο που θέτει ο κατασκευαστής. Σχετικά με τα καλώδια συμβουλευτείτε τον πωλητή σας ή την αντιπροσωπεία της B&W, αφού η επιλογή του κατάλληλου καλωδίου έχει άμεση σχέση με το μήκος του. Σε περίπτωση που το καλώδιο είναι μακρύτερο από αυτό που χρειάζεστε, κόψτε το τμήμα που περισσεύει και φροντίστε να μην εξέχουν σύρματα από το γυμνό του κομμάτι, γιατί μπορούν να προκαλέσουν παραμόρφωση.

Ρυθμιστικά υψηλών συχνοτήτων (HF Controls)

Ο διακόπτης στην εμπρόσθια πλευρά των ηχείων (στην πίσω πλευρά του CWM™500) δίνει τη δυνατότητα ενίσχυσης (Boost) ή μείωσης (Cut) των υψηλών συχνοτήτων. Χρησιμοποιήστε το διακόπτη αυτόν για να ρυθμίσετε το επίπεδο των υψηλών συχνοτήτων και να προσαρμόσετε τον ήχο του συστήματός σας σε συνθήκες όπως η τοποθέτηση των ηχείων εκτός άξονα, η τοποθέτησή τους σε τοίχους που λόγω κατασκευής ενισχύουν υπερβολικά τις χαμηλές συχνότητες (Boost) ή σε δωμάτια με υπερβολική αντήχηση (Cut).

РУССКИЙ

ВВЕДЕНИЕ

Благодарим Вас за приобретение изделия компании B&W – встраиваемых в стену громкоговорителей CWM™.

С момента основания фирмы в 1966 году принципом B&W – встраиваемых в стену громкоговорителей CWM™. Это стремление, вдохновителем которого был создатель фирмы, ныне покойный Джон Бауэрс, повлекло за собой не только большие инвестиции в развитие аудио-технологии, но и неустанный внимание к тому, чтобы эта технология обеспечивала самое верное звучание музыки.

Кроме того, мы руководствуемся правилом, что технические новшества, примененные при создании какого-либо изделия, впоследствии должны найти свое место в конструкции других наших изделий. Акустические системы серии CWM™ оснащены НЧ/СЧ-динамиком с тканым кевларовым диффузором, который обеспечивает минимальное окрашивание и высокую четкость воспроизведения всех нюансов звучания.

Однако, как бы ни были хороши громкоговорители сами по себе, важно то, как они будут звучать в вашей комнате. Время, которое Вы затратите на правильное размещение акустических систем, окупится многими часами удовольствия от прослушивания музыки. Пожалуйста, внимательно прочтите данную инструкцию. Она поможет оптимизировать работу Вашей аудиосистемы.

Акустические системы B&W широко известны во всем мире и продаются более чем в 50 странах. Компания имеет международную сеть надежных и квалифицированных дистрибьюторов. Если у Вас возникли какие-либо проблемы, с которыми не может справиться дилер, наши дистрибьюторы охотно придут Вам на помощь.

РАСПАКОВКА

(рисунок 1)

- Отгнуть верхние клапаны коробки и перевернуть коробку вместе с содержимым.
- Снять картонную коробку.
- Снять с изделия внутреннюю упаковку.

Убедиться, что в коробке присутствуют все перечисленные ниже комплектующие.

- 1 звукоотражающая панель с динамиками, кроссовером и губчатой прокладкой
- 1 встраиваемая в стену рама с поворачивающимися наружу зажимами
- 1 решетка
- 1 шаблон
- 1 пакет с принадлежностями, в котором находится:

4 винта-самореза (для крепления рамы к каркасу РМК)

4 крепежных винта (для крепления звукоотражательной панели к раме)

Мы советуем сохранить упаковку для дальнейшего использования.

Звукоотражательную панель и решетку следует снять с рамы и хранить их в пластиковых пакетах (и, желателно, в коробке) до тех пор, пока не придет время для их монтажа.

РАЗМЕЩЕНИЕ – МОНТАЖ В ПРОЦЕССЕ СТРОИТЕЛЬСТВА ИЛИ В ГОТОВОМ ПОМЕЩЕНИИ

Убедиться, что внутри участков стены, выбранных для размещения громкоговорителей, нет труб, воздуховодов, проводов и других элементов конструкции, препятствующих монтажу. С помощью специальных инструментов можно проверить наличие таких объектов в готовых стенах. Не следует монтировать громкоговоритель рядом с тонкими трубами – это может вызвать дребезжание. Громкоговорители могут устанавливаться в полостях различного объема, но предпочтительно, чтобы объем полости превышал 15 литров.

Громкоговорители рассчитаны на монтаж заподлицо (т.е. звукоотражательная панель должна располагаться вровень с поверхностью стены). Не рекомендуется размещать их вблизи пола или потолка, а также в углах комнаты, так как это приводит к сильному резонансу низких частот и, соответственно, гулкому звучанию. Желательно, чтобы расстояние до краев стены составляло не менее 0,5 м.

Громкоговоритель можно ориентировать как вертикально, так и горизонтально. Если громкоговоритель ориентирован вертикально, ВЧ-динамик должен быть расположен ближе к центру комнаты.

Регулировка наклона акустической оси

Обычно громкоговорители настраивают таким образом, чтобы добиться плоской амплитудно-частотной характеристики на акустической оси. Если же слушатель располагается вдали от акустической оси, то равномерность АЧХ нарушается. Расположенный на передней панели переключатель Tilt Axis позволяет сохранить плоскую АЧХ и в том случае, если слушатель находится далеко от обычного места расположения. Установив переключатель в положение UP можно поднять ось приблизительно на 10° над центром передней панели (если ВЧ-динамик находится сверху). Аналогично, в положении DOWN ось опускается на 10°. Таким образом, можно приблизить акустические оси к слушателю, смещая их вверх или вниз (либо влево-вправо, если громкоговоритель ориентирован вертикально).

Ниже приводятся советы, помогающие оптимально разместить акустические системы. Однако им не обязательно следовать буквально – нужно учитывать конкретные особенности Вашей комнаты.

Применение в качестве левого и правого фронтальных громкоговорителей домашнего кинотеатра (рисунок 2)

Желательно расположить громкоговорители вертикально, так чтобы ВЧ-динамики находились на уровне головы слушателей. Оптимальное расстояние между громкоговорителями зависит от размеров комнаты и расстояния до слушателей. Обычно они должны отстоять от слушателя не менее чем на 1,5 м, а расстояние между ними должно быть не меньше, чем до слушателей. Можно руководствоваться правилом, что оба громкоговорителя и слушатель должны находиться в вершинах равностороннего треугольника. Такое расположение в большинстве случаев обеспечивает наилучший стереофонический эффект. Если громкоговорители стоят слишком широко, может "проваливаться" средняя часть звуковой картины. При слишком тесном расположении громкоговорителей стерео образ теряет ширину и глубину.

Используйте описанный выше переключатель Tilt Axis, чтобы переместить оси влево или вправо и приблизить их к слушателю.

Расстояние между фронтальными громкоговорителями домашнего кинотеатра должно быть не меньше ширины экрана, а по высоте они должны приблизительно соответствовать центру экрана.

Применение в качестве центрального громкоговорителя домашнего кинотеатра (рисунок 3)

Теоретически, лучше всего поместить центральный громкоговоритель позади центральной части экрана, но это возможно только для проекционных телевизоров с акустически прозрачным экраном. В большинстве случаев этот громкоговоритель приходится помещать на линии, проходящей через центр экрана, непосредственно над телевизором или под ним. Нужно выбрать то положение громкоговорителя, при котором его высота оказывается ближе к уровню головы зрителя. Используйте описанный выше переключатель Tilt Axis, чтобы переместить ось вверх или вниз и направить ее на слушателя.

Применение в качестве тыловых громкоговорителей домашнего кинотеатра

Звук, создаваемый тыловыми громкоговорителями, должен быть как можно более диффузным. В этом случае звуковой образ, созданный фронтальными громкоговорителями, не будет искажаться при изменении положения слушателя или при движениях головы. Как правило, тыловые громкоговорители должны находиться позади слушателя и не менее чем на 60 см выше его головы.

ДЕМПФИРОВАНИЕ ЗВУКОВЫХ ВОЛН В ПОЛОСТИ СТЕНЫ

Для демпфирования звуковых колебаний предназначена губчатая прокладка, которая располагается позади динамиков. Кроме того, углубление следует заполнить (не слишком плотно) звукопоглощающим материалом. Для этого можно использовать стекловату или подобный материал, но не пенопласт. Убедитесь, что никакие посторонние частицы не будут попадать в громкоговоритель (это особенно важно при монтаже на потолке).

ВНИМАНИЕ! ИСПОЛЬЗУЕМЫЕ МАТЕРИАЛЫ ДОЛЖНЫ СООТВЕТСТВОВАТЬ МЕСТНЫМ НОРМАМ ПОЖАРНОЙ БЕЗОПАСНОСТИ И ТРЕБОВАНИЯМ, ПРЕДЪЯВЛЯЕМЫМ К СТРОИТЕЛЬНЫМ МАТЕРИАЛАМ.

МОНТАЖ РАМ

Монтаж в процессе строительства (рисунок 4)

Прикрепить продающийся отдельно вспомогательный монтажный комплект (РМК™ 800) к опорам облицовочной стены, прежде чем на них будут накладываться панели. К комплекту прилагаются инструкции по монтажу. Отделочные панели монтируются поверх установленного каркаса.

Вставить 4 прилагающихся винта в имеющиеся в раме отверстия, и ввинтить их в гнезда каркаса, но не затягивать до конца.

Монтаж в готовом помещении (рисунок 5)

Проделать в шаблоне отверстие по имеющимся перфорациям. Наложить шаблон на стену в месте предполагаемого монтажа. Нанести на стену метку с помощью шаблона и аккуратно вырезать отверстие в панели.

Установить раму в проделанное отверстие и завинтить 6 винтов, головки которых находятся на передней поверхности рамы. Эти винты отжимают наружу расположенные за отделочной панелью зажимы. Убедиться, что все зажимы расположены правильно, и закрепить раму, не затягивая винты слишком сильно.

Монтаж в готовом помещении, метод 2

При установке громкоговорителей в готовом помещении можно воспользоваться вспомогательным монтажным каркасом, однако, в этом случае отверстие в стене должно быть вырезано с большой точностью. Воспользуйтесь шаблоном, чтобы разметить отверстие нужного размера. Нужно проследить за тем, чтобы края рамы оказались параллельны расположенным рядом элементам конструкции, таким как дверные проемы. Аккуратно прорезать отверстие в панели. Вставить в отверстие монтажный каркас и притянуть его к себе, так чтобы фланец каркаса был прижат к задней поверхности облицовочных панелей, а внутренняя часть каркаса выступала из отверстия. Вставить 4 прилагающихся винта в имеющиеся в раме отверстия, и ввинтить их в гнезда каркаса, но не затягивать до конца.

При всех вариантах монтажа

Расположить раму точно по вертикальной и горизонтальной осям и затянуть винты. Рама обладает определенной гибкостью, позволяющей сгладить неровности стены, однако не следует затягивать винты слишком сильно. Искривление рамы может помешать установке звукоотражательной панели.

Монтаж ИК-датчика

На задней поверхности звукоотражательной панели (слева от ВЧ-динамика) имеется направляющее углубление. В этом месте в звукоотражательной панели нужно высверлить 1/2" отверстие (сверлить сзади). Установить в отверстие ИК-датчик, как описано в прилагающейся к нему инструкции.

ОТДЕЛКА

Наружные монтажные рамы имеют полуматовую белую поверхность. Если Вы хотите изменить отделку громкоговорителей в соответствии с интерьером комнаты, на эту поверхность можно нанести любую краску. Красить раму нужно до того, как к ней будет прикреплена звукоотражательная панель.

Не наносите краску на звукоотражательную панель. Если Вы решили перекрасить раму, предварительно снимите панель. Не прикасайтесь к динамикам, их легко повредить.

МОНТАЖ ЗВУКООТРАЖАТЕЛЬНОЙ ПАНЕЛИ И ПОДКЛЮЧЕНИЕ КАБЕЛЕЙ

Звукоотражательные панели крепятся к рамам по углам четырьмя монтажными винтами. Подсоединение всех проводов следует выполнять при выключенной аудиоаппаратуре.

Клеммы предназначены для подключения голых проводов. Красная клемма (+ve) подключается к положительной клемме усилителя, а черная (-ve) – к отрицательной. Несоблюдение полярности приведет к нарушению панорамирования звуковой картины и нежелательным фазовым эффектам.

Выбирая кабель, проследите за тем, чтобы его полное сопротивление было ниже максимального рекомендуемого значения, приведенного в технических характеристиках акустической системы. Покупая кабель, посоветуйтесь с дилером, так как оптимальный выбор марки зависит от требуемой длины кабеля. Нужно обрезать излишки кабеля и закрепить его провисающую часть, чтобы предотвратить дребезжание.

Регулятор уровня высоких частот

На передней поверхности звукоотражательной панели расположен переключатель, регулирующий уровень высоких частот. Если уровень высоких частот необходимо увеличить, чтобы компенсировать большую удаленность слушателя от акустических осей или сильно поглощение звуковых волн мягкими поверхностями, то переключатель нужно установить в положение Boost. Если в связи с сильным отражением звука в комнате уровень высоких частот необходимо уменьшить, нужно выбрать положение Cut.

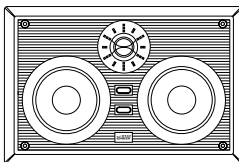

CWM™ Cinema

Drive units	2x 135mm (5¼in) Kevlar® mid/bass 1x 25mm (1in) metal dome high-frequency
Frequency response	55Hz – 20kHz ±3dB
Sensitivity	91dB spl (2.83V, 1m)
Nominal impedance	8Ω
Crossover frequency	3.5kHz
Recommended amplifier power	20W – 150W continuous into 8Ω on unclipped programme.
Protection	Auto-Reset Polyswitch
Frame size	Height: 255mm (10in) Width: 371mm (14 5⁄8in)
Cut-out size without pre-mount frame	Height: 220mm (8 5⁄8in) Width: 337mm (13 1⁄4in)
Cut-out size with pre-mount frame	Height: 226mm (8 7⁄8in) Width: 343mm (13 1⁄2in)
Min depth required	85mm (3 3⁄8in) From wall surface
Finishes	Semi-matt white suitable for customising or pre-painting
Pre-mount frame (optional)	PMK™800



L I S T E N A N D Y O U ' L L S E E

Kevlar is a registered trademark of DuPont.

B&W Loudspeakers Ltd. reserves the right to amend details of the specification without notice in line with technical developments.
Copyright © B&W Loudspeakers Ltd. Printed in England.

B&W Loudspeakers Ltd, Meadow Road, Worthing, BN11 2RX Tel: +44 (0) 1903 524801 Fax: +44 (0) 1903 524725
B&W Loudspeakers of America, 54 Concord Street, North Reading, MA 01864-2699, USA Tel: (1978) 664 2870 Fax: (1978) 664 4109
<http://www.bwspeakers.com>