

Signature Diamond

Bowers & Wilkins

Figure 1

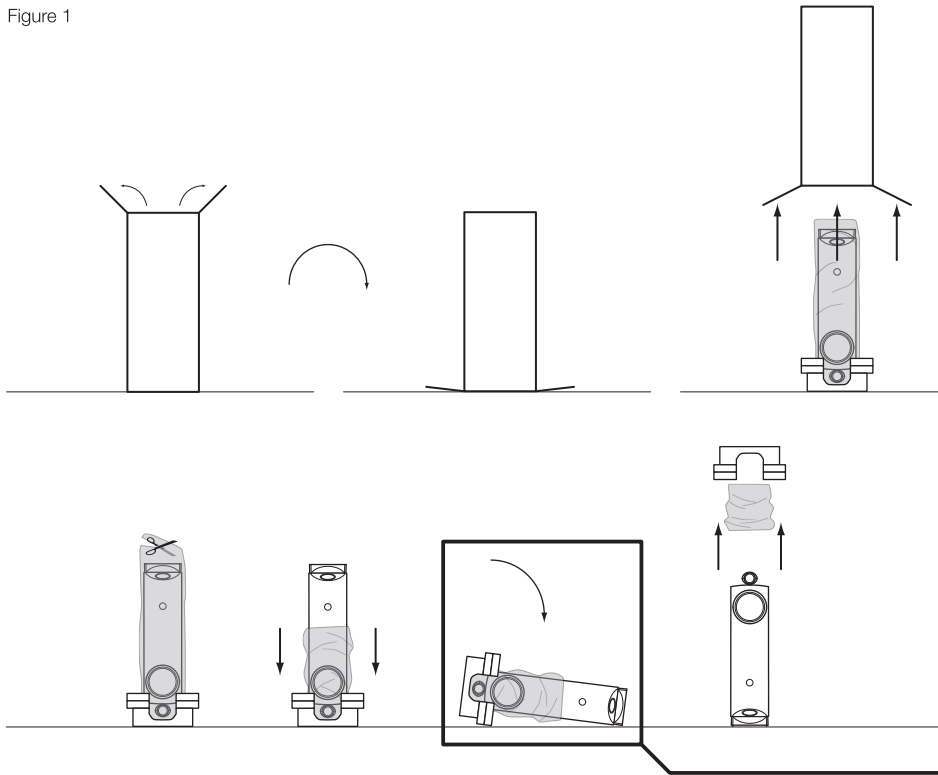

Figure 2

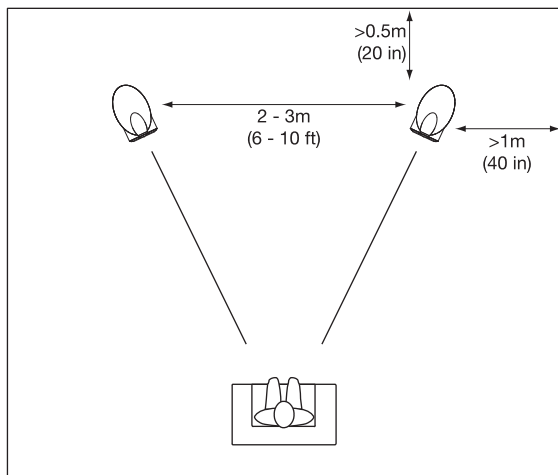

Figure 3

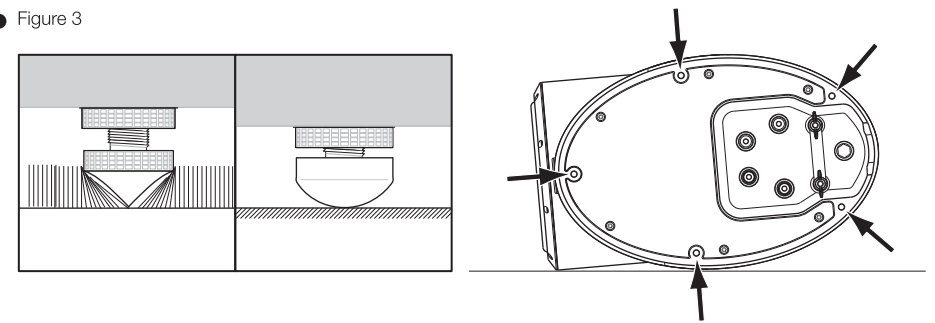

Figure 4

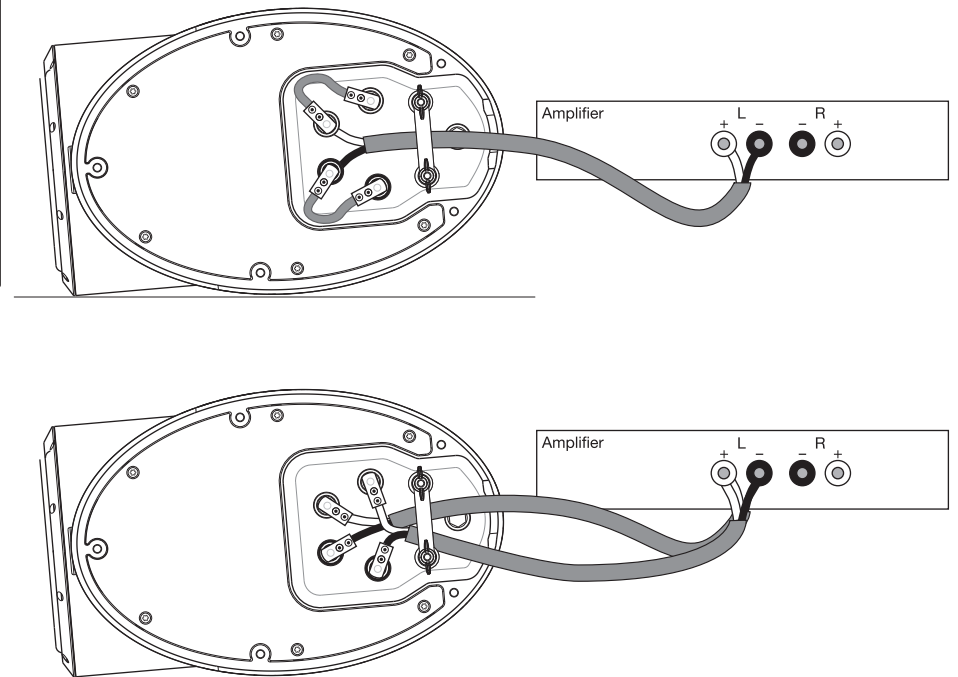
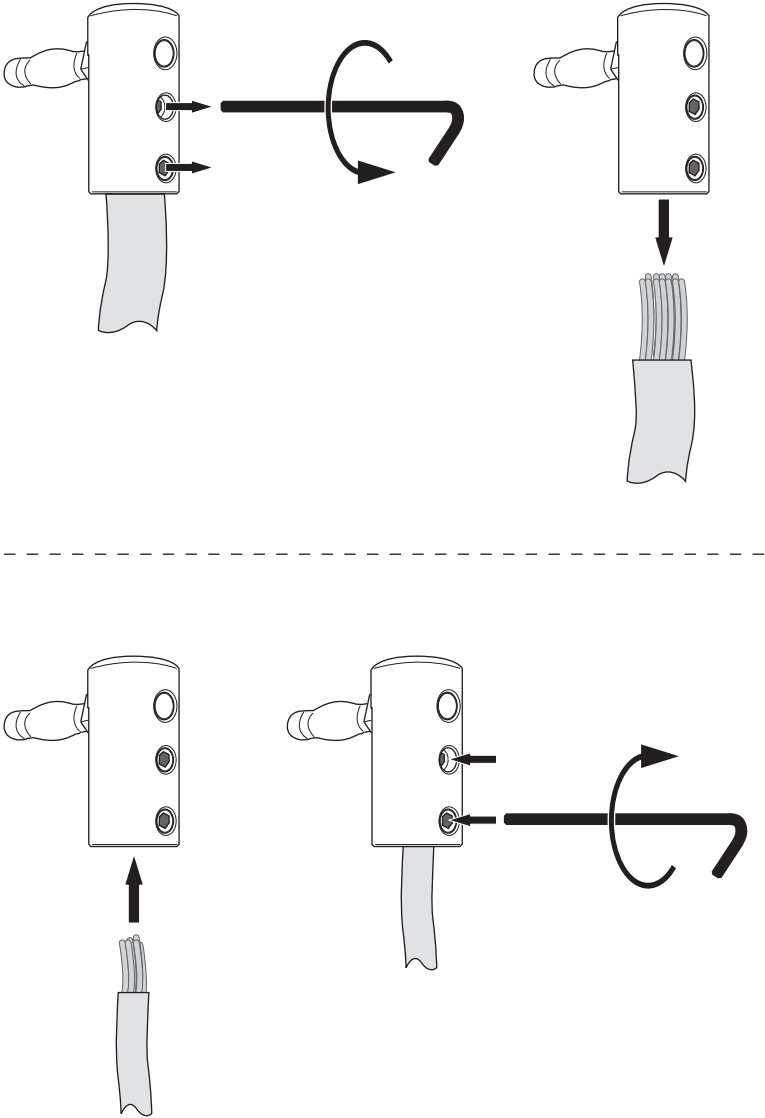

Figure 5



Contents

English

Owner's Manual.....	2
Limited Warranty.....	4

Français

Manuel d'utilisation.....	5
Garantie limitée.....	8

Deutsch

Bedienungsanleitung.....	9
Garantie.....	12

Español

Manual de instrucciones.....	13
Garantía limitada.....	16

Português

Manual do utilizador.....	17
Garantia limitada.....	19

Italiano

Manuale di istruzioni ...	20
Garanzia limitata.....	23

Nederlands

Handleiding.....	24
Garantie.....	26

Ελληνικά

Οδηγίες Χρήσεως	27
Περιορισμένη εγγύηση.....	30

Русский

Руководство по эксплуатации.....	31
Ограниченная гарантия.....	34

Česky

Návod k použití.....	35
Záruka.....	38

Polski

Instrukcja użytkownika.....	39
Gwarancja.....	41

日本語

取扱説明書.....	42
保証期間.....	44

中文

用户手册.....	45
有限保修.....	47

EU Declaration of Conformity.....	50
-----------------------------------	----

Technical Specifications.....	51
-------------------------------	----

English

Owner's manual

Dear customer,

Thank you for choosing B&W and welcome to the Signature Diamond. There are numerous examples in the B&W canon of speakers that have set a new benchmark or defined a new breed. The Signature Diamond is destined to become another such landmark. Please read this manual fully before unpacking and installing the product. It will help you to optimise its performance. B&W maintains a network of dedicated distributors in over 60 countries who will be able to help you should you have any problems your dealer cannot resolve.

An important motivation behind the Signature Diamond's birth was a celebration of our 40th anniversary. Its design glances both backwards, over our heritage, and forwards towards future advances in speaker technology and performance. The Signature Diamond is both a distillation of our design lineage, and a uniquely innovative expression of our most advanced technologies.

It would be easy simply to list the technologies incorporated within the Signature Diamond – almost every one we know is represented – but one unmistakable mark of a fine speaker is that it exceeds the sum of its parts to perform with an indefinable magic. In large part, the magic is a result of how a speaker's engineering elements are arranged and combined – how the whole is designed. Because of this, and in light of the Signature Diamond's celebratory nature, we invited our long-term design collaborator Kenneth Grange to work with our in-house team on its conception and development. The “architecture”, aesthetic and material choices of the Signature Diamond are his and as such he can take much credit for its magic.

Kenneth Grange CBE RDI is without doubt one of the most eminent in the field of consultant industrial designers. More than that, he was one of the first. His work crosses product sectors from transport (he was responsible for the latest iteration of the classic London taxi cab and that long-lived icon of British Rail, the Inter City 125 train), through to consumer electronics where, in addition to B&W, he has contributed to products from Kodak, Kenwood, Parker Pens and many others. Most of us will at some time have used a product on which Kenneth made a mark. He was the first industrial designer ever to be honoured with a one-man exhibition at London's Victoria and Albert Museum and he holds five University Honorary Doctorates, including one from the Royal College of Art, London, where he is currently a Visiting Professor.

Kenneth's design brief from us for the Signature Diamond was one of the most liberating, yet challenging, a designer can receive. We asked him to follow his instincts and design the speaker he'd always wanted. Designers rarely design for themselves; they

are conditioned to change the World from others' perspective, so for Kenneth, a brief that put him in the position of “customer” was an unusual experience.

The path he followed has two strands. First, he developed an enclosure aesthetic – intersecting tubular forms – that he'd been drawn to previously, but had never had an opportunity to pursue. Second, he chose an emphasis on fine materials and finishes to be an inherent aspect of the Signature Diamond's personality. What better material, for example, than solid Italian marble to enclose a diamond dome tweeter?

The Signature Diamond is then both a personal statement and a genuinely exciting example of the industrial designers' and speaker engineers' craft. We hope you will enjoy listening to it as much as Kenneth and we enjoyed creating it.

Environmental Information

 B&W products are designed to comply with international directives on the Restriction of Hazardous Substances (RoHS) in electrical and electronic equipment and the disposal of Waste Electrical and Electronic Equipment (WEEE). The crossed wheellie bin symbol indicates compliance and that the products must be appropriately recycled or processed in accordance with these directives. Consult your local area waste disposal organisation for guidance on how to dispose of this equipment in a proper manner.

Unpacking and Handling

Signature Diamonds are both heavy and relatively delicate and must be unpacked from their cartons carefully. Figure 1 illustrates the unpacking procedure. Due to the weight and relatively delicate nature of the Signature Diamond we recommend that unpacking be carried out by two people working together. It is preferable to unpack the speakers close to the position in which they are to be used. Never carry or hold a speaker by its tweeter enclosure. Try to avoid touching any part of either drive unit.

Spike (or rubber) foot fitting and speaker cable connecting may be carried out during the unpacking procedure when the still part-packed speaker is first laid on its side. See Figure 1 to identify the appropriate stage in the unpacking procedure. The protective bag around the speaker must be cut to gain access to its underside.

Carton Contents

Check in the carton for:

- 1 Accessory pack containing:
 - 5 Spike feet
 - 5 Rubber feet
 - 5 lock nuts (10mm across flats)
 - 1 Allen key

Speaker Installation

Due to the weight and relatively delicate nature of the Signature Diamond we recommend that installation be carried out by two people working together.

The Signature Diamond is intended to be floor mounted only. It is important to ensure that the speakers stand firmly on the floor using the spike feet supplied whenever possible. The spike feet are designed to pierce carpet and rest on the floor surface. Initially, screw the lock nuts onto the spikes enough to leave the nuts floating just above the carpet when the spikes are resting on the floor beneath.

The spike feet are best fitted to the underside of the speaker when it is laid on its side during unpacking or later for connection. Identify the five tapped holes in the underside of the plinth (see Figure 3) and screw a spike foot into each one.

Once the spike feet are fitted and the speaker is returned to the upright position, it may rock on the floor. To minimise rocking, unscrew the spikes that do not touch the floor until the speaker rests firmly without rocking then lock the nuts against the plinth. It may be more convenient to fit and adjust the spike feet after speaker positioning has been optimised.

If there is no carpet and you wish to avoid scratching the floor surface, use either a protective metal disc (a coin perhaps) between the spike and the floor or use the supplied rubber feet. Fit the rubber feet and level the speaker in the same manner as with the spike feet.

Speaker Positioning

Adjustment of speaker position following initial installation will probably further improve the sound quality and is usually worthwhile.

To begin with, the speakers should be positioned between 2.0m and 3.0m apart at two corners of an equilateral triangle completed by the listening area at the third corner. Ideally, the speakers should be at least 0.5m away from the back wall, and at least 1.0m away from any side walls. They should be angled inward so that they point at, or just in front of, the listening position. Figure 2 illustrates this arrangement.

Try to ensure that the immediate surroundings of each speaker are similar in acoustic character. For example, if one speaker is adjacent to bare walls while the other is adjacent to soft furnishings and curtains, both the overall sound quality and the stereo image are likely to be compromised.

Stray Magnetic Fields

The speaker drive units create stray magnetic fields that extend beyond the boundaries of the cabinet. We recommend you keep magnetically sensitive articles (CRT television and computer screens, computer discs, audio and video tapes, swipe cards and the like) at least 0.5m from the speaker. LCD and plasma screens are not affected by magnetic fields.

Connections

All connections should be made with the equipment switched off.

There are two linked pairs of terminals on the underside of the Signature Diamond. To access the terminals, the speaker must be laid carefully on its side. This may be as part of the unpacking procedure.

The terminals can accept bare-wires, spade connectors or the custom right-angle plugs attached to the terminal link cables.

For conventional connection, the terminal links should remain in place (as delivered) and just one pair of terminals connected to the amplifier. For bi-wire connection, the terminal links should be removed and each pair of terminals connected to the amplifier independently. Bi-wiring can improve the resolution of low-level detail.

If the speakers are to be bi-wired, the right-angle plugs may be removed from the link cables using the Allen key supplied and attached to the connection cables. Figure 5 illustrates this use of the plugs.

Once the connections have been made, the cable clamp should be tightened down on the cable using the two wing nuts. The speaker may then be returned to the upright position. When standing the speaker upright, take care that its weight is not borne by only one or two spike feet.

Figure 4 illustrates conventional and bi-wire connection and use of the cable clamp.

Ensure that the positive terminals on the speaker (marked + and coloured red) are connected to the positive output terminal on the amplifier and the negative terminals on the speaker (marked - and coloured black) are connected to the negative output terminal on the amplifier. Incorrect connection can result in poor imaging and loss of bass.

Ask your dealer for advice when selecting speaker cable. Keep its total impedance below the maximum recommended in the speaker specification and use a low inductance cable to avoid attenuation of high frequencies.

Fine Tuning

Before fine tuning, make sure that all the connections in the installation are correct and secure.

Moving the speakers further from the walls will generally reduce the volume of bass. Space behind the speakers will also help to create an aural impression of depth. Conversely, moving the speakers closer to the walls will increase the volume of bass.

If the bass seems uneven with frequency, this will most probably be due to resonance modes in the listening room. Even small changes in the position of the speakers or the listening position can have a profound effect on how these resonances affect the sound. Try moving the listening position or locating the speakers along a different wall. The presence and position of large pieces of furniture can also influence resonance modes.

If the central image lacks focus, try moving the speakers closer together or angling them inward so that they point at a location further in front of the listening position. Figure 2 illustrates speakers angled inwards. Varying the degree of inward angle can often be an extremely effective mode of fine tuning.

If the sound is too bright, increasing the amount of soft furnishing in the room (heavier curtains for

example) may help balance the sound. Conversely, reducing the amount of soft furnishing may help brighten a dull sound.

Some rooms suffer from “flutter echoes” – echoes that bounce between parallel room boundaries. Flutter echoes can colour the sound of the speakers in the room. Test for flutter echoes by standing in the middle of the room and clapping your hands. Flutter echoes can be reduced by placing irregular shaped items or non-reflective surfaces, bookshelves, rugs or pictures for example, on one of the offending walls or floor.

Running-in Period

The performance of the speaker will change subtly during the initial listening period. If the speaker has been stored in a cold environment, the damping compounds and suspension materials of the drive units will take some time to recover their correct mechanical properties. The drive unit suspensions will also loosen up during the first hours of use. The time taken for the speaker to achieve its intended performance will vary depending on previous storage conditions and how it is used. As a guide, allow up to a week for the temperature effects to stabilise and 15 hours of average use for the mechanical parts to attain their intended design characteristics.

However, longer run-in periods (as long as a month) have been reported and there is evidence to suggest that this has little to do with the speaker changing and more to do with the listener getting used to the new sound. This is especially so with highly revealing speakers such as these, where there may be a significant increase in the amount of detail compared with what the listener has previously been used to; the sound may at first appear too “up front” and perhaps a little hard. After an extended period of time, the sound will seem to mellow, but without losing clarity and detail.

Aftercare

The cabinet surfaces usually only require dusting. If you wish to use an aerosol or other cleaner, remove the grille first by gently pulling it away from the cabinet. Spray aerosols onto the cleaning cloth, not directly onto the product. Test a small area first, as some cleaning products may damage some of the surfaces. Avoid products that are abrasive, or contain acid, alkali or anti-bacterial agents. Do not use cleaning agents on the drive units. The grille fabric may be cleaned with a normal clothes brush whilst the grille is detached from the cabinet. Avoid touching the drive units, especially the tweeter, as damage may result.

Please be aware that, like all natural materials, the wooden cabinet of the speaker will respond to its environment. Keep the product away from sources of direct heat such as radiators and warm air vents to avoid the risk of cracking. The wood is treated with an ultra-violet resistant lacquer to minimise changes in colour over time, but a degree of change is to be expected. This effect may be particularly noticeable where areas kept in shadow change more slowly than other areas. Colour differences may be rectified by

exposing all the veneer surfaces equally and evenly to sunlight until the colour is uniform. This process can take several days or even weeks, but may be accelerated by careful use of an ultra-violet lamp.

Limited Warranty

This product has been designed and manufactured to the highest quality standards. However, if something does go wrong with this product, B&W Group Ltd. and its national distributors warrant free of charge labour (exclusion may apply) and replacement parts in any country served by an official B&W distributor.

This limited warranty is valid for a period of five years from the date of purchase or two years for electronics including amplified loudspeakers.

Terms and Conditions

- 1 The warranty is limited to the repair of the equipment. Neither transportation, nor any other costs, nor any risk for removal, transportation and installation of products is covered by this warranty.
- 2 This warranty is only valid for the original owner. It is not transferable.
- 3 This warranty will not be applicable in cases other than defects in materials and/or workmanship at the time of purchase and will not be applicable:
 - a. for damages caused by incorrect installation, connection or packing,
 - b. for damages caused by any use other than correct use described in the user manual, negligence, modifications, or use of parts that are not made or authorised by B&W,
 - c. for damages caused by faulty or unsuitable ancillary equipment,
 - d. for damages caused by accidents, lightning, water, fire heat, war, public disturbances or any other cause beyond the reasonable control of B&W and its appointed distributors,
 - e. for products whose serial number has been altered, deleted, removed or made illegible,
 - f. if repairs or modifications have been executed by an unauthorised person.
- 4 This guarantee complements any national/regional law obligations of dealers or national distributors and does not affect your statutory rights as a customer.

How to claim repairs under warranty

Should service be required, please follow the following procedure:

- 1 If the equipment is being used in the country of purchase, you should contact the B&W authorised dealer from whom the equipment was purchased.
- 2 If the equipment is being used outside the country of purchase, you should contact the B&W national distributor in the country of residence who will advise where the equipment can be serviced. You

can call B&W in the UK or visit our web site to get the contact details of your local distributor.

To validate your warranty, you will need to produce this warranty booklet completed and stamped by your dealer on the date of purchase. Alternatively, you will need the original sales invoice or other proof of ownership and date of purchase.

Français

Manuel d'utilisation

Cher Client,

Nous vous remercions d'avoir choisi B&W, et vous souhaitons la bienvenue dans le monde exceptionnel de l'enceinte Signature Diamond. Il existe de nombreux exemples d'enceintes acoustiques B&W qui ont constitué de nouvelles références, ou défini de nouveaux standards. La Signature Diamond a été conçue pour constituer une nouvelle frontière dans cette recherche de la qualité absolue. Veuillez lire très attentivement ce manuel d'utilisation avant de débiller et d'installer vos nouvelles enceintes acoustiques. B&W possède un réseau de distributeurs agréés dans plus de 60 pays au Monde. Le vôtre sera à même de vous renseigner utilement si vous rencontrez le moindre problème que votre revendeur ne peut résoudre.

Une des motivations les plus importantes lors de la conception de la Signature Diamond était la célébration de notre quarantième anniversaire. C'est pourquoi cette enceinte est tout à la fois tournée vers le passé – pour perpétuer notre héritage, mais aussi vers l'avenir, avec une fois de plus de nouvelles technologies, et des performances encore accrues.

Il serait assez facile d'énumérer simplement la liste des technologies appliquées dans cette enceinte Signature Diamond, mais, cependant, une des caractéristiques inexplicables des meilleures enceintes acoustiques réside dans le fait que leur qualité dépasse la somme des avantages de leurs caractéristiques. Comme s'il se passait en plus une indéfinissable alchimie... En fait, cette alchimie est en grande partie le résultat de la manière dont tous ces éléments technologiques sont additionnés et associés – c'est-à-dire la manière dont chaque enceinte est conçue comme un tout. C'est d'ailleurs pour cette raison, et compte tenu de l'aspect particulier que revêtait la conception de la Signature Diamond, en fonction de la célébration de notre anniversaire, que nous avons invité notre designer – collaborateur de longue date – Kenneth Grange, a travaillé étroitement avec notre équipe d'ingénieurs maison. « L'architecture », les choix esthétiques et les matériaux utilisés dans la Signature Diamond entrent ainsi pour une large part dans l'alchimie magique précitée.

Kenneth Grange (CBE RDI) est incontestablement un des consultants industriels les plus éminents. Plus encore : c'est un des meilleurs. Il excelle dans de nombreux domaines (on lui doit la dernière version du célèbre taxi londonien, ou encore du train britannique Inter City 125). Rien que dans celui des produits réservés directement aux consommateurs, en plus de sa collaboration avec B&W, il a travaillé avec des firmes comme Kodak, Kenwood, ou encore les stylos Parker, et bien d'autres encore. La majorité d'entre nous a utilisé, un jour ou un autre et sans même le savoir, un produit dessiné par Kenneth. Il fut aussi le premier designer industriel à être honoré par une

exposition au Victoria et Albert Museum de Londres, à recevoir cinq diplômes d'honneur universitaires britanniques (University Honorary Doctorates), dont celui du Royal College of Art de Londres, dont il est d'ailleurs un des professeurs consultants.

Le design de la Signature Diamond fut pour Kenneth une des tâches les moins contraignantes dans nos exigences, mais certainement pas une des plus simples qu'un designer puisse avoir à réaliser. Nous lui avons demandé de suivre son instinct, et de concevoir l'enceinte acoustique dont il avait toujours rêvé. Les designers ne travaillent que rarement suivant leurs propres goûts ; ils doivent avant tout changer le Monde dans lequel nous vivons selon d'autres perspectives que les leurs. Aussi, pour Kenneth, le fait de le placer comme un « simple consommateur » fut une expérience inhabituelle.

Le chemin qu'il a décidé de suivre revêt deux aspects principaux. Tout d'abord, il a développé les formes esthétiques, des tubes entrecroisés – une solution qu'il avait déjà choisie auparavant, mais qu'il n'avait pas encore eu l'occasion de développer. Ensuite, le choix des matériaux et de la finition, qui devait créer la personnalité de la Signature Diamond. Quel meilleur matériau, par exemple, que le marbre italien pour servir d'écran au dôme diamant du tweeter ?

Ainsi la Signature Diamond est-elle le parfait exemple d'une recherche personnelle et originale, associant étroitement le travail des designers industriels et des ingénieurs acousticiens. Nous espérons que vous aurez autant de plaisir à l'écouter que Kenneth en a eu à la dessiner.

Information sur la protection de l'environnement



Les produits B&W sont conçus en conformité totale avec les nouvelles normes internationales concernant l'interdiction d'utilisation de certaines substances dangereuses (RoHs) dans les équipements électriques et électroniques, ainsi que la possibilité de recyclage des matériaux utilisés (WEEE, pour Waste Electrical and Electronic Equipment). Le symbole du conteneur à ordures barré par une croix indique la compatibilité avec ces directives, et le fait que les appareils peuvent être correctement recyclés ou traités dans le respect total de ces normes. Consultez votre revendeur pour de plus amples informations et conseils concernant la meilleure façon de recycler ou vous débarrasser des appareils de ce type, dans le respect de l'environnement et des dispositions légales.

Déballage et installation

Les Signature Diamond sont tout à la fois lourdes et relativement fragiles ; aussi doit-on les sortir de leurs cartons très soigneusement. La Figure 1 illustre la procédure à suivre pour leur déballage. Compte tenu du poids et de leur relative fragilité, nous recommandons vivement l'intervention simultanée de deux personnes pour cette opération. Il est également préférable de déballer les enceintes le plus près possible de la position où elles seront définitivement installées. Ne jamais transporter ou manipuler

l'enceinte par le coffret de son tweeter ! Évitez de toucher directement quelque partie que ce soit des haut-parleurs.

L'installation des pointes (ou des supports tampons en caoutchouc), ainsi que les branchements électriques, seront de préférence effectués pendant que l'enceinte est encore couchée sur un de ses côtés, au moment de son déballage. Voir la Figure 1 pour identifier l'étape appropriée, au moment de ce déballage. L'emballage protecteur en plastique, autour de l'enceinte, doit être partiellement découpé pour avoir accès à la partie inférieure de l'enceinte.

Vérification du contenu de l'emballage

Vérifiez que le carton contienne bien :

- 1 carton interne d'accessoires contenant :
 - 5 pointes de liaison au sol
 - 5 supports tampons de caoutchouc de liaison au sol
 - 5 écrous de blocage (10 mm)
 - 1 clé Allen

Installation des enceintes

Compte tenu du poids et de leur relative fragilité, nous recommandons vivement l'intervention simultanée de deux personnes pour cette opération.

La Signature Diamond est conçue pour être posée directement au sol. Il est donc important de s'assurer de la stabilité parfaite de l'enceinte vis-à-vis du sol, en utilisant de préférence les pointes de liaison fournies. Ces pointes sont conçues pour percer une moquette et prendre appui directement sur le sol dur, en dessous. Dans un premier temps, laissez les écrous de blocage suffisamment libres pour pouvoir visser et dévisser chaque pointe, et procéder ainsi à l'équilibrage parfait de l'enceinte sur le sol.

Les pointes seront vissées sous l'enceinte pendant qu'elle est encore couchée sur le côté, au moment de son déballage, ou plus tard, au moment de la réalisation des branchements. Identifiez les cinq orifices correspondants, sous la base (voir Figure 3), et vissez une pointe dans chacun de ces filetages.

Une fois que les pointes ont été vissées et l'enceinte redressée en position normale, elle va certainement se retrouver légèrement bancale par rapport au sol. Pour éliminer ce déséquilibre, commencez par dévisser les pointes qui ne touchent pas le sol, jusqu'à ce que l'enceinte soit parfaitement verticale et totalement stable par rapport au sol. Vissez alors l'écrou de blocage sur chaque pointe. L'ensemble de ces opérations se fera de préférence après que les enceintes aient été parfaitement positionnées par rapport à la position d'écoute.

Si vous n'avez pas de moquette, et/ou ne souhaitez pas détériorer le revêtement de surface de votre sol, placez sous chaque pointe une rondelle métallique (une pièce de monnaie, par exemple), ou utilisez les tampons en caoutchouc également fournis. Réglez les pieds en caoutchouc exactement de la même manière que celle décrite ci-dessus pour les pointes.

Choix de la position

Le réglage de la position des enceintes au moment de leur installation est susceptible d'améliorer grandement les résultats sonores, et constitue donc une première étape essentielle.

Comme base de positionnement, les deux enceintes doivent être éloignées de 2 à 3 mètres l'une de l'autre, cette distance représentant un des côtés d'un triangle équilatéral dont le troisième angle n'est autre que la position d'écoute privilégiée. Idéalement, les enceintes seront également éloignées d'au moins 0,5 mètre du mur arrière de la pièce, et d'1 mètre des deux murs latéraux. Elles doivent être orientées de telle manière que leur face avant regarde la position d'écoute centrale privilégiée. La Figure 2 illustre ce positionnement.

Faites en sorte que l'environnement acoustique des deux enceintes soit le plus semblable possible. Par exemple, si l'une des enceintes est placée le long d'une grande baie vitrée, alors que l'autre côtoie des meubles imposants recouverts de tissu, l'équilibre tonal général et la balance stéréophonique risquent de s'en trouver déséquilibrés.

Champs magnétiques

Les haut-parleurs à l'intérieur de l'enceinte génèrent des champs magnétiques qui peuvent s'étendre au-delà du coffret de l'enceinte. Nous vous recommandons donc de tenir éloignés d'au moins 50 centimètres des enceintes les appareils sensibles à ces champs magnétiques (télévisions et moniteurs informatiques à tube cathodique CRT, cassettes et bandes magnétiques audio et vidéo, cartes magnétiques, etc.). Les écrans de type plasma et LCD ne sont pas affectés par ces champs magnétiques.

Branchements

Tous les branchements doivent être effectués les appareils étant tous éteints.

Il y a deux paires de prises réunies entre elles sous chaque Signature Diamond. Pour accéder aux prises, l'enceinte doit être très soigneusement couchée sur un de ses côtés. Ceci se fait de préférence au moment du déballage de l'enceinte. Les prises acceptent du fil nu, des connecteurs-fourches ou des prises coudées spéciales fermement fixées sur chaque conducteur électrique.

Pour les branchements classiques, les connexions reliant les prises (comme installé à la livraison) doivent impérativement rester en place, une seule paire de prises étant alors reliée à l'amplificateur. En cas de bi-câblage, les liens seront retirés, et chaque paire de prises sera alors reliée à l'amplificateur de manière indépendante. Ce principe de bi-câblage permet d'améliorer la résolution et la qualité des plus fins détails.

Si les enceintes doivent être bi-câblées, les prises à angle droit doivent être retirées en utilisant la clé Allen fournie, puis reliées aux câbles de branchement. La Figure 5 illustre l'utilisation correcte de ces prises.

Une fois que tous les branchements ont été réalisés, le système de retenue du câble doit être fermement serré sous l'enceinte, en utilisant les deux écrous papillon. L'enceinte peut alors être redressée et placée dans sa position définitive. Lors de cette opération, prenez garde que tout le poids de l'enceinte ne repose pas uniquement que sur une ou deux pointes de liaison au sol.

La Figure 4 illustre les modes de câblage classique et bi-câblage, ainsi que l'utilisation du système de retenue du ou des câbles.

Branchez la prise « positif » de l'enceinte (prise de couleur rouge, avec le repère « + ») sur la prise de sortie enceinte « positif » de l'amplificateur, et branchez la prise « négatif » (prise de couleur noire, avec le repère « - ») sur la prise « négatif » de l'amplificateur. Le non-respect de cette polarité plus/moins entraîne une image stéréophonique dégradée et une perte dans le grave.

Demandez conseil à votre revendeur pour le choix du câble utilisé. L'impédance totale de charge ne doit jamais être inférieure au minimum recommandé dans les spécifications, et le câble doit présenter une faible inductance, afin d'éviter toute atténuation des fréquences aiguës.

Réglage fin

Avant de procéder à ces réglages, vérifiez que tous les branchements sont correctement effectués, dans toute l'installation, et fermement sécurisés.

Décaler les enceintes par rapport aux murs de la pièce a généralement pour effet de réduire le niveau général du grave. Un espace suffisant derrière les enceintes acoustiques permet également d'améliorer la sensation de profondeur de la reproduction sonore. Inversement, un rapprochement des enceintes par rapport aux cloisons de la pièce entraîne une augmentation du niveau du grave.

Si vous désirez réduire sensiblement le niveau de grave sans pour autant modifier la position des enceintes par rapport aux murs, placez un des tampons de mousse dans l'évent de décompression (figure 5). Pour accéder à ces événements, retirez la grille frontale des enceintes en la tirant doucement vers l'avant.

Si le niveau de grave vous paraît tout de même encore trop important, cela est généralement dû à des modes de résonances parasites dans la pièce d'écoute. Une modification, même légère, de la position des enceintes dans la pièce peut alors avoir pour effet des améliorations très sensibles. Essayez de placer les enceintes le long d'un autre mur de la pièce. Le déplacement des meubles les plus encombrants peut également sensiblement modifier les résultats sonores.

Si la focalisation centrale de l'image sonore est mauvaise, essayez de rapprocher les deux enceintes acoustiques, et/ou de modifier leur angle (plus fermé) par rapport à la zone centrale d'écoute privilégiée. La figure 2 illustre ces différentes modifications. Une variation symétrique des deux enceintes par rapport

au centre d'écoute a souvent un effet très important sur l'équilibre final du son des enceintes.

Si le son paraît trop brillant, ajoutez des meubles ou éléments amortissants dans la pièce (par exemple, des tapis plus nombreux ou épais). Inversement, réduisez l'influence de tels éléments si le son semble trop sourd ou étéint.

Certaines salles souffrent d'un phénomène de « rebond » des sons, sorte d'écho dû au renvoi du son entre des murs parallèles. Ces échos (« flutter », en anglais) peuvent colorer le son de manière importante. Une réverbération trop importante peut être détectée en se tenant au centre de la pièce et en tapant dans ses mains. Un tel défaut peut être éliminé en multipliant les surfaces de formes irrégulières dans la pièce, avec, par exemple, une ou plusieurs bibliothèques ou des meubles de taille plus importante, ainsi que des tableaux ou tapisseries fixés sur les murs.

Période de rodage

Les performances d'une enceinte acoustique se modifient subtilement pendant une période de rodage initiale. Si l'enceinte a été stockée dans un environnement de faible température, ses composants amortissants et les suspensions des haut-parleurs vont demander un peu de temps avant de retrouver leurs qualités mécaniques optimales. De plus, ces suspensions vont également se « libérer » pendant les premières heures d'utilisation. Ce temps de rodage est variable, suivant la température de stockage et la manière dont vous utilisez les enceintes. En moyenne, comptez un week-end pour que les effets de la température se stabilisent, et une quinzaine d'heures d'utilisation normale pour que tous les composants mécaniques atteignent le fonctionnement parfait correspondant à leur conception mécanique.

Cependant, des périodes plus longues (jusqu'à un mois) ont été relevées, mais il semble que cela soit dû un peu à cause du rodage des enceintes, et beaucoup parce que l'auditeur doit se familiariser avec le nouveau son ! C'est particulièrement le cas ici, avec des enceintes extrêmement définies, capables de reproduire un niveau de détail exceptionnellement élevé, plus que ce à quoi s'attendait l'auditeur ; simplement, au début, ce son peut sembler un tout petit peu « projeté » en avant et brillant. À la fin de la période de rodage, le son semblera plus neutre, sans rien perdre pour autant de ses qualités en terme de transparence et de sens du détail.

Entretien

Le corps même de l'enceinte ne nécessite qu'un dépolissage régulier. Si vous souhaitez utiliser un nettoyant particulier, par aérosol notamment, retirez la grille frontale en tirant doucement dessus. Pulvériser le produit nettoyant sur un chiffon, jamais directement sur l'enceinte. Faites d'abord un essai sur une petite surface peu visible, car certains produits nettoyants peuvent endommager les surfaces. Évitez systématiquement les produits abrasifs, ou contenant de l'acide, de l'alcali ou des agents anti-bactériens.

N'utilisez absolument aucun produit nettoyant sur les haut-parleurs. La grille frontale peut être nettoyée simplement avec une brosse à habit, après l'avoir détachée de l'enceinte. Évitez de toucher les haut-parleurs, et tout spécialement le tweeter, sous peine de dommage irréversible.

Veillez noter que, comme tous les matériaux naturels, le coffret en bois de l'enceinte est sensible à son environnement. Il est donc recommandé de ne pas le laisser exposer à des sources de chaleur directes comme les radiateurs ou des souffleries d'air chaud, qui risquent, à la longue, de déformer les panneaux de bois. Le bois est traité avec un revêtement anti rayonnement ultraviolet afin de réduire ses changements de teinte, avec le temps ; une modification de couleur est toutefois possible à long terme. Cet effet sera d'autant plus sensible que les parties laissées constamment à l'ombre se modifieront moins vite que celles exposées régulièrement au rayonnement du soleil. Ces modifications ponctuelles de couleur seront limitées en prenant soin d'exposer tous les panneaux de l'enceinte, de manière régulière, aux effets du soleil. Cette procédure peut prendre plusieurs jours, voire plusieurs semaines, mais vous pouvez l'accélérer artificiellement en utilisant une lampe émettant dans l'ultraviolet.

Garantie limitée

Ce produit a été conçu et fabriqué en vertu des normes de qualité les plus rigoureuses. Toutefois, en cas de problème, B&W Group Ltd. et ses distributeurs nationaux garantissent une main d'œuvre (exclusions possibles) et des pièces de rechange gratuites dans tout pays desservi par un distributeur agréé de B&W.

Cette garantie limitée est valide pour une période de cinq ans à compter de la date d'achat ou une période de deux ans pour les composants électroniques, y compris les haut-parleurs amplifiés.

Conditions

- 1 La garantie est limitée à la réparation de l'équipement. Les frais de transport ou autres, les risques associés à l'enlèvement, au transport et à l'installation des produits ne sont pas couverts par cette garantie.
- 2 La garantie est exclusivement réservée au propriétaire d'origine et ne peut pas être transférée.
- 3 Cette garantie ne s'applique qu'aux produits faisant l'objet de vices de matériaux et/ou de construction au moment de l'achat et ne sera pas applicable dans les cas suivants :
 - a. détériorations entraînées par une installation, connexion ou un emballage incorrect,
 - b. détériorations entraînées par un usage autre que l'usage correct décrit dans le manuel de l'utilisateur, la négligence, des modifications ou l'usage de pièces qui ne sont pas fabriquées ou agréées par B&W,

- c. détériorations entraînées par un équipement auxiliaire défectueux ou qui ne convient pas,
 - d. détériorations résultant de : accidents, foudre, eau, chaleur, guerre, troubles de l'ordre public ou autre cause ne relevant pas du contrôle raisonnable de B&W ou de ses distributeurs agréés,
 - e. les produits dont le numéro de série a été modifié, effacé, éliminé ou rendu illisible,
 - f. les produits qui ont été réparés ou modifiés par une personne non autorisée.
- 4 Cette garantie vient en complément à toute obligation juridique nationale / régionale des revendeurs ou distributeurs nationaux et n'affecte pas vos droits statutaires en tant que client.

Comment faire une réclamation en vertu de la garantie

Veillez respecter la procédure ci-dessous, si vous souhaitez faire une réclamation sous garantie :

- 1 Si l'équipement est utilisé dans le pays d'achat, veuillez contacter le distributeur agréé de B&W qui a vendu l'équipement.
- 2 Si l'équipement est utilisé dans un pays autre que le pays d'achat, veuillez contacter le distributeur national B&W du pays de résidence, qui vous indiquera où vous pouvez faire réparer l'équipement. Vous pouvez appeler B&W au Royaume-Uni ou consulter notre site Web pour obtenir les coordonnées de votre distributeur local.

Afin de valider votre garantie, vous devez présenter ce livret de garantie qui aura été rempli et tamponné par votre revendeur le jour de l'achat. En l'absence de ce livret, vous devez présenter l'original de la facture commerciale ou une autre preuve d'achat et de la date d'achat.

Deutsch

Bedienungsanleitung

Sehr geehrte Kundin, sehr geehrter Kunde,

vielen Dank, dass Sie sich für B&W und die Signature Diamond entschieden haben. Mit ihrem ungeheuren Potenzial gehört sie sicherlich zur Reihe der B&W-Lautsprecher, die neue Maßstäbe setzen oder für Optimierungen stehen. Bitte lesen Sie sich diese Bedienungsanleitung vor dem Auspacken und der Installation des Produktes genau durch. Dies wird Ihnen bei der optimalen Nutzung des Systems helfen. B&W liefert in über 60 Länder und verfügt über ein weites Netz erfahrener Distributoren, die Ihnen weiterhelfen, auch wenn der Händler Ihr Problem nicht lösen kann.

Eine wichtige Motivation für die Entwicklung der Signature Diamond war das 40jährige Bestehen des Unternehmens. Mit ihrem Design und ihrem unglaublich innovativen Ausdruck wird sie den Musikliebhaber in ihren Bann ziehen.

Es wäre ein Leichtes, die in die Signature Diamond integrierten Technologien aufzulisten – nahezu jede uns bekannte ist hier vorhanden, jedoch besteht ein herausragendes Merkmal dieses Lautsprechers darin, dass die Summe aller Bauteile in ihrer besonderen Anordnung und Kombination zu seinem unglaublichen Potenzial führen. Aus diesem Grund haben wir Kenneth Grange, den bekanntesten Industriedesigner, mit dem wir schon viel zusammengearbeitet haben, gebeten, mit unserem B&W-Team an der Konzeption und der Entwicklung dieses einzigartigen Lautsprechers zu arbeiten. Die „Architektur“, Ästhetik und Materialauswahl der Signature Diamond wurden Kenneth übertragen, und von daher hat er viel zu der unglaublichen Faszination dieses Lautsprechers beigetragen.

Kenneth Grange (CBE in der Honours List, Royal Designer for Industry (RDI)) ist zweifelsohne einer der angesehensten Berater im Bereich Industriedesign. Und darüber hinaus war er einer der ersten. Im Zuge seiner Arbeit war Kenneth schon in Produktbereichen wie dem Transportwesen (er war für die jüngste Version des klassischen Londoner Taxi Cabs und für die Ikone der British Rail, den InterCity 125, verantwortlich) und der Unterhaltungselektronik (wie für B&W) sowie auch für Kodak, Kenwood und Parker tätig. Viele von uns haben sicherlich schon irgendwann einmal ein Produkt verwendet, mit dem sich Kenneth einen Namen gemacht hat. Er war der erste Industriedesigner, der mit einer Ein-Mann-Ausstellung im Victoria and Albert Museum in London gewürdigt wurde. Er trägt fünf Ehrendokortitel von Universitäten, einschließlich eines am Londoner Royal College of Art, wo er zur Zeit eine Gastprofessur hat.

In unserem Design-Briefing ließen wir Kenneth ein hohes Maß an Freiheit und sagten ihm, er möge seiner Intuition folgen und das Design eines Lautsprechers kreieren, den er selber gerne kaufen würde. Eine neue Rolle für einen Designer, der es normalerweise gewohnt ist, die Welt aus der Perspektive anderer heraus

zu verändern. Kenneth war nun durch unser Briefing selber der „Kunde“ und stand somit vor einer ganz neuen Herausforderung.

Bei seiner Arbeit folgte er zwei Prinzipien. Zum einen entwickelte er eine einzigartige Gehäuseästhetik. Zum anderen konzentrierte er sich auf die Verwendung feinsten Materialien und Ausführungen, die für den Charakter der Signature Diamond entscheidend sind. So wählte er für das Gehäuse des Diamant-Hochtöners mit italienischem Marmor wohl eines der edelsten Materialien.

Die Signature Diamond ist ein faszinierendes Beispiel für das gelungene Zusammenspiel von erstklassigem Industriedesign und technologischem Know-how. Wir hoffen, dass Sie beim Hören ebensoviel Spaß haben werden, wie wir bei der Entwicklung.

Umweltinformation

 B&W-Produkte entsprechen den internationalen Richtlinien über die Beschränkung der Verwendung bestimmter gefährlicher Stoffe in Elektro- und Elektronikgeräten (Restriction of Hazardous Substances (kurz RoHS genannt)) und über Elektro- und Elektronik-Altgeräte (Waste Electrical and Electronic Equipment (WEEE)). Die durchgestrichene Mülltonne steht für deren Einhaltung und besagt, dass die Produkte ordnungsgemäß recycelt oder diesen Richtlinien entsprechend entsorgt werden müssen. Erkundigen Sie sich diesbezüglich bei der örtlichen Abfallentsorgung.

Auspacken und Handhabung

Die Signature Diamonds sind schwer und zugleich empfindlich, so dass besondere Vorsicht beim Auspacken dieser Lautsprecher geboten ist. In Figure (Abbildung) 1 sehen Sie, wie Sie beim Auspacken vorgehen müssen. Aufgrund ihrer Eigenschaften empfehlen wir, die Signature Diamond mit zwei Personen und in der Nähe ihrer späteren Position auszupacken. Tragen oder halten Sie die Lautsprecher niemals an ihrem Hochtongehäuse. Auch die Teile der anderen Lautsprecherchassis sollten nicht berührt werden.

Das Anbringen der Spikes (oder GummifüÙe) und das Anschließen der Kabel können während des Auspackens erfolgen, wenn der Lautsprecher zum Teil noch verpackt auf die Seite gelegt wird. Figure (Abbildung) 1 können Sie den entsprechenden Schritt beim Auspacken entnehmen. Die Schutzverpackung muss durchgeschnitten werden, um auf die Unterseite zugreifen zu können.

Kartoninhalt

Im Versandkarton liegt:

- 1 Zubehöropaket mit:
 - 5 Spikes
 - 5 GummifüÙen
 - 5 Sicherungsmuttern (Schlüsselweite 10 mm)
 - 1 Innensechskantschlüssel

Aufstellen der Lautsprecher

Aufgrund des Gewichts und der relativ hohen Empfindlichkeit der Signature Diamond empfehlen wir, die Lautsprecher mit zwei Personen aufzustellen.

Die Signature Diamond ist als Standversion konzipiert. Es ist wichtig, dass die Lautsprecher fest auf dem Boden stehen. Verwenden Sie dabei, wann immer möglich, die beiliegenden Spikes. Die Spikes sind so ausgelegt, dass sie durch einen Teppich hindurchgehen und auf der Bodenoberfläche aufliegen. Drehen Sie zunächst die Sicherungsmuttern so auf die Spikes, dass sie sich über dem Teppich befinden, wenn die Spikes auf dem Boden darunter aufliegen.

Die Spikes lassen sich am einfachsten an der Unterseite des Lautsprechers befestigen, wenn dieser beim Auspacken oder später beim Anschließen auf die Seite gelegt wird. Lokalisieren Sie die Gewinde an der Unterseite des Sockels (siehe Figure (Abbildung) 3) und schrauben Sie in jedes einen der Spikes.

Sind die Spikes angebracht und befindet sich der Lautsprecher wieder in seiner aufrechten Position, kann es vorkommen, dass er wackelt. Lösen Sie in diesem Fall die beiden nicht aufliegenden Spikes, bis das Gehäuse stabil auf dem Boden steht. Ziehen Sie nun die Sicherungsmuttern gegen den Sockel fest. Sie sollten die Spikes erst anbringen und einstellen, wenn Sie die optimale Lautsprecherposition gefunden haben.

Liegt kein Teppich und möchten Sie ein Zerkratzen der Bodenoberfläche vermeiden, legen Sie entweder jeweils eine Schutzscheibe (vielleicht eine Münze) unter die Spikes oder verwenden die beiliegenden GummifüÙe. Bringen Sie die GummifüÙe an und richten Sie den Lautsprecher auf dieselbe Weise aus wie mit den Spikes.

Positionierung der Lautsprecher

Eine weitere Optimierung der Lautsprecherposition kann zu einer Verbesserung der Klangqualität führen und macht damit in der Regel Sinn.

Zunächst sind die Lautsprecher in einem Abstand von 2,0 bis 3,0 m in zwei Ecken eines gleichseitigen Dreiecks zu platzieren, das an der dritten Ecke durch den Hörbereich vollständig wird. Der Mindestabstand zur Rückwand sollte möglichst 0,5 m, der Abstand zu den Seitenwänden mindestens 1,0 m betragen. Die Lautsprecher sollten nach innen zeigen, d.h. in Richtung Hörposition. In Figure (Abbildung) 2 ist diese Anordnung dargestellt.

Achten Sie darauf, dass die unmittelbare Umgebung der Lautsprecher hinsichtlich ihrer akustischen Eigenschaften gleich ist. Befindet sich beispielsweise ein Lautsprecher in der Nähe einer nackten Wand, während der andere Lautsprecher von weichen Einrichtungsgegenständen und Vorhängen umgeben ist, so werden die Klangqualität insgesamt und das Stereo-Klangbild immer einen Kompromiss darstellen.

Magnetische Streufelder

Die Lautsprecherchassis erzeugen ein magnetisches Streufeld, das über die Gehäusegrenzen hinaus reicht. Daher empfehlen wir, einen Mindestabstand von 0,5 m

zwischen magnetisch empfindlichen Artikeln (CRT-Fernsehgeräten, Computerbildschirmen, Discs, Audio- und Videobändern, Scheckkarten usw.) und Lautsprecher zu bewahren. Magnetische Streufelder haben keinen Einfluss auf LCD- und Plasma-Bildschirme.

Anschließen der Lautsprecher

Schalten Sie alle Geräte während des Anschließens ab.

An der Lautsprecherunterseite sind jeweils zwei Anschlussklemmen über Kabelbrücken miteinander verbunden. Um Zugang zu den Anschlussklemmen zu bekommen, müssen Sie den Lautsprecher vorsichtig auf die Seite legen. An die Anschlussklemmen können blanke Drähte, Kabelschuhe oder die Spezialstecker an den Kabelbrücken angeschlossen werden.

Im konventionellen Betrieb bleiben die Kabelbrücken (wie bei der Lieferung) in ihrer Position und nur ein Anschlussklemmenpaar wird an den Verstärker angeschlossen. Sollen die Lautsprecher im Bi-Wiring-Verfahren betrieben werden, müssen zunächst die Kabelbrücken entfernt werden. Anschließend werden alle vier Anschlussklemmen mit dem Verstärker verbunden. Bi-Wiring kann die Detailtreue im Tieftonbereich verbessern.

Werden die Lautsprecher im Bi-Wiring-Verfahren angeschlossen, besteht eine Anschlussmöglichkeit darin, die Spezialstecker mit Hilfe des beiliegenden Innensechskantschlüssels von den Kabelbrücken zu entfernen und mit den Anschlusskabeln zu verbinden (siehe Figure (Abbildung) 5).

Sind die Verbindungen hergestellt, wird das Kabel über die beiden Flügelmuttern an der Kabelklemme fixiert. Dann kann der Lautsprecher wieder in seine aufrechte Position gebracht werden. Achten Sie beim Aufstellen darauf, dass das Gewicht des Lautsprechers nicht nur von einem Spike oder von zwei Spikes getragen wird.

In Figure (Abbildung) 4 ist dargestellt, wie die Lautsprecher beim konventionellen Betrieb und im Bi-Wiring-Verfahren angeschlossen werden und wie die Kabelklemme genutzt wird.

Stellen Sie sicher, dass die positiven (roten und mit + gekennzeichneten) Anschlussklemmen am Lautsprecher mit dem positiven Ausgang am Verstärker und die negativen (schwarzen und mit – gekennzeichneten) Anschlussklemmen mit dem negativen Ausgang am Verstärker verbunden werden. Ein nicht korrektes Anschließen der Kabel kann zu einer Verschlechterung des Klangbildes und zu Bassverlusten führen.

Lassen Sie sich bei der Auswahl der Lautsprecherkabel von Ihrem autorisierten Fachhändler beraten. Die Gesamtimpedanz sollte unterhalb der in den Technischen Daten angegebenen maximalen Kabelimpedanz liegen. Insbesondere sollte das zum Hochtöner führende Kabel eine geringe Induktivität besitzen, da sehr hohe Töne sonst gedämpft werden.

Feinabstimmung

Vergewissern Sie sich vor der Feinabstimmung Ihres Systems noch einmal, dass alle Verbindungen richtig hergestellt wurden und alle Kabel ordnungsgemäß angeschlossen sind.

Ein größerer Abstand zwischen Lautsprechern und Wänden führt zu einer Reduzierung des Bassniveaus. Auch der Raum hinter den Lautsprechern schafft einen Eindruck der Tiefe. Umgekehrt wird das Bassniveau erhöht, wenn die Lautsprecher näher an die Wände gestellt werden.

Steht das Bassniveau nicht im Einklang mit der Frequenz, so ist dies auf starke Resonanzen im Raum zurückzuführen. Selbst kleinste Änderungen bei der Lautsprecherpositionierung bzw. in der Hörposition können eine erhebliche Wirkung auf die wahrgenommene Klangqualität haben. So ändert sich die Klangqualität beispielsweise, wenn Sie die Hörposition verändern oder die Lautsprecher an eine andere Wand gestellt werden. Auch das Vorhandensein großer Möbelstücke und deren Position können erhebliche Auswirkungen haben.

Ist das Klangbild in der Mitte schlecht, stellen Sie die Lautsprecher näher zusammen oder so auf, dass sie in Richtung Hörbereich zeigen (siehe Figure (Abbildung) 2). Das Variieren des Innenwinkels ist bei der Feinabstimmung oftmals sehr hilfreich.

Ist der Klang zu schrill, hilft die Verwendung weicher Einrichtungsgegenstände (wie z.B. schwerer Vorhänge). Umgekehrt sollte man bei dumpfem, leblosem Klang die Verwendung solcher Einrichtungsgegenstände auf ein Minimum reduzieren.

In einigen Räumen treten Flatterechos – also Echos, die zwischen parallelen Wänden mehrfach hin und her reflektiert werden – auf. Flatterechos können den Klang der Lautsprecher im Raum verfärbt. Prüfen Sie den Raum auf Mehrfachechos, indem Sie sich in die Mitte des Raumes stellen und in die Hände klatschen. Flatterechos können durch unregelmäßige Gegenstände oder nicht-reflektierende Oberflächen, Regale, Bilder usw. an einer der parallelen Wände reduziert werden.

Einlaufphase

In der Einlaufphase gibt es feine Unterschiede in der Wiedergabequalität des Lautsprechers. Wurde er in einer kühlen Umgebung gelagert, so wird es einige Zeit dauern, bis die Dämpfungskomponenten und die für die Aufhängung der Chassis eingesetzten Werkstoffe ihre optimalen mechanischen Eigenschaften besitzen. Die Aufhängung der Chassis wird mit den ersten Betriebsstunden beweglicher. Die Zeit, die der Lautsprecher benötigt, um seine maximale Leistungsfähigkeit zu entwickeln, schwankt abhängig von den vorherigen Lager- und Einsatzbedingungen. Grundsätzlich kann man sagen, dass es eine Woche dauert, bis sich die Lautsprecher nach Temperatureinwirkungen stabilisiert haben. 15 Betriebsstunden sind erforderlich, bis die mechanischen Teile ihre Funktion, wie bei der Konstruktion festgelegt, erfüllen können.

Jedoch ist uns schon von längeren Einlaufphasen (bis zu einem Monat) berichtet worden. Man kann aber davon ausgehen, dass dieser Eindruck eher mit dem Hörer zu tun hat, der aufgrund der hochwertigen Klangqualität dieser Lautsprecher jetzt Details wahrnimmt, die vorher nicht zu hören waren. Der Klang mag ihm zunächst vielleicht etwas hart erscheinen.

Aber nach geraumer Zeit wird er weicher, ohne dabei an Detailtreue zu verlieren.

Pflege

Die Gehäuseoberfläche muss in der Regel nur abgestaubt werden. Bei Verwendung eines Aerosol-Reinigers entfernen Sie zunächst vorsichtig die Abdeckung vom Gehäuse. Sprühen Sie den Reiniger auf ein Tuch, niemals direkt auf das Gehäuse. Testen Sie zuerst an einer kleinen, unauffälligen Stelle, da einige Reinigungsprodukte manche Oberflächen beschädigen können. Verwenden Sie keine scharfen bzw. säure- oder alkalihaltigen oder antibakteriellen Produkte. Verwenden Sie für das Chassis keine Reinigungsmittel. Der Stoff kann nach dem Entfernen der Abdeckung mit einer normalen Kleiderbürste gereinigt werden. Vermeiden Sie es, die Lautsprecherchassis zu berühren, da dies, vor allem beim Hochtoner, zu Beschädigungen führen kann.

Bitte berücksichtigen Sie, dass Holz ein Naturwerkstoff ist, der auf die Einflüsse der Umgebung reagiert. Halten Sie daher, um Rissen vorzubeugen, einen ausreichenden Abstand zu direkten Wärmequellen wie Heizkörpern und Warmluftventilatoren. Das Holz ist zum Schutz gegen Sonnenlicht mit einem Speziallack behandelt worden. Auf diese Weise werden die im Laufe der Zeit auftretenden Farbveränderungen minimiert. Trotzdem bleiben kleine Veränderungen in der Regel nicht aus. So verändern insbesondere die unter der Abdeckung oder im Schatten befindlichen Bereiche ihre Farbe langsamer als andere. Farbunterschiede können Sie ausgleichen, indem Sie alle Furnieroberflächen gleichmäßig dem Licht aussetzen, bis die Farbe wieder einheitlich ist. Dieser Prozess kann mehrere Tage oder sogar Wochen dauern, lässt sich aber durch den vorsichtigen Einsatz einer UV-Lampe beschleunigen.

Garantie

Dieses Produkt wurde nach den höchsten Qualitätsstandards entwickelt und hergestellt. Sollte dennoch der unwahrscheinliche Fall eintreten, dass Sie als Kunde Grund zur Reklamation haben, werden die B&W Group Ltd. und ihre nationalen Vertriebsgesellschaften das fehlerhafte Produkt ohne Berechnung der Arbeits- und Materialkosten (abgesehen von einigen Ausnahmen) in jedem Land, in dem eine offizielle B&W-Vertriebsgesellschaft vertreten ist, reparieren.

Die Garantiezeit beträgt fünf Jahre ab Kaufdatum bzw. zwei Jahre auf Aktivlautsprecher und elektronische Bauteile.

Garantiebedingungen

1. Die Garantie ist auf die Reparatur der Geräte beschränkt. Weder der Transport noch sonstige Kosten, noch das Risiko des Ausbaus, des Transports und der Installation der Produkte wird von dieser Garantie abgedeckt.
2. Diese Garantie gilt nur für den Originalbesitzer. Sie ist nicht übertragbar.

3. Diese Garantie ist nur dann gültig, wenn zum Zeitpunkt des Kaufs Fabrikations- und/oder Materialfehler vorliegen und nicht:
 - a. bei Schäden durch unfachmännische Installation, falsches Anschließen oder unsachgemäßes Verpacken,
 - b. bei Schäden, die auf einen nicht in der Bedienungsanleitung genannten Einsatzzweck, auf Fahrlässigkeit, Modifikationen oder die Verwendung von Teilen zurückzuführen sind, die nicht von B&W hergestellt bzw. zugelassen wurden,
 - c. bei Schäden durch defekte oder ungeeignete Zusatzgeräte,
 - d. bei Schäden durch Unfälle, Blitzschlag, Wasser, Feuer, Hitze, Krieg, öffentliche Unruhen oder sonstige Ereignisse, die nicht der Kontrolle von B&W und seinen Vertriebsgesellschaften unterliegen,
 - e. für Produkte, deren Seriennummern geändert, gelöscht, entfernt oder unleserlich gemacht wurden,
 - f. wenn Reparaturen oder Modifikationen von einem Nichtfachmann durchgeführt wurden.
4. Diese Garantie ergänzt die nationalen/regionalen gesetzlichen Verpflichtungen der Händler bzw. der nationalen Vertriebsgesellschaften und schränkt in keiner Weise die gesetzlichen Rechte, die Sie als Kunde haben, ein.

Inanspruchnahme von Garantieleistungen

Sollten Sie unseren Service in Anspruch nehmen müssen, gehen Sie bitte folgendermaßen vor:

1. Befindet sich das Gerät in dem Land, in dem Sie es gekauft haben, setzen Sie sich mit Ihrem autorisierten B&W-Fachhändler in Verbindung.
2. Befindet sich das Gerät außerhalb des Landes, in dem Sie es gekauft haben, wenden Sie sich bitte an die nationale B&W-Vertriebsgesellschaft des Landes, in dem Sie leben. Diese wird Ihnen Auskunft darüber geben, wo Sie das Gerät reparieren lassen können. Die Adresse der für das jeweilige Land zuständigen Vertriebsgesellschaft erhalten Sie bei B&W in Großbritannien oder über unsere Website.

Garantieleistungen werden nur nach Vorlage dieses Garantie-Booklets (vollständig ausgefüllt und mit dem Händlerstempel und dem Kaufdatum versehen) erbracht. Alternativ können Sie die Originalrechnung oder einen anderen, mit Kaufdatum versehenen Beleg einreichen, der Sie als Eigentümer des Gerätes ausweist.

Español

Manual de instrucciones

Estimado cliente:

Gracias por haber elegido B&W y bienvenido a la Signature Diamond. En la larga trayectoria empresarial de Bowers & Wilkins hay muchos ejemplos de cajas acústicas que han establecido una nueva referencia o definido una nueva casta dentro de los productos de su clase. La Signature Diamond está destinada a ser otra de dichas referencias. Le rogamos que lea este manual cuidadosamente antes de desembalar e instalar el producto por cuanto le ayudará a optimizar las prestaciones del mismo. B&W mantiene una red de distribuidores altamente motivados y cualificados en más de 60 países que le ayudarán a resolver cualquier problema que su detallista no pueda solucionar.

Una de las motivaciones más importantes que hay detrás del nacimiento de la Signature Diamond fue la celebración del 40º aniversario de la fundación de nuestra compañía. Su diseño echa un vistazo tanto hacia atrás, es decir hacia nuestro extenso legado, como hacia delante en la forma de futuros avances a nivel de tecnología y prestaciones en materia de cajas acústicas. La Signature Diamond constituye una síntesis de nuestras tendencias en diseño y una expresión única de nuestras tecnologías más innovadoras y avanzadas.

Sería fácil hacer una lista de las tecnologías incorporadas en la Signature Diamond –prácticamente todas las que conocemos están ahí- pero si hay algo que define de forma indeleble a una caja acústica verdaderamente buena es que el todo supere la suma de las partes para reproducir el sonido con una magia indefinible. En gran parte, esta magia es el resultado de la forma en que los elementos tecnológicos de una caja acústica han sido dispuestos y combinados. Como consecuencia de ello, y en sintonía con el carácter conmemorativo de la Signature Diamond, invitamos a nuestro veterano colaborador Kenneth Grange para que, conjuntamente con el equipo de ingenieros de B&W, trabajara en la concepción y el diseño de la misma. De ahí que tanto la "arquitectura" como la estética y la elección de los materiales empleados en la Signature Diamond lleven su impronta y como tales tengan mucho que ver en la magia del conjunto.

Kenneth Grange es sin duda alguna uno de los profesionales más eminentes en el campo de la consultoría aplicada al diseño industrial. En realidad es mucho más que eso por cuanto fue uno de los pioneros. Su trabajo abarca sectores que se cruzan entre sí que van desde el transporte (fue el responsable de la última revisión del clásico taxi londinense –el mítico "cab"- y de uno de los más veteranos iconos de British Rail, el tren Inter City 125) hasta la electrónica de consumo, donde ha contribuido en la puesta a punto de productos de

marcas –además de B&W- como Kodak, Kenwood, Parker Pens y muchas otras. De hecho, muchos de nosotros hemos utilizado en algún momento de nuestras vidas productos en los que Kenneth ha dejado su impronta. Fue el primer diseñador industrial honrado con una exposición dedicada en exclusiva a su obra en el museo Albert y Victoria de Londres y posee cinco doctorados universitarios, entre ellos uno del londinense Royal College of Art, donde en la actualidad es Profesor Visitante.

Las instrucciones de diseño recibidas por Kenneth de nuestra parte fueron de lo más liberador y a la vez estimulante que se le puede proponer a un diseñador. Le dijimos que siguiera sus instintos y diseñara la caja acústica que siempre había deseado.

Los diseñadores rara vez diseñan para sí mismos; de hecho, están condicionados a cambiar el mundo desde la perspectiva de otros, por lo que para Kenneth la idea de situarse en el lugar del "cliente" fue una experiencia inusual.

El camino que siguió consta de dos ramales. En primer lugar, desarrolló la estética del recinto –intersectando formas tubulares- a partir de dibujos que había hecho con anterioridad pero que nunca tuvo la oportunidad de finalizar. En segundo lugar, optó por concentrarse en materiales y acabados de alta calidad para que fuesen uno de los elementos diferenciadores de la personalidad de la Signature Diamond. ¿Por ejemplo, qué material de superior calidad que el mármol italiano sólido se podría haber utilizado para albergar un tweeter de cúpula de diamante?

La Signature Diamond es a la vez una reafirmación personal y un ejemplo genuinamente excitante del saber hacer conjunto de diseñadores industriales e ingenieros electroacústicos. Esperamos que usted disfrute tanto escuchándola como Kenneth creándola.

Información Relativa a la Protección del Medio Ambiente



Los productos B&W han sido diseñados para satisfacer la normativa internacional relativa a la Restricción del Uso de Sustancias Peligrosas (RoHS) en equipos eléctricos y electrónicos y la eliminación de Desperdicios Referentes a Equipos Eléctricos y Electrónicos (WEEE). El símbolo con el cubo de la basura indica el pleno cumplimiento de estas directrices y que los productos correspondientes deben ser reciclados o procesados adecuadamente en concordancia con las mismas. Consulte a la organización responsable de la gestión de residuos de su área de residencia para que le ayude a deshacerse de este equipo adecuadamente.

Desembalaje y Manipulación

Las Signature Diamond son a la vez pesadas y relativamente delicadas, por lo que deben ser retiradas de su embalaje cuidadosamente. La Figura 1 ilustra el proceso de desembalaje. Como consecuencia del peso y la naturaleza relativamente delicada de la Signature Diamond, le recomendamos que el desembalaje sea llevado a cabo por dos

personas. Asimismo, es preferible desembalar las cajas acústicas cerca de la posición en la que van a ser utilizadas. No arrastre o sujete nunca la caja por el recinto del tweeter. Procure evitar el contacto con cualquiera de los altavoces de la caja.

Tanto la colocación de las puntas metálicas de desacoplo (o pies de goma) como de los cables de conexión puede llevarse a cabo durante el procedimiento de desembalaje, cuando la caja acústica, todavía parcialmente embalada, descansa sobre uno de sus lados. Consulte la Figura 1 para identificar la etapa del procedimiento de desembalaje apropiada. Corte la bolsa protectora que envuelve la caja acústica para poder acceder a la parte inferior de esta última.

Contenido de la Caja del Embalaje

Verifique que la caja contenga lo siguiente:

- 1 Paquete de accesorios que contiene:
 - 5 Puntas metálicas de desacoplo
 - 5 Pies de goma
 - 5 Tuercas de bloqueo (con arandelas de 10 mm de ancho)
- 1 Llave Allen

Instalación de la Caja Acústica

Como consecuencia del peso y a la naturaleza relativamente delicada de la Signature Diamond, le recomendamos que el desembalaje sea llevado a cabo por dos personas.

La Signature Diamond ha sido pensada única y exclusivamente para ser montada sobre el suelo. Por poco que sea posible, es importante asegurarse de que las cajas descansen firmemente sobre el suelo con ayuda de las puntas metálicas de desacoplo. Dichas puntas están diseñadas para perforar alfombras y descansar sobre la superficie del suelo. Inicialmente, coloque las tuercas de fijación sobre las puntas de tal modo que estén situadas justo encima de la alfombra cuando las puntas reposen sobre el suelo.

El mejor momento para colocar las puntas de desacoplo en la zona inferior de la caja acústica es cuando esta última descansa sobre uno de sus lados durante el desembalaje o más adelante cuando se coloquen los cables de conexión. Identifique los cinco orificios situados en la superficie inferior del plinto (base) y coloque una punta de desacoplo en cada uno.

Una vez que las puntas hayan sido colocadas y la caja acústica vuelva a estar en su posición vertical, es posible que esta última se balancee un poco. Para minimizar dicho balanceo, afloje las puntas que no toquen el suelo hasta que la caja descansa firmemente sin moverse y a continuación fije sólidamente las tuercas contra el plinto (base). Puede resultar más cómodo colocar y ajustar las puntas de desacoplo una vez que la posición de la caja acústica haya sido optimizada.

Si no hay ninguna alfombra y usted desea evitar la presencia de arañazos en la superficie del suelo, utilice bien un disco metálico (también podría servir una moneda) bien los pies de goma suministrados de serie. Coloque dichos pies y nivele la caja acústica

siguiendo el mismo procedimiento que con las puntas metálicas de desacoplo.

Colocación de la Caja Acústica

Es muy probable que el ajuste de la posición de la caja acústica una vez realizada la instalación inicial de la misma mejore la calidad sonora, por lo que resulta completamente recomendable.

Para empezar, las cajas deberían separarse entre sí de 2 a 3 metros y situarse en los dos vértices de un triángulo equilátero cuyo tercer vértice sea el punto de escucha. Idealmente, las cajas deberían estar separadas al menos 0'5 metros de la pared posterior y al menos 1 metro de cualquiera de las paredes laterales. Deberían estar inclinadas hacia delante de tal modo que apunten hacia –o estén justo delante– de la posición de escucha. La Figura 2 ilustra esta disposición.

Intente asegurarse de que la vecindad inmediata de cada caja acústica sea similar en términos acústicos. Por ejemplo, si una de las cajas está cerca de paredes desnudas mientras que la otra está al lado de mobiliario blando y cortinas tanto la calidad sonora global como la imagen estereofónica quedarán seriamente comprometidas.

Campos Magnéticos Parásitos

Los altavoces de las cajas acústicas crean campos magnéticos parásitos que se extienden más allá de las fronteras físicas del recinto. Es por ello que le recomendamos que aleje todos aquellos objetos magnéticamente sensibles (pantallas de televisor y ordenador basadas en tubos de rayos catódicos, discos de ordenador, cintas de audio y vídeo, tarjetas con banda magnética y cosas por el estilo) al menos 0'5 metros de la caja acústica. La pantallas de plasma y LCD no son afectadas por los campos magnéticos.

Conexiones

Todas las conexiones deberían realizarse con el equipo desconectado.

En la cara inferior de la Signature Diamond hay dos pares de terminales de conexión unidos entre sí por sendos puentes. Para acceder a los terminales, la caja se debería inclinar cuidadosamente hasta descansar sobre uno de sus lados. Esto puede realizarse durante el procedimiento de desembalaje. Dichos terminales aceptan tanto cables pelados como conectores de cuchilla plana ("spade") o las clavijas en ángulo recto hechas a medida que figuran junto a los puentes.

Para realizar una conexión convencional, dichos puentes deberían permanecer en su lugar (situación original, es decir de fábrica) y por tanto solamente deberían conectarse un par de terminales al amplificador. Para la conexión en bicableado, los puentes deberían retirarse para poder conectar por separado cada par de terminales al amplificador. El bicableado puede mejorar la resolución de los detalles de bajo nivel.

Si las cajas acústicas van a ser bicableadas, es posible retirar las clavijas en ángulo recto de los puentes con ayuda de la llave Allen suministrada de

serie y fijarlas a los cables de conexión. La Figura 5 ilustra este uso de las clavijas.

Una vez realizadas todas las conexiones, debería colocarse firmemente el elemento de fijación del cable con ayuda de las tuercas dispuestas para ello. La caja se debería volver a colocar en posición vertical. Cuando coloque la caja en posición vertical, procure que su peso no se concentre únicamente sobre una o dos de las puntas de desacople de la misma.

La Figura 4 ilustra la conexión convencional y en bicableado, así como el uso del sistema de fijación del cable.

Asegúrese de que los terminales positivos de la caja acústica (marcados como + y de color rojo) son conectados al terminal de salida positivo del amplificador y que los terminales negativos de la caja acústica (marcados como - y de color negro) son conectados al terminal de salida negativo del amplificador. Una conexión incorrecta podría tener como resultado una imagen sonora pobre y una pérdida de graves.

Consulte a su distribuidor para que le aconseje a la hora de elegir el cable de conexión. Mantenga siempre la impedancia total por debajo del máximo recomendado en las características técnicas y utilice un cable de baja inductancia para evitar que se produzcan atenuaciones en las frecuencias más altas.

Ajuste Fino

Antes de proceder al ajuste fino, verifique cuidadosamente que todas las conexiones de la instalación sean correctas y seguras.

Cada vez que aumente la separación entre las cajas acústicas y las paredes laterales y posterior de la habitación se reducirá el nivel general de graves. El espacio situado detrás de las cajas también contribuye a crear una sensación aural de profundidad. Por el contrario, si acerca las cajas acústicas a las paredes el nivel de graves aumentará.

Si la respuesta en graves se desestabiliza a menudo, lo más probable es que se deba a la excitación de modos de resonancia en la sala de escucha. Incluso pequeños cambios en la posición de las cajas acústicas o los oyentes pueden tener un profundo efecto en la manera en que dichas resonancias afectan al sonido. Haga pruebas cambiando la posición de escucha o colocando las cajas acústicas a lo largo de una pared diferente. La presencia y la posición de muebles y objetos de gran tamaño también puede influir en los modos de resonancia.

Si la imagen central carece de focalización, intente acercar las cajas acústicas entre sí o inclínelas de manera que apunten hacia los oyentes o estén encaradas hacia ellos. La Figura 2 muestra cajas acústicas orientadas hacia los oyentes. La variación del ángulo de inclinación hacia delante puede ser muy a menudo un modo efectivo para realizar el ajuste fino de la caja.

Si el sonido es demasiado brillante (léase chillón), el aumento de la cantidad de materiales blandos (generalmente fonoabsorbentes) presentes en la sala

(por ejemplo, cortinas más pesadas) puede ayudar a equilibrar el sonido. Por el contrario, si se reduce la presencia de los citados materiales se conseguirá incrementar el nivel de brillo (en suma, la vitalidad) de un sonido apagado y carente de vida.

Algunas salas se ven afectadas por lo que se denomina "eco flotante", es decir ecos que "rebotan" entre paredes paralelas de las mismas. Los ecos flotantes pueden colorear el sonido de las cajas acústicas instaladas en la sala. Compruebe si en la sala de escucha hay ecos flotantes situándose de pie en el centro de la misma, aplaudiendo rápidamente y escuchando a continuación para detectar si se producen repeticiones rápidas de los aplausos. Para reducir dicho eco, coloque objetos de forma irregular o superficies no reflectantes (como por ejemplo tapetes, cuadros o estanterías repletas de libros) en el suelo o en una de las paredes afectadas.

Período de Rodaje

Las prestaciones de la caja acústica cambiarán de manera sutil durante el período de escucha inicial. Si la caja acústica ha estado almacenada en un ambiente frío, tanto los materiales absorbentes y de amortiguamiento como los que forman parte de los sistemas de suspensión de los diferentes altavoces tardarán cierto tiempo en recuperar sus propiedades mecánicas correctas. Las suspensiones de los altavoces también se relajarán durante las primeras horas de uso. El tiempo que la caja acústica necesite para alcanzar las prestaciones para las que fue diseñada variará en función de las condiciones de almacenamiento previas de la misma y de cómo se utilice. A modo de guía, deje transcurrir una semana para la estabilización térmica de la caja y unas 15 horas de uso en condiciones normales para que las partes mecánicas de la misma alcancen las características de funcionamiento para las que fueron diseñadas.

No obstante, hay constancia de períodos de rodaje más largos (del orden de un mes) y las evidencias suficientes para sugerir que ello tiene poco que ver con cambios en la caja acústica y bastante con la adaptación del usuario al nuevo sonido proporcionado por la misma. Esto resulta bastante cierto en cajas acústicas con un elevado poder resolutivo, como por ejemplo las Signature Diamond, hasta el punto de que puede producirse un aumento significativo del nivel de detalle en comparación con el que estaba acostumbrado a percibir el usuario; en un primer momento, el sonido puede aparecer excesivamente "adelantado" y quizá un poco duro. Después de un largo período de tiempo, el sonido parecerá más suave aunque sin perder claridad ni detalle.

Cuidado y Mantenimiento

Por regla general, la superficie del recinto sólo requiere que se le quite el polvo. Si desea utilizar un limpiador de tipo aerosol, retire en primer lugar cuidadosamente las rejillas protectoras y aléjelas del recinto. Rocíe sobre la gamuza limpiadora, nunca directamente sobre el recinto. Pruebe en primer lugar con un área reducida ya que algunos productos de limpieza pueden dañar ciertas superficies. Evite utilizar

productos que sean abrasivos o contengan ácido, álcali o agentes antibacterianos. No utilice agentes de limpieza en los altavoces. La tela de las rejillas protectoras puede limpiarse con un cepillo normal para la ropa mientras aquéllas estén separadas del recinto. Evite tocar los altavoces, en especial el tweeter, ya que podrían provocarse daños en los mismos.

Por favor tenga en cuenta que, al igual que sucede con todos los materiales naturales, el recinto de madera de la caja acústica responderá a las condiciones ambientales. En consecuencia, debería mantener el producto alejado de fuentes de calor directo, como por ejemplo radiadores y ranuras por las que salga aire caliente, con el fin de evitar posibles rupturas. La madera del recinto está tratada con una laca resistente a la radiación ultravioleta para minimizar los cambios de color que se puedan producir a lo largo del tiempo, aunque ello no impedirá que se produzca alguna modificación. Este efecto puede ser particularmente perceptible en aquellas ubicaciones en las que unas zonas del producto queden a la sombra y otras estén expuestas a la luz, ya que las primeras experimentarán los citados cambios de color más lentamente. Las diferencias de color pueden rectificarse exponiendo por igual y de forma uniforme todas las superficies de madera a la luz solar hasta que el color se uniformice. Este proceso puede tardar varios días o incluso semanas en llevarse a cabo, aunque puede ser acelerado mediante el uso cuidadoso de una lámpara de luz ultravioleta.

Garantía limitada

Este producto ha sido diseñado y fabricado de acuerdo con las más altas normas de calidad. No obstante, si hallara algún desperfecto B&W Group Ltd. y sus distribuidores nacionales garantizan, sin coste alguno para usted, la mano de obra (es posible que haya excepciones) y la reposición de piezas en cualquier país donde se cuente con un distribuidor autorizado de B&W.

Esta garantía limitada es válida por un período de cinco años desde la fecha de compra y de dos años para las partes electrónicas, incluyendo sistemas de altavoces amplificados.

Términos y condiciones

- 1 Esta garantía está limitada a la reparación del equipo. La garantía no cubre ni el transporte, ni otros costes, ni ningún riesgo por traslado, transporte e instalación de los productos.
- 2 La garantía será aplicable exclusivamente para el propietario original. No es transferible.
- 3 Esta garantía tendrá validez solamente si se trata de materiales defectuosos y/o de fabricación existentes en el momento de la compra, y no será válida en los siguientes casos:

- a. daños causados por instalación, conexión o embalaje inapropiados,
 - b. daños causados por uso inapropiado que no se corresponda con el uso correcto tal como se describe en el manual del usuario, negligencia, modificaciones o la utilización de piezas no originales de fábrica o no autorizadas por B&W,
 - c. daños causados por equipos auxiliares defectuosos o inapropiados,
 - d. daños causados por accidentes, relámpagos, agua, incendios, calor, guerra, disturbios sociales u otra causa ajena al control razonable de B&W y de sus distribuidores autorizados,
 - e. productos cuyo número de serie haya sido modificado, borrado, retirado o convertido en ilegible,
 - f. si una persona no autorizada ha efectuado alguna reparación o modificación en el producto.
- 4 Esta garantía complementa cualquier obligación legal a nivel nacional/regional de concesionarios o distribuidores nacionales y, como cliente, no afecta a sus derechos estatutarios.

Cómo solicitar reparaciones bajo garantía

En caso de ser necesaria alguna revisión, siga el siguiente procedimiento:

- 1 Si está usando el equipo en el país en que fue adquirido, debería contactar con el concesionario autorizado de B&W en donde lo adquirió.
- 2 Si el equipo está siendo utilizado fuera del país en que fue adquirido, debería contactar con el distribuidor nacional de B&W correspondiente al país donde reside, que le asesorará sobre el lugar al que enviarlo para que pueda ser revisado. Para obtener información sobre cómo contactar con su distribuidor local, puede llamar a B&W en el Reino Unido o visitar nuestro sitio web.

Para validar su garantía, debe mostrar este folleto de garantía debidamente rellenado y con la fecha de compra estampada por su concesionario. De lo contrario, tendrá que mostrar la factura de venta original u otro comprobante que demuestre su propiedad y la autenticidad de su fecha de compra.

Português

Manual do utilizador

Estimado Cliente,

Obrigado por ter escolhido a B&W e bem vindo à Diamond Signature. Existem inúmeros exemplos, no âmbito da B&W, de colunas que estabeleceram um novo patamar ou definiram uma nova categoria. A Diamond Signature está destinada a ser um novo ícone. Por favor leia este manual por completo antes de desembalar e instalar o produto. Ajudá-lo-á a otimizar a sua performance. A B&W mantém uma rede de distribuidores dedicados em mais de 60 países que o poderão ajudar na eventualidade de vir a ter problemas que o agente não seja capaz de solucionar.

Uma motivação importante por detrás do nascimento da Diamond Signature foi a celebração do nosso 40º aniversário. O seu design alcança simultaneamente o passado, através da nossa herança e o futuro em direcção aos avanços futuros em tecnologia e performance de colunas. A Diamond Signature é uma destilação de nossa linhagem de design e uma expressão única e inovadora das nossas tecnologias mais avançadas.

Seria fácil listar simplesmente as tecnologias incorporadas dentro da Diamond Signature – quase todas as que conhecemos estão representadas – mas sem dúvida que a marca de uma grande coluna é o todo exceder o somatório das partes de molde a possuir uma performance de magia indefinida. Em larga medida, a magia é o resultado da forma como os elementos tecnológicos são dispostos e combinados – como o todo é desenhado. Por este motivo e em linha com a natureza celebratória da Signature Diamond, convidámos o nosso colaborador de design de longa data Kenneth Grange, para trabalhar com a nossa equipa interna na sua concepção e desenvolvimento. A "arquitectura", estética e escolha de materiais da Diamond Signature são suas e como tal pode receber muito do crédito pela sua magia.

Kenneth Grange CBE RDI é sem sombra de dúvidas um dos mais eminentes consultores de design industrial. Mais do que isso, ele foi um dos primeiros. O seu trabalho atravessa sectores de produtos que vão desde os transportes (foi responsável pela última versão da cabina do clássico taxi Londrino e pelo grande ícone dos caminhos de ferro Ingleses, o comboio Inter Cities 125), através electrónicas de consumo onde, em adição à B&W, contribuiu para produtos da Kodak, Kenwood, canetas Parker e muitos outros. Muitos de nós a dada altura já teremos utilizado um produto em que Kenneth deixou marca. Foi ele, o primeiro designer industrial de sempre a ser honrado com uma exposição individual nos Victoria e Albert Museum de Londres e possui cinco Doutoramentos Universitários Honorários, incluindo um do Royal College of Art, London, onde é actualmente um Professor Convidado.

A tarefa de design para a Diamond Signature dada por nós a Kenneth foi uma das mais libertadoras e no entanto um dos maiores desafios, que um designer pode receber. Pedimo-lhe que seguisse os seus instintos e que desenhasse a coluna que sempre quis. Os designers raramente desenharam para si próprios; estão condicionados a mudar o mundo pela perspectiva dos outros, então para Kenneth, uma tarefa que o colocasse na posição do "cliente" foi uma experiência invulgar.

O caminho que seguiu tem duas linhas. Primeiro, desenvolveu uma estética de caixa – formas tubulares de intersecção – que desenhou previamente, mas que nunca teve a oportunidade de investigar. Em segundo lugar, optou por enfatizar excelentes materiais e acabamentos para que se tornassem no aspecto inerente à personalidade da Diamond Signature. Por exemplo, que melhor material, se não o sólido mármore Italiano para albergar o tweeter de cúpula de diamante?

A Diamond Signature é pois, simultaneamente uma afirmação pessoal e um genuíno e excitante exemplo do ofício de desenhadores industriais' e engenheiros de colunas'. Esperamos que aprecie a sua audição tanto quanto nós e o próprio Kenneth apreciámos a sua criação.

Informação Ambiental

 Os produtos B&W são desenhados de molde a cumprir com as directivas internacionais de Restrição de Substâncias Perigosas (RoHS) em material eléctrico e electrónico e o desperdício de Lixo de Equipamento Eléctrico Electrónico (WEEE). O símbolo do caixote do lixo cruzado indica o cumprimento e que os produtos devem ser correctamente reciclados ou processados de acordo com estas directivas. Consulte a organização local de recolha de desperdícios para uma orientação sobre a forma correcta de se desfazer deste equipamento.

Desembalagem e Manuseamento

As Diamond Signature são ao mesmo tempo pesadas e relativamente delicadas e devem ser desembaladas das suas caixas de forma cuidadosa. A Figure 1 ilustra o procedimento de desembalagem. Devido ao peso e à relativamente delicada natureza da Signature Diamond, recomendamos que a desembalagem seja levada a cabo por duas pessoas trabalhando em conjunto. É preferível desembalar as colunas perto do posicionamento na qual serão utilizadas. Nunca carregue ou segure a coluna pela caixa do tweeter. Tente evitar tocar em qualquer parte das unidades.

A colocação dos spikes (ou pés de borracha) e a ligação do cabo de coluna poderão ser lavados a cabo durante o procedimento de desembalagem, enquanto a parte imóvel e empacotada da coluna estiver inicialmente deitada no chão. Veja a figura 1 de molde a identificar a altura apropriada de desempacotamento para o fazer. O saco de protecção que envolve a coluna deverá ser cortado para poder ter acesso a parte inferior da mesma.

Conteúdo da Embalagem

Verifique se a embalagem possui:

- 1 Um conjunto de acessórios contendo:
 - 5 Pés em forma de spikes
 - 5 Pés de borracha
 - 5 Porcas de travamento
 - 1 Chave Allen

Instalação das colunas

Devido ao peso e natureza relativamente delicada da Diamond Signature, recomendamos que a instalação seja levada a cabo por duas pessoas trabalhando em conjunto.

A Diamond Signature é para montagem exclusiva no chão. É importante assegurar que as colunas se mantêm firmes no chão utilizando sempre que possível os pés em forma de spikes fornecidos. Os mesmos são desenhados para perfurar a carpete e assentarem na superfície do chão. Inicialmente, enrosque as porcas de travamento aos spikes apenas o suficiente para as deixar a flutuar logo acima da superfície da carpete enquanto os spikes assentam no chão logo abaixo.

A melhor altura para colocar os spikes na parte de baixo da coluna é quando esta se encontrar deitada lateralmente ou mais tarde durante a ligação. Identifique os cinco orifícios na parte inferior da base (veja a Figura 3) e aparafuse um spike a cada um deles.

Uma vez os spikes montados e a coluna novamente colocada na sua posição vertical, esta poderá 'dançar'. Para minimizar esta situação, desaperte os spikes que não tocam no chão até que a coluna fique firme sem 'dançar' então, aperte as porcas contra a base. Poderá ser mais conveniente fixar e ajustar os spikes após o posicionamento da coluna ter sido otimizado.

Se não existir carpete e desejar evitar riscar a superfície do chão, use um disco de metal de protecção (talvez uma moeda) entre o spike e o chão, ou utilize os pés de borracha fornecidos. Coloque os pés de borracha da mesma forma que os spikes.

Posicionamento das colunas

Normalmente vale a pena ajustar o posicionamento das colunas a seguir à instalação inicial das mesmas pois provavelmente melhorará a qualidade de som.

Para começar, as colunas deverão ser posicionadas com um afastamento entre si de 2m a 3m nos dois cantos de um triângulo equilátero completado pela área de audição no terceiro canto. Idealmente, as colunas deverão estar a pelo menos 0.5m da parede traseira, e a pelo menos 1m afastadas das paredes laterais. Devem ser viradas para dentro de molde a apontar para a zona de audição ou ligeiramente para a frente desta, a Figura 2 ilustra este posicionamento.

Tente assegurar que as zonas imediatamente em redor de cada coluna são similares no carácter acústico. Por exemplo, se uma coluna estiver perto de paredes despidas enquanto a outra está perto de mobiliário macio e cortinados, tanto a qualidade global

do som como a imagem estéreo provavelmente ficarão comprometidas.

Campos Magnéticos

As unidades das colunas criam campos magnéticos que se estendem para além dos limites exteriores da caixa. Recomendamos que mantenha artigos sensíveis a estes campos (televisores CRT e monitores de computador, discos rígidos, cassetes de áudio e vídeo, cartões informáticos e semelhantes) a pelo menos 0,5m da coluna. LCD e écrans de plasma não são afectados por campos magnéticos.

Ligações

Todas as ligações devem ser feitas com os equipamentos desligados.

Existem dois pares de terminais ligados entre si na parte de baixo da Diamond Signature. Para aceder aos terminais, a coluna deverá ser deitada de lado com cuidado. Isto poderá acontecer durante o procedimento de desembalagem. Os terminais podem aceitar cabo descarnado, forquilhas ou fichas dedicadas de ângulo recto, que estão ligadas aos cabos de ligação entre terminais.

Para uma ligação convencional os links dos terminais devem ser mantidos no lugar (como fornecido) e apenas um dos pares deve ser ligado ao amplificador. Para uma ligação em bi-cablagem os links dos terminais devem ser removidos e cada um dos pares de terminais deve ser ligado ao amplificador de forma independente. A bicablagem pode melhorar a resolução do detalhe de baixo nível.

Se as colunas forem bi-cabladas, as fichas de ângulo recto podem ser removidas dos cabos que ligam os terminais entre si, utilizando a chave Allen fornecida juntamente com os cabos de ligação entre terminais. A Figura 5 ilustra esta utilização das fichas.

Uma vez efectuadas as ligações o clamp do cabo deverá apertar o cabo utilizando as duas porcas de asas. A coluna poderá então ser levantada para a posição vertical. Quando colocar a coluna em pé, tenha cuidado para que o peso não assente apenas num ou dois spikes.

A Figura 4 ilustra a ligação convencional, a bi-cablagem e a utilização do clamp do cabo.

Assegure-se que os terminais positivos na coluna (marcados + e de cor vermelha) estão ligados ao terminal de saída positivo do amplificador e os terminais negativos na coluna (marcados - e de cor preta) estão ligados ao terminal negativo de saída no amplificador. A ligação incorrecta pode resultar numa imagem sonora pobre e perda de baixos.

Peça na sua loja um conselho quando seleccionar um cabo de coluna. Mantenha a impedancia total abaixo do máximo recomendado nas especificações das colunas e utilize cabo de baixa inductância de molde a evitar atenuação de altas frequências.

Afinação

Antes de afinar, assegure-se que todas as ligações estão correctas e seguras.

Afastar mais as colunas das paredes, normalmente reduzirá a quantidade de graves. O espaço por detrás das colunas ajudará igualmente a criar uma impressão de profundidade. Inversamente, mover as colunas para mais perto das paredes aumentará o volume de graves.

Se os graves parecem irregulares com a frequência isto será provavelmente consequência de modos de ressonância da sala de audição. Até pequenas alterações no posicionamento das colunas ou do ponto de audição podem ter um efeito profundo na forma como estas ressonâncias afetam o som. Tente alterar o ponto de audição o colocar as colunas ao longo de uma parede diferente. A presença e posicionamento de grandes peças de mobiliário poderá igualmente influenciar os modos de ressonância.

Se faltar focagem à imagem central, tente aproximar as colunas uma da outra ou apontá-las para dentro de forma a que apontem para um ponto logo à frente do ponto de audição. A Figura 2 ilustra as colunas apontando para dentro. Variar o ângulo de toe in (ângulo de colocação das colunas viradas para o ponto de audição) pode muitas vezes ser um modo extremamente eficaz de afinação do som.

Se o som for muito brilhante, o aumento da quantidade de mobiliário macio na sala (por exemplo, cortinas mais grossas) pode ajudar a equilibrar o som. Inversamente reduzir a quantidade desse tipo de mobiliário pode ajudar a dar brilho a um som amortecido.

Algumas salas sofrem de eco – eco que "balança" entre paredes paralelas. Este tipo de eco pode colorir o som das colunas na sala. Teste o eco da sua sala batendo as palmas no meio da mesma. Este poderá ser reduzido através da colocação de peças de forma irregular ou com superfícies não reflectoras, como por exemplo, estantes de livros, tapeçarias ou telas, numa das paredes ou chão.

Período de Rodagem

A performance da coluna mudará subtilmente durante o período inicial de escuta. Se a coluna tiver sido armazenada num ambiente frio, os materiais de amortecimento e suspensão das unidades levarão algum tempo até recuperarem as suas propriedades mecânicas correctas. As suspensões das unidades ganharão flexibilidade durante as primeiras horas de uso. O tempo requerido para que a coluna atinja a performance pretendida varia consoante as condições de armazenamento e a forma como é utilizada. Como guia, permita até uma semana para os efeitos de temperatura estabilizarem e 15 horas de utilização média para que as partes mecânicas alcancem as suas características.

Períodos mais longos (algo como um mês) têm sido relatados, no entanto existem evidências que sugerem que isto pouco tem que ver com as alterações das colunas e mais com o facto de o ouvinte se ir habituando ao novo som. Isto acontece especialmente com colunas altamente reveladoras como estas, em que poderá existir um significativo aumento na

quantidade de informação comparativamente com o que o ouvinte estava habituado; o som inicialmente poderá parecer algo "frontal" e talvez um pouco duro. Depois de extensivo período de tempo o som parece suavizar, mas sem perder clareza e detalhe.

Manutenção

Normalmente as superfícies da caixa apenas requerem limpeza do pó. Se desejar utilizar um aerosol ou outro agente de limpeza, em primeiro lugar retire a grelha puxando-a gentilmente da caixa. Pulverize o aerosol para o pano de limpeza e não directamente para o produto. Teste primeiro numa pequena superfície, já que alguns produtos de limpeza podem danificar algumas das superfícies. Evite produtos que sejam abrasivos, contenham ácidos, ou agentes anti-bacterianos. Não utilize agentes de limpeza nos altifalantes. O tecido da grelha pode ser limpo com as escovas de roupa normais enquanto a grelha estiver fora da coluna. Evite tocar nas unidades, especialmente no tweeter, pois poderá danificá-lo.

Por favor leve em linha de conta que, tal como com todos os materiais naturais, as caixas de madeira das colunas irão responder ao ambiente circundante. Mantenha o produto afastado de fontes de calor directo tais como radiadores e sistemas de ventilação de ar quente para evitar o risco de estalar. A madeira é tratada com um verniz resistente aos ultravioletas de molde a minimizar alterações de cor com o tempo, mas deve ser esperado algum nível de alteração. Este efeito é particularmente notório em áreas mantidas na sombra que mudam de forma mais lenta que as restantes. Diferenças de cor podem ser rectificadas pela exposição de todas as superfícies à luz solar de forma igual e uniforme. Este processo pode levar vários dias ou mesmo semanas, mas pode ser acelerado pelo uso cuidadoso de uma lâmpada de ultravioletas.

Garantia limitada

Este produto foi concebido e fabricado de acordo com os mais elevados padrões de qualidade. No entanto, se houver qualquer problema com o mesmo, a B&W e os seus distribuidores internacionais garantem o serviço de mão-de-obra (podendo-se aplicar exclusões) e de substituição de peças gratuitos em qualquer país servido por um distribuidor oficial de B&W.

Esta garantia limitada é válida por um período de cinco anos a partir da data de compra ou dois anos pela parte electrónica incluindo altifalantes amplificadores.

Termos e condições

- 1 Esta garantia limita-se à reparação do equipamento. Nem transporte, nem quaisquer outros custos, nem qualquer risco de remoção, transporte e instalação de produtos estão cobertos por esta garantia.

- 2 A garantia só é válida para o proprietário original. Não é transferível.
- 3 Esta garantia não será aplicável nos casos em que os defeitos não sejam atribuíveis a materiais e/ou mão-de-obra na altura da compra e não será aplicável a:
 - a. danos causados pela instalação, ligação ou embalamento incorrectos,
 - b. danos causados por qualquer utilização que não seja a correcta conforme descrita no manual do utilizador, negligência, modificações ou utilização de peças que não sejam fabricadas ou autorizadas pela B&W,
 - c. danos causados por equipamento auxiliar inadequado ou defeituoso,
 - d. danos causados por acidentes, relâmpagos, água, incêndio, calor, guerra, distúrbios públicos ou qualquer outra causa para além do controlo razoável da B&W e dos seus distribuidores nomeados,
 - e. produtos cujo número de série tenha sido alterado, apagado, removido ou que tenha sido tornado ilegível,
 - f. reparações ou modificações que tenham sido efectuadas por pessoa não autorizada.
- 4 Esta garantia complementa quaisquer obrigações legais nacionais e regionais de revendedores ou distribuidores nacionais e não afecta os seus direitos estatutários como cliente.

Como reivindicar reparações sob garantia

Caso seja necessário assistência técnica, queira seguir o procedimento seguinte:

- 1 Se o equipamento está a ser utilizado no país de compra, deverá contactar o distribuidor autorizado da B&W de onde o equipamento foi comprado.
- 2 Se o equipamento está a ser utilizado fora do país de compra, deverá contactar o distribuidor nacional da B&W do país de residência que o aconselhará onde o equipamento pode ser reparado. Pode telefonar para a B&W no Reino Unido ou visitar a nossa página na internet para obter os pormenores de contacto do seu distribuidor local.

Para validar a sua garantia, precisará de preencher a mesma devendo esta ser carimbada pelo seu distribuidor na data da compra. Em alternativa, precisará da factura original de venda ou outra prova de propriedade e data de compra.

Italiano

Manuale di istruzioni

Egregio cliente.

Grazie per avere scelto B&W ed i diffusori Signature Diamond. Il nostro marchio da sempre è sinonimo di qualità, sono infatti numerosi i prodotti B&W che sono diventati un punto di riferimento per tutto il settore, ed anche le Signature Diamond sono destinate a divenire un'altra pietra miliare nella gamma di B&W. Vi preghiamo di leggere questo manuale prima di sballare e installare il prodotto. Questo vi aiuterà ad ottenere le migliori prestazioni.

B&W ha una rete di distributori in più di 60 paesi che saranno in grado di assistervi nel caso in cui aveste dei problemi che il vostro rivenditore non può risolvere.

La realizzazione delle Signature Diamond coincide con la celebrazione del nostro 40° anniversario. La loro progettazione è frutto della combinazione tra il nostro passato, con l'esperienza acquisita in tutti questi anni, e del futuro, con lo sviluppo di nuove tecnologie per la realizzazione dei diffusori. Le Signature Diamond sono quindi la massima espressione del nostro design che si tramanda da anni, e delle nostre più avanzate tecnologie.

Sarebbe più semplice elencare tutte le tecnologie incorporate nelle Signature Diamond – praticamente quasi tutte quelle da noi conosciute – ma la caratteristica principale di un buon diffusore è che deve superare le aspettative dei dati tecnici "sulla carta", e riprodurre il suono con una indefinibile magia. In gran parte, questa "magia" è il risultato della ingegnerizzazione ottimale degli elementi che compongono il diffusore – di come tutto l'insieme è stato progettato. Per questo motivo, e anche perché volevamo che le Signature Diamond rappresentassero la celebrazione del nostro 40° anniversario, abbiamo invitato il nostro più affezionato industrial designer, Kenneth Grange, a lavorare all'interno delle nostre strutture con la nostra squadra di progettisti: il design estetico e la scelta dei materiali delle Signature Diamond sono quindi frutto di questa nostra cooperazione.

Kenneth Grange CBE RDI è senza dubbio uno dei più eminenti specialisti nel campo dei consulenti di industrial design, e tra l'altro fu anche uno dei primi. Le sue creazioni spaziano dal campo dei trasporti (fu il responsabile del progetto di rivisitazione dei classici taxi Londinesi e del simbolo della British Rail, il treno the Inter City 125), all'elettronica di consumo dove, oltre a B&W, ha collaborato con Kodak, Kenwood, Parker Pens e molti altri. La maggior parte di noi avrà sicuramente utilizzato o utilizzerà almeno una volta nella sua vita un prodotto realizzato da Kenneth. Egli fu il primo industrial designer ad essere onorato con una esposizione dedicata ai musei Londinesi Victoria ed Albert Museum, e ad avere ricevuto cinque Lauree onorarie, inclusa una dal Royal College of Art di Londra, in cui è ancora adesso un Visiting Professor.

Le direttive per la progettazione che Kenneth ha ricevuto da noi per la realizzazione delle nostre Signature Diamond sono state tra le più liberali, e comunque stimolanti, che un designer possa desiderare: gli abbiamo chiesto di seguire il suo istinto e di realizzare il diffusore dei suoi sogni. I designer raramente progettano prodotti per se stessi, sono sempre condizionati a dover progettare qualcosa che stravolga le regole attuali del design, ma secondo la prospettiva di qualcun altro; perciò per Kenneth, una progetto del genere che lo poneva in veste di "cliente" fu una esperienza inconsueta.

L'idea che ebbe aveva due fili conduttori: Il primo: Lo sviluppo della forma esterna, del "involucro" del diffusore – una intersezione di forme tubolari – che era già stato realizzato in passato, ma che non aveva mai avuto una opportunità di applicazione fino ad allora. Il secondo: La scelta di materiali di alta qualità che avessero caratteristiche estetiche e funzionali tali da potere esprimere tutta la personalità delle Signature Diamond. Quale materiale migliore, ad esempio, del pregevole marmo Italiano per racchiudere un tweeter a cupola in diamante?

Le Signature Diamond sono quindi sia una affermazione personale, sia un genuino ed eccitante esempio della abilità dell'industrial designer e degli ingegneri progettisti di diffusori. Speriamo che apprezzerete questi diffusori quanto noi e Kenneth abbiamo apprezzato realizzarli.

Informazioni ambientali

 I prodotti B&W sono realizzati in conformità con le normative internazionali: Restriction of Hazardous Substances (RoHS) per apparecchi elettronici ed elettrici, ed alle norme Waste Electrical and Electronic Equipment (WEEE). Il simbolo del cestino con le ruote e la croce sopra, indica la compatibilità con queste norme, e che il prodotto deve essere riciclato o smaltito in ottemperanza a queste direttive. Per informazioni sullo smaltimento di questo prodotto fate riferimento alle norme locali del vostro paese.

Sballaggio e movimentazione

Le Signature Diamond sono diffusori pesanti e delicati, e devono essere rimosse dagli imballi con molta attenzione. La Figura 1 illustra le procedure di stallaggio; dato il considerevole peso dei diffusori vi consigliamo di effettuare queste operazioni in due persone. E' inoltre preferibile sballare i diffusori in prossimità del punto in cui andranno poi posizionati per l'utilizzo. Non sollevate o spostate mai il diffusore facendo leva sul cabinet del tweeter. Fate attenzione a non toccare gli altoparlanti.

L'installazione dei piedini a punta (o in gomma) ed il collegamento può essere effettuato durante le operazioni di sballaggio, mentre il diffusore ancora non è ancora sballato completamente e sdraiato su di un lato. Vedi Figura 1 per identificare il momento più opportuno durante lo sballaggio. Il telo a protezione del diffusore deve essere tagliato per potere accedere alla base del diffusore.

Contenuto dell'imballo

Controllate che nell'imballo siano presenti:

- 1 set di accessori composto da:
 - 5 piedini a punta
 - 5 piedini in gomma
 - 5 dadi di fissaggio
 - 1 chiave Allen

Istallazione dei diffusori

Dato il considerevole peso dei diffusori vi consigliamo di effettuare le operazioni descritte di seguito in due persone.

Le Signature Diamond sono state realizzate specificatamente per l'utilizzo a pavimento. Assicuratevi che i diffusori siano posizionati stabilmente sul pavimento, se possibile utilizzando i piedini a punta forniti in dotazione, che sono progettati appositamente per perforare un tappeto e poggiare direttamente sul pavimento sottostante. Inizialmente, avvitate i dadi di fissaggio sui piedini in modo che i dadi siano appena sopra la superficie del tappeto quando i diffusori sono poggiati sul pavimento in posizione verticale.

Vi consigliamo di inserire i piedini a punta sulla parte inferiore del diffusore quando il diffusore è sdraiato su di un lato durante le operazioni di sballaggio o successivamente durante il collegamento. Individuate i cinque fori filettati sulla base del diffusore (vedi Figura 3) ed avvitate un piedino a punto in ognuno di essi.

Una volta che i piedini a punta sono stati inseriti ed il diffusore è stato riposizionato verticalmente, potrebbe non essere stabile e oscillare sul pavimento. Per minimizzare l'oscillazione, svitate i piedini che non toccano il pavimento finché il diffusore non rimane stabilmente in posizione, quindi serrate i dadi di bloccaggio contro la base. Potrebbe essere più vantaggioso inserire e regolare i piedini a punta dopo avere posizionato in maniera ottimale i diffusori.

Se sotto ai diffusori non c'è un tappeto e volete evitare di graffiare la superficie del pavimento, potete utilizzare dei sottopunta di metallo (ad esempio una moneta) frapponendoli tra i piedini ed il pavimento, oppure utilizzare i piedini di gomma forniti in alternativa. Avvitate alla base del diffusore i piedini in gomma e regolateli effettuando le stesse operazioni descritte per i piedini a punta.

Posizionamento del diffusore

Dopo avere effettuato l'installazione iniziale, la regolazione della posizione dei diffusori aumenterà sicuramente la qualità sonora del sistema.

Come regola generale, i diffusori dovrebbero essere posizionati ad una distanza tra loro compresa tra 2.0m e 3.0m, agli angoli di un triangolo equilatero in cui la posizione di ascolto rappresenta il terzo angolo. Idealmente, i diffusori dovrebbero essere posizionati almeno a 0.5m dalla parete posteriore, ed almeno ad 1.0m dalle pareti laterali. Dovrebbero essere angolati verso l'interno in modo da essere direzionati verso, o

di fronte, alla posizione di ascolto. In Figura 2 viene indicata la posizione.

Assicuratevi che lo spazio circostante ad ogni diffusore sia, acusticamente parlando, simile; per esempio, se un diffusore è vicino ad una parete mentre l'altro diffusore è vicino a tendaggi, sia l'immagine sonora globale, sia l'immagine stereo, potrebbero essere compromesse.

Campi magnetici dispersi

Le unità altoparlanti creano campi magnetici dispersi che si estendono al di là del cabinet. Vi raccomandiamo di tenere lontani i prodotti sensibili ai campi magnetici (televisori CRT, schermi per computer, dischi per computer, tessere magnetiche, nastri audio e video e simili), almeno a 0,5 m dal diffusore. Schermi LCD e plasma non subiscono nessuna influenza dai campi magnetici.

Collegamenti

Tutti i collegamenti dovrebbero essere effettuati con gli apparecchi spenti.

Vi sono due coppie di terminali, collegati fra loro, sul lato inferiore delle Signature Diamond. Per accedervi, il diffusore deve essere coricato delicatamente su di un fianco. Questo operazione può essere effettuata durante lo sballoggio. Questi terminali accettano cavi spellati, connettori di tipo spade o connettori custom ad angolo retto posti alle estremità dei cavi di collegamento.

Per un normale collegamento i collegamenti tra i terminali dovrebbero rimanere in posizione (come li trovate), basterà collegare solo una coppia di terminali alle uscite dell'amplificatore. Per effettuare un collegamento bi-wiring dovete rimuovere i collegamenti tra i terminali e collegare ogni coppia di terminali indipendentemente all'amplificatore; questo tipo di connessione può aumentare la risoluzione dei dettagli in bassa frequenza.

Se i diffusori devono essere collegati in bi-wiring, rimuovete i connettori ad angolo retto dai cavi di collegamento sui diffusori, utilizzando la chiave Allen fornita in dotazione, ed inseriteli sui cavi di collegamento provenienti dall'amplificatore. In Figura 5 viene indicato l'utilizzo di questi connettori.

Dopo avere effettuato i collegamenti, il cavo dovrebbe essere bloccato in posizione tramite il serracavo utilizzando i due dadi con le alette. A questo punto il diffusore può essere riportato in posizione verticale. Quando sollevate il diffusore per rimetterlo in posizione verticale, assicuratevi che il peso non gravi solo su uno o due piedini a punta.

In Figura 4 viene illustrato il collegamento convenzionale dei diffusori o con metodo bi-wiring, e la modalità di utilizzo del morsetto serracavo.

Assicuratevi che i terminali positivi del diffusore (indicati con + e di colore rosso) siano collegati al terminale di uscita positivo dell'amplificatore, ed i terminali negativi (indicati con - e di colore nero) al negativo. La non osservanza della polarità darà luogo ad una inadeguata riproduzione dell'immagine sonora ed ad una perdita di bassi.

Chiedete consiglio al vostro rivenditore sulla scelta dei cavi per i diffusori. Controllate che l'impedenza totale sia inferiore a quella massima raccomandata nelle caratteristiche dei diffusori, ed utilizzate un cavo a bassa induttanza per evitare l'attenuazione delle frequenze più alte.

Regolazione fine

Prima di eseguire la messa a punto del sistema, riconcontrollate nuovamente la polarità ed i collegamenti.

Spostando ulteriormente i diffusori dalle pareti si ridurrà il livello complessivo dei bassi. Lo spazio dietro ai diffusori contribuisce a dare un senso di profondità. Al contrario, spostando i diffusori più vicini alle pareti aumenterà il livello dei bassi.

Se il basso sembra irregolare con la frequenza, è generalmente dovuto all'effetto di risonanza della stanza. Anche piccoli cambiamenti nella posizione dei diffusori o dell'ascoltatore possono avere grande influenza sul modo in cui queste risonanze alterano il suono. Provate a cambiare posizione di ascolto o a posizionare i diffusori su una parete diversa. Anche la presenza o lo spostamento di grandi mobili può dare dei buoni risultati.

Se l'immagine sonora centrale non vi sembra adeguata, provate a posizionare i diffusori più vicini tra loro o orientateli maggiormente verso la posizione di ascolto. Nella Figura 2 sono illustrati i diffusori orientati verso l'interno. La variazione dell'angolazione del diffusore verso l'interno è un metodo molto efficace per eseguire semplicemente la regolazione ottimale del suono.

Se il suono è troppo acuto, aumentate l'arredamento in tessuto della stanza (per esempio, utilizzate tendaggi più pesanti), oppure riducetelo se il suono è opaco e spento.

Alcune stanze ricreano un fastidioso effetto eco: i suoni potrebbero rimbalzare tra muri paralleli o adiacenti. Questo effetto potrebbe influire negativamente sul suono dei diffusori nella stanza. Controllate l'effetto eco battendo le mani al centro della stanza. Potete limitare questo effetto facendo uso di superfici irregolari o non riflettenti come librerie, grandi mobili, quadri o tappeti su uno dei muri o sul pavimento adiacente al muro.

Periodo di rodaggio

Le prestazioni del diffusore cambieranno notevolmente dopo il periodo iniziale di ascolto. Se il diffusore è stato immagazzinato in un ambiente freddo, i componenti degli altoparlanti avranno bisogno di qualche tempo per recuperare le loro proprietà meccaniche naturali. Anche le sospensioni dell'altoparlante si allenteranno durante le prime ore di utilizzo. Il tempo necessario al diffusore per raggiungere le sue normali prestazioni varia in base alle condizioni di immagazzinamento precedenti e da come vengono usati. In genere, ci vorrà circa una settimana per stabilizzare gli effetti della temperatura, ed in media 15 ore di funzionamento perché le parti meccaniche riprendano le loro caratteristiche di base

Comunque, è stato provato che anche con periodi di rodaggio più lunghi (circa un mese) non sono stati notati cambiamenti sostanziali nei diffusori; questo anche perché l'ascoltatore comincia ad abituarsi al nuovo suono dei diffusori. Con diffusori di elevata qualità come questi, potreste notare un significativo incremento nella quantità dei dettagli se comparati con il tipo di suono a cui eravate abituati in precedenza; all'inizio il suono potrebbe sembrarvi troppo "diretto" e forse duro. Dopo un certo periodo di tempo il suono sembrerà più dolce, ma senza perdita di chiarezza e dettaglio.

Manutenzione

La superficie del cabinet solitamente va solo spolverata. Se volete utilizzare un prodotto spray per la pulizia, rimuovete le griglie dal cabinet, tirandole delicatamente verso l'esterno. Spruzzate il prodotto sul panno, non direttamente sul cabinet. Prima di procedere alla pulizia, provate il prodotto su una piccola area del diffusore, poiché alcuni prodotti per la pulizia potrebbero danneggiare alcune superfici. Evitate prodotti abrasivi, o contenenti acidi, alcali o agenti anti-batterici. Non utilizzate prodotti per la pulizia di nessun tipo sugli altoparlanti. Per pulire il tessuto delle griglie, una volta rimosse dal cabinet, potete utilizzare una normale spazzola per tessuto. Evitate di toccare gli altoparlanti, specialmente i tweeter, che potrebbero danneggiarsi.

Come tutti i materiali naturali, anche il legno del cabinet del diffusore subisce l'influenza degli agenti esterni. Tenete il prodotto lontano da fonti di calore diretto come ad esempio termosifoni o termoconvettori, per evitare il rischio di fessurazioni sulla superficie del cabinet. Il legno è trattato con una laccatura resistente a raggi ultra-violetti per minimizzare le variazioni di tonalità nel tempo, ma è naturale aspettarsi una, seppur minima, variazione di tonalità. La differenza di tonalità potrebbe essere maggiormente notata confrontando il colore del legno del cabinet con quello nella zona coperta dalla griglia di protezione, o in punti che rimangono in ombra, che varieranno la loro tonalità molto più lentamente rispetto ad altre aree del cabinet esposte alla luce. Le differenze di colore possono essere eliminate esponendo la superficie alla luce del sole fino a che il colore sarà uniforme a tutto il resto del cabinet. Questo processo può richiedere diversi giorni o anche settimane, ma può essere velocizzato, utilizzando con cautela, una lampada a raggi ultra-violetti.

Garanzia limitata

Questo prodotto è stato progettato e fabbricato secondo i più alti standard qualitativi. Tuttavia, nell'improbabile caso di un guasto o malfunzionamento, B&W Group Ltd. e i suoi distributori nazionali garantiscono parti sostitutive e mano d'opera gratuite (alcune eccezioni sono possibili) nei paesi in cui è presente un distributore ufficiale B&W.

Questa garanzia limitata è valida per un periodo di cinque anni dalla data di acquisto o di due anni per i componenti elettronici, diffusori attivi inclusi.

Termini e condizioni

- 1 La garanzia è limitata alla sola riparazione delle apparecchiature. La garanzia non copre i costi di trasporto o nessun altro tipo di costo, né i rischi derivanti dalla rimozione, il trasporto e l'installazione dei prodotti.
- 2 La garanzia è valida solo per l'acquirente originario e non è trasferibile.
- 3 Questa garanzia è applicabile solo in caso di materiali e/o fabbricazione difettosi al momento dell'acquisto e non è applicabile nei seguenti casi:
 - a. danni causati da installazione, connessione o imballaggio incorretti,
 - b. danni causati da un uso inadeguato del prodotto, diverso dall'uso specificato nel manuale dell'utente, negligenza, modifiche o impiego di componenti non fabbricati o autorizzati da B&W,
 - c. danni causati da apparecchiature ausiliarie difettose o inadatte,
 - d. danni causati da incidenti, fulmini, acqua, fiamme, calore, guerra, disordini pubblici o altra causa al di fuori del ragionevole controllo di B&W e dei suoi ufficiali distributori,
 - e. quando il numero di serie del prodotto è stato alterato, cancellato, rimosso o reso illeggibile,
 - f. se riparazioni o modifiche sono state effettuate da persone non autorizzate.
- 4 Questa garanzia completa le obbligazioni di legge regionali e nazionali dei rivenditori o distributori nazionali e non incide sui diritti del consumatore stabiliti per legge.

Riparazioni in garanzia

Se sono necessarie delle riparazioni, seguire le procedure delineate qui di seguito:

- 1 Se le apparecchiature sono utilizzate nel paese in cui sono state acquistate, contattare il rivenditore autorizzato B&W da cui sono state acquistate.
- 2 Se le apparecchiature non sono utilizzate nel paese in cui sono state acquistate, contattare il distributore nazionale B&W nel paese di residenza, che sarà in grado di fornire i dettagli della ditta incaricata delle riparazioni. Contattare B&W nel Regno Unito o visitare il sito web per i dettagli dei vari distributori di zona.

Per ricevere assistenza in garanzia, bisognerà esibire, compilata e timbrata dal rivenditore il giorno dell'acquisto, il tagliando di garanzia e lo scontrino d'acquisto originale o altro tipo di prova d'acquisto con data d'acquisto.

Nederlands

Handleiding

Geachte cliënt,

Dank u dat u voor B&W hebt gekozen en welkom bij de Signature Diamond. In de luidsprekerreeksen van B&W vindt u heel wat modellen die een nieuwe standaard of de basis voor een nieuwe generatie luidsprekers vormden. De Signature Diamond wordt zonder twijfel ook weer zo'n mijlpaal. Voor een optimaal resultaat raden wij u aan deze handleiding in zijn geheel door te lezen alvorens het product uit te pakken en te installeren. B&W beschikt over een netwerk van gespecialiseerde distributeurs in meer dan 60 landen, die u kunnen helpen met elk probleem dat uw leverancier eventueel niet voor u kan oplossen.

Een belangrijke aanleiding voor het ontwikkelen van de Signature Diamond was het vieren van ons 40-jarig bestaan. Het ontwerp weerspiegelt een terugblik, naar onze geschiedenis, maar ook een vooruitziende blik, naar de toekomstige ontwikkelingen op het gebied van luidsprekertechnologie en prestaties. De Signature Diamond staat zowel voor de essentie in onze vormgeving als voor een unieke, innovatieve uiting van onze allernieuwste technologieën.

Een opsomming geven van de toegepaste technologieën in de Signature Diamond is niet moeilijk – bijna al onze kennis vindt u er in terug. Het onbetwiste kenmerk van een bijzondere luidspreker is echter dat deze de som van alle goede onderdelen overtreft en haast magische prestaties levert. Deze magie is grotendeels terug te voeren naar de wijze waarop de technische elementen zijn gecombineerd en samengevoegd – het ontwerp van het geheel. Om die reden en in het licht van het feestelijke karakter van de Signature Diamond, hebben wij onze vaste vormgever Kenneth Grange verzocht met onze eigen mensen samen te werken aan het concept en de ontwikkeling. De 'architectuur', de esthetica en de gekozen materialen, voor de Signature Diamond zijn van zijn hand en daarom is de magie voor een groot deel aan hem toe te schrijven

Kenneth Grange CBE RDI is zonder twijfel een van de meest vooraanstaande consultants op het gebied van industriële vormgeving. Sterker nog, hij was een van de eerste. Zijn werk omvat verschillende productsegmenten, van transport (hij was verantwoordelijk voor de nieuwste versie van de klassieke Londense taxi en het traditionele symbool van British Rail, de Inter City 125 trein), tot consumentenelektronica. Hij heeft, naast B&W, bijgedragen aan producten van Kodak, Kenwood, Parker Pens en vele anderen. De meesten van ons zullen ooit een product hebben gebruikt dat de handtekening van Kenneth draagt. Hij was ook de eerste en tot op heden enige industriële ontwerper, aan wie een aan één man gewijde tentoonstelling werd opgedragen in het Londense Victoria en Albert Museum. Er werden hem vijf ere-doctoraten toegekend, inclusief een van het Royal College of Art in Londen, waar hij momenteel gasthoogleraar is.

De ontwerpopdracht voor de Signature Diamond die Kenneth van ons kreeg, was een van de ruimste, maar ook uitdagendste die een ontwerper zich kan wensen. Wij vroegen hem zijn instinct te volgen en de luidspreker te ontwerpen die hij zelf altijd al had willen hebben. Ontwerpers ontwerpen zelden iets voor zichzelf, zij zijn erop ingesteld wereldverschuivingen te veroorzaken vanuit de invalshoek van een ander. Daarom was een opdracht die hem in de positie van 'gebruiker' plaatste, voor hem een ongebruikelijke ervaring.

Zijn aanpak had twee kanten. Eerst ontwierp hij de gesloten stijl van de buitenzijde – in elkaar grijpende buisvormen – die hem al eerder fascineerde, maar waarvoor hij nooit de gelegenheid had om er iets mee te doen. Vervolgens maakte hij uitdrukkelijk gebruik van enkel bijzonder materiaal en een perfecte afwerking, als onafscheidelijk onderdeel van de persoonlijkheid van de Signature Diamond. Zeg nou zelf, bestaat er een beter materiaal om een diamanten dometweeter in te vatten dan Italiaans marmer?

Zo vormt de Signature Diamond zowel een persoonlijk statement, als een bijzonder opmerkelijk voorbeeld van het vakmanschap van zowel de industriële ontwerper als de luidsprekertechnici. Wij hopen dat u evenveel plezier beleeft bij het luisteren naar de luidspreker, als Kenneth en wij hadden bij de ontwikkeling ervan.

Milieu



De producten van B&W zijn ontwikkeld conform de internationale richtlijnen omtrent de Restriction of Hazardous Substances (RoHS – Beperking van Gevaarlijke Stoffen) in elektrische en elektronische apparatuur en de verwerking van Waste Electrical and Electronic Equipment (WEEE – Afgedankte Elektrische en Elektronische Apparatuur). Het doorgestreepte kliko-symbool geeft aan dat hieraan wordt voldaan en dat het product op de juiste manier dient te worden gerecycled of bewerkt in overeenstemming met deze richtlijnen. Raadpleeg de richtlijnen ter plaatse voor een correcte verwerking van afgedankte apparatuur.

Uitpakken en hanteren

De Signature Diamonds zijn zowel zwaar als tamelijk kwetsbaar en dienen daarom voorzichtig uit hun kartonnen verpakking te worden gehaald. Op afbeelding 1 ziet u de juiste manier van uitpakken. Vanwege het gewicht en de kwetsbaarheid van de Signature Diamond raden we u aan de luidspreker met twee personen uit te pakken. Ook is het verstandig de luidsprekers vlakbij de definitieve opstelpositie uit te pakken. Til de luidspreker nooit op aan de tweeterbehuizing. Tracht elke aanraking van de luidsprekereenheden te vermijden.

Het aanbrengen van de spikes of rubber voetjes en het aansluiten van de luidsprekerkabels kan bij het uitpakken worden verricht, wanneer de gedeeltelijk uitgepakte luidspreker op zijn kant wordt gelegd. Zie afbeelding 1 om de juiste stap gedurende het uitpakken te bepalen. De beschermende zak om de luidspreker snijdt u open om toegang tot de onderzijde te krijgen.

Inhoud van de verpakking

Controleer of het volgende aanwezig is:

- 5 spikes
- 5 rubberen voetjes
- 5 contramoeren (10 mm doorsnede)
- 1 inbussleutel

Luidsprekerinstallatie

Vanwege het gewicht en de kwetsbaarheid van de Signature Diamond raden we u aan de installatie met twee mensen uit te voeren.

De Signature Diamond is uitsluitend bedoeld voor opstelling op de vloer. Het is belangrijk dat de luidsprekers stevig op de vloer staan en dat de bijgeleverde spikes daar waar mogelijk worden gebruikt. De spikes zijn bedoeld om door het tapijt heen te prikken en op de vloer zelf te steunen. Schroef om te beginnen de contramoeren op de spikes, zodanig dat deze net boven het tapijt blijven, wanneer de spikes op de vloer eronder steunen.

U kunt de spikes het beste monteren in de onderzijde van de luidspreker, wanneer deze tijdens het uitpakken op zijn zijkant ligt om de verbindingen te kunnen maken. Lokaliseer de vijf gaten in de onderzijde van de plint (afbeelding 3) en schroef in elk een spike.

Zodra de spikes zijn aangebracht en de luidspreker weer rechtop is gezet, kan het zijn dat deze wiebelt. Om dit op te lossen, draait u spikes die de vloer niet raken naar buiten, tot de luidspreker stevig en zonder wiebelen staat. Vervolgens draait u de contramoeren stevig vast tegen de plint. Soms is het handiger om de spikes aan te brengen en af te stellen nadat de optimale positie van de luidsprekers is vastgesteld.

Heeft u geen tapijt en wilt u krassen in de vloer vermijden, gebruik dan een beschermend metalen schijfje (een munt bijvoorbeeld) tussen de spike en de vloer of gebruik de bijgeleverde rubberen voetjes. Monteer de rubberen voetjes en zet de luidspreker in evenwicht, als eerder aangegeven voor de spikes.

Luidsprekeropstelling

Experimenteren met de luidsprekeropstelling nadat deze is geïnstalleerd zal vaak de geluidskwaliteit verder verbeteren en is daarom bijna altijd de moeite waard.

Begin met een opstelling van de luidsprekers op 2 à 3 meter uit elkaar, als punten van een gelijkzijdige driehoek, waarbij de luisterpositie het derde punt. Voor de beste opstelling, plaatst u de luidsprekers ca. 0,5 meter van de wand en minimaal 1 meter van de zijwanden. Richt de luidsprekers naar binnen zodat ze naar uw luisterpositie of juist daar vlak voor wijzen. Op afbeelding 2 ziet u deze opstelling.

Probeer een zodanige opstelling te kiezen dat beide luidsprekers een ongeveer gelijke akoestische omgeving hebben. Voorbeeld: wanneer één luidspreker naast een kale muur staat en de ander naast zachte bekleding of gordijnen, zullen zowel de klank als het stereo-effect daaronder te lijden hebben.

Magnetisch Strooiveld

De luidsprekereenheden veroorzaken een magnetisch strooiveld dat ook buiten de kast merkbaar is. Wij

raden u aan magnetisch gevoelige zaken (beeldschermen met een beeldbuis, computerdiscs, audio- en videobanden, creditcards, enz.) minimaal op een afstand van 0,5 m van de luidspreker te houden. LCD- en plasmaschermen hebben daar geen last van.

Aansluitingen

Voordat u apparatuur aansluit of iets aan de verbindingen verandert, altijd eerst alle apparatuur uitschakelen.

Aan de onderzijde van de Signature Diamond bevinden zich twee paar doorverbonden aansluitingen. Om de aansluitingen te kunnen bereiken, legt u de luidspreker voorzichtig op zijn kant. Dit kan heel goed tijdens het uitpakken worden gedaan. De aansluitingen kunnen worden gebruikt met blanke draadeinden, spades of speciale haakse pluggen die aan de kabels zijn bevestigd.

Voor conventionele aansluiting blijven de doorverbindingen op hun plaats (als bij aflevering) en wordt slechts één paar aansluitingen met de versterker verbonden. Voor bi-wire aansluiting dienen de doorverbindingen te worden verwijderd en wordt elk paar afzonderlijk met de versterker verbonden. Bi-wiring kan de resolutie van zachte details verbeteren.

Wanneer bi-wiring wordt toegepast, kunnen de haakse pluggen van de link kabels met het bijgeleverde inbussleutelje worden verwijderd en aan de verbindingkabels worden bevestigd. In afbeelding 5 ziet u hoe deze worden bevestigd.

Zijn de verbindingen eenmaal gemaakt, draai dan de kabelklem op de kabel vast met de beide vleugelhoeken. De luidspreker kan nu weer rechtop worden gezet. Let er bij het rechtop zetten op dat het gewicht van de luidspreker niet op slecht een of twee spikes steunt!

Op afbeelding 4 ziet u de conventionele en bi-wiring verbinding en het gebruik van de kabelklem.

Zorg ervoor dat de positieve aansluitingen van de luidspreker (rood gekleurd en van een + voorzien) met de positieve uitgang van de versterker worden verbonden en de negatieve aansluitingen van de luidspreker (zwart gekleurd en van een - voorzien) met de negatieve uitgang van de versterker worden verbonden. Foutieve aansluiting geeft een minder goed ruimtebeeld en verlies aan bas.

Vraag uw leverancier advies over de keuze van de luidsprekerkabel. Houd de totale weerstand beneden het maximum dat in de specificaties is aangegeven en gebruik een kabel met een lage inductie om verzwakking van hoge frequenties te voorkomen.

Fijnafstemming

Controleer voordat u aan het fijnafstemmen begint, of alle verbindingen correct en stevig zijn geïnstalleerd.

Door de luidsprekers verder van de wand te plaatsen zal in het algemeen het laag afnemen. De ruimte achter de luidsprekers verhoogt ook de ruimtelijke indruk op het gehoor. Omgekeerd, door de luidsprekers dicht bij de wand op te stellen, neemt het laag juist toe.

Wanneer het laag niet op alle frequenties evenwichtig is, ligt dat meestal aan resonanties ergens in de luister ruimte. Zelfs kleine wijzigingen in de luidsprekeropstelling of de luisterpositie kunnen een behoorlijke invloed hebben op het effect van deze resonanties op de klank. Probeer de luisterpositie te wijzigen en de luidsprekers bijvoorbeeld voor een andere wand te zetten. Ook de aanwezigheid en positie van grote meubels hebben invloed op deze resonanties.

Wanneer het centrale geluidsbeeld vaag is, probeer dan de luidsprekers dichter bij elkaar te zetten en ze te richten op een punt juist vóór de luisterpositie. In afbeelding 2 ziet u hoe de luidsprekers naar binnen zijn gericht. Experimenteren met de hoek naar binnen is een bijzonder effectieve manier van fijnafstemming.

Is het geluid te helder, dan kan het aanbrengen van zachtere stoffering in de kamer (zwaardere gordijnen bijvoorbeeld) een betere balans bewerkstelligen. Omgekeerd kan het reduceren van zachte stoffering een donkere klank helderder maken.

Sommige kamers hebben last van een 'repeterende echo', echo's die op en neer kaatsen tussen parallelle wanden. U kunt dat testen door in het midden van de kamer in uw handen te klappen. Dit soort echo's wordt gereduceerd door onregelmatig gevormde meubels of door niet-reflecterende vlakken te creëren, zoals boekenplanken, gobelins of schilderijen tegen één van de wanden, of een tapijt op de vloer.

Inspelen

De eigenschappen van de luidspreker zullen gedurende de eerste luisterperiode op subtiele wijze iets veranderen. Wanneer de luidspreker in een koude omgeving opgeslagen is geweest, zijn de dempende materialen en de ophanging wat stug en het duurt enige tijd voordat zij de juiste mechanische eigenschappen terug hebben. Ook zal de ophanging in de eerste uren van het gebruik nog wat soepeler worden. De tijd die de luidspreker nodig heeft om de beoogde eigenschappen te bereiken, wordt bepaald door de wijze waarop hij voorheen is opgeslagen en de manier waarop hij wordt gebruikt. Houd als richtlijn een week aan om een stabiele temperatuur te bereiken en ca. 15 uur gebruik om de mechanische onderdelen de beoogde eigenschappen te laten verkrijgen.

Maar ook langere speeltijden zijn gerapporteerd (tot een maand) en er zijn ook aanwijzingen dat dit minder te maken heeft met veranderingen van eigenschappen van de luidspreker als met de gewenning van de luisteraar aan de nieuwe klank. Dat geldt vooral voor luidsprekers als deze, die in hoge mate laten horen wat de werkelijke inhoud van de opname is en daarmee een grotere detaillering in vergelijking tot wat de luisteraar voorheen was gewend. Aanvankelijk kan het geluid wat direct en zelfs enigszins hard lijken. Na enige tijd lijkt het geluid zachter te worden, maar zonder aan tekening en detaillering te verliezen.

Nazorg

De kast van de luidsprekers behoeft normaal gesproken alleen maar te worden afgestoft. Wilt u een schoonmaakspray of iets dergelijks gebruiken, verwijder dan eerst de grill door deze voorzichtig van de kast te trekken. Spuit de spray op de doek, nooit direct op het product. Test het eerst op een klein stukje uit, omdat sommige schoonmaakproducten bepaalde oppervlakken kunnen beschadigen. Gebruik geen schuurmiddelen of producten die oplosmiddelen, alkali of antibacteriële stoffen bevatten. Gebruik nooit schoonmaakmiddelen op de eenheden zelf. Het doek kan worden gereinigd met een normale kledingborstel, terwijl de grill is losgenomen van de kast. Vermijd het aanraken van de eenheden, vooral de tweeter, daar deze gemakkelijk worden beschadigd.

Denk er aan dat de houten afwerking van de luidsprekerkast, net als alle natuurlijke materialen, reageert op de omgeving. Houd het product daarom uit de directe nabijheid van warmtebronnen, zoals radiatoren en poorten waar warme lucht uit komt om barsten te voorkomen. Het hout is bewerkt met een ultraviolet resistente lak om verkleuren zoveel mogelijk tegen te gaan, maar enige verkleuring is nooit helemaal te voorkomen. Het effect is vooral zichtbaar waar delen die in de schaduw blijven langzamer verkleuren dan andere. Kleurverschillen kunnen worden gereduceerd door alle vlakken in gelijke mate aan licht bloot te stellen tot de kleur uniform is; een proces dat verscheidene dagen en zelfs weken kan beslaan. Eventueel kan het worden versneld met een ultraviolette lamp.

Garantie

Dit product is volgens de hoogste kwaliteitsnormen ontworpen en vervaardigd. Mocht er toch iets defect zijn aan dit product dan garanderen B&W Group Ltd. en haar landelijk distributeurnetwerk dat u aanspraak kunt maken op kosteloze reparatie (er zijn uitzonderingen) en vervanging van onderdelen in elk land, door een officiële B&W distributeur.

Deze beperkte garantie is geldig voor een periode van vijf jaar vanaf de aankoopdatum of twee jaar voor elektronica, waaronder actieve luidsprekers.

Voorwaarden

1. De garantie is beperkt tot de reparatie van de apparatuur. Transport- en andere kosten, eventueel risico voor het verwijderen, vervoeren en installeren van producten vallen niet onder deze garantie.
2. De garantie geldt alleen voor de eerste eigenaar en is niet overdraagbaar.
3. Deze garantie is niet van toepassing in andere gevallen dan defecten van materialen en/of fabricage ten tijde van aankoop en is niet van toepassing:
 - a. op schade die veroorzaakt is door onjuiste installatie, aansluiting of verpakking;

- b. op schade die veroorzaakt is door onjuist gebruik, anders dan beschreven in de handleiding, nalatigheid, modificatie, of gebruik van onderdelen die niet door B&W zijn goedgekeurd of gemaakt;
 - c. op schade veroorzaakt door defecte of ongeschikte aanvullende apparatuur;
 - d. op schade veroorzaakt door ongeval, onweer, water, brand, hitte, oorlog, openbaar geweld of een andere oorzaak buiten redelijk toezicht van B&W en haar distributeurs;
 - e. op producten waarvan het serienummer gewijzigd, verwijderd, gewist of onleesbaar is gemaakt;
 - f. indien reparaties of modificaties zijn uitgevoerd door een onbevoegd persoon.
4. Deze garantie is ter aanvulling op eventuele nationale/regionale wettelijke verplichtingen voor dealers of nationale distributeurs en heeft geen invloed op uw wettelijke rechten als consument.

Garantieclaims

Wanneer u aanspraak wilt maken op garantie, handel dan als volgt:

1. Indien de apparatuur wordt gebruikt in het land van aankoop, neem dan contact op met de erkende B&W dealer waar de apparatuur is gekocht.
2. Indien de apparatuur niet in het land van aankoop wordt gebruikt, neem dan contact op met de nationale distributeur van B&W in het land waar u verblijft. Deze zal u informeren hoe te handelen. Ook kunt u contact opnemen met B&W in Groot-Brittannië of onze website bezoeken om te zien wie uw lokale distributeur is.

Om uw recht op garantie geldig te maken, dient u dit garantiebewijs te overleggen, op de dag van aankoop ingevuld en van een stempel voorzien door uw handelaar. De originele aankoopfactuur of ander bewijs van aankoop, voorzien van koopdatum volstaan eveneens.

Ελληνικά

Οδηγίες Χρήσεως

Αγαπητέ πελάτη.

Σας ευχαριστούμε που επιλέξατε την B&W και σας καλωσορίζουμε στον κόσμο του Signature Diamond. Ανάμεσα στα ηχεία που έχει σχεδιάσει η B&W όλα αυτά τα χρόνια υπάρχουν πολλά παραδείγματα υλοποιήσεων που έχουν αλλάξει ριζικά τα δεδομένα και έχουν αποτελέσει σημεία καμπής στην αναπαραγωγή του ήχου. Το Signature Diamond είναι προορισμένο να γίνει ένα από αυτά τα εξαιρετικά ηχεία-ορόσημα. Παρακαλούμε διαβάστε προσεκτικά τις οδηγίες που κρατάτε στα χέρια σας, γιατί θα σας βοηθήσουν σημαντικά να έχετε τη βέλτιστη απόδοση από τα ηχεία σας. Η B&W έχει ένα δίκτυο αποκλειστικών αντιπροσώπων σε περισσότερες από 60 χώρες, οι οποίοι είναι ανά πάσα στιγμή διαθέσιμοι για να λύσουν οποιοδήποτε πρόβλημα συναντήσετε.

Ένα σημαντικό κίνητρο για τη δημιουργία του Signature Diamond ήταν η συμπλήρωση 40 χρόνων από τη ίδρυση της B&W. Ο σχεδιασμός του δανειζεται στοιχεία από το παρελθόν, αξιοποιώντας τη βαριά κληρονομιά της εταιρείας από όλα αυτά τα χρόνια, και ταυτόχρονα βλέπει στο μέλλον, προς τις νέες τεχνολογικές εξελίξεις στην απόδοση του ήχου. Το Signature Diamond δημιουργήθηκε “διυλίζοντας” τα σχεδιαστικά στοιχεία που έκαναν κορυφαίες τις μέχρι τώρα υλοποιήσεις μας, αλλά και ενσωματώνοντας με επαναστατικό τρόπο τις πιο προηγμένες τεχνολογίες που έχουμε αναπτύξει.

Θα ήταν εύκολο να κάνουμε μία απλή παράθεση όλων των τεχνολογιών που περιλαμβάνει το Signature Diamond. Σχεδόν όλες οι γνώσεις που έχουμε κατακτήσει είναι παρούσες. Όμως το αδιαμφισβήτητο στοιχείο που πραγματικά ορίζει ένα κορυφαίο ηχείο, είναι ότι το σύνολο ξεπερνάει το άθροισμα των μερών του με έναν ακαθόριστο, σχεδόν μαγικό τρόπο. Σε μεγάλο βαθμό, η μαγεία αυτή είναι αποτέλεσμα του τρόπου που έχουν συνδυαστεί τα επιμέρους σχεδιαστικά του στοιχεία, δηλαδή του τρόπου που σχηματίζεται το σύνολο. Για το λόγο αυτό, και με αφετηρία την επετειακή διάσταση του Signature Diamond, προσκαλέσαμε τον από χρόνια συνεργάτη μας, σχεδιαστή Kenneth Grange να δουλέψει με την ομάδα των μηχανικών μας στη σύλληψη και στην υλοποίησή του. Η “αρχιτεκτονική”, η αισθητική και η επιλογή των υλικών του Signature Diamond ανήκουν σε αυτόν, και έτσι έχει σημαντικό μερίδιο στη δημιουργία της μαγείας...

Ο Kenneth Grange CBE RDI είναι χωρίς αμφιβολία ένας από τους σημαντικότερους συμβούλους βιομηχανικού σχεδιασμού, και – το σπουδαιότερο – ένας από τους πρώτους του κλάδου του. Η

δουλειά του καλύπτει πολλούς και διαφορετικούς τομείς, από τις συγκοινωνίες (είναι υπεύθυνος για την πιο πρόσφατη ενσάρκωση του κλασικού λονδρέζικου ταξί, και για το μακροβιότατο σύμβολο των Βρετανικών Σιδηροδρόμων, το τράινο Inter City 125), τα οικιακά ηλεκτρονικά (έχοντας συνεργαστεί μεταξύ άλλων, με την B&W, την Kodak και την Kenwood), μέχρι τα κορυφαία στυλό Parker, αλλά και ένα μεγάλο αριθμό άλλων προϊόντων. Οι περισσότεροι από εμάς σίγουρα έχουμε χρησιμοποιήσει κάποιο προϊόν στο οποίο ο Kenneth έχει αφήσει το σχεδιαστικό του στίγμα. Ήταν ο πρώτος βιομηχανικός σχεδιαστής που τιμήθηκε με προσωπική έκθεση στο μουσείο Victoria and Albert του Λονδίνου, και είναι κάτοχος πέντε τιμητικών πανεπιστημιακών διδακτορικών, μεταξύ των οποίων και αυτό του London Royal College of Art, στο οποίο είναι επίτιμος διδάκτωρ.

Οι σχεδιαστικές απαιτήσεις που θέσαμε στον Kenneth για το Signature Diamond ήταν οι πιο ελεύθερες και ταυτόχρονα “προκλητικές” που θα μπορούσαν να δοθούν σε ένα σχεδιαστή. Του ζητήσαμε να ακολουθήσει το ένστικτό του και να σχεδιάσει το ηχείο που πάντοτε ήθελε. Οι σχεδιαστές σπάνια εργάζονται για τον εαυτό τους. Συνήθως καλούνται να αλλάξουν τον κόσμο με το όραμα κάποιου άλλου, και έτσι η συνεργασία του με την B&W, που τον έφερε στη θέση του “πελάτη”, ήταν μία ασυνήθιστη γι’ αυτόν εμπειρία.

Ο δρόμος που ακολούθησε έχει δύο κλάδους. Πρώτα σχεδίασε την καμπίνα, χρησιμοποιώντας κυλινδρικά σχήματα, κάτι που τον γοήτευε στο παρελθόν αλλά δεν του είχε δοθεί η ευκαιρία να το κάνει πράξη, και στη συνέχεια επέλεξε τα υλικά και το φινιρίσμα, έτσι ώστε να αποτελούν αναπόσπαστο κομμάτι της προσωπικότητας του Signature Diamond. Για παράδειγμα, τι καλύτερο από το ιταλικό μάρμαρο για να περιβάλλει ένα tweeter με θόλο από διαμάντι;

Το Signature Diamond είναι τόσο μία προσωπική αισθητική δήλωση, όσο και ένα αμιγές και συναρπαστικό παράδειγμα της συνδυασμένης “τέχνης” των βιομηχανικών σχεδιαστών και των μηχανικών ηχείων. Ελπίζουμε ότι θα απολαύσετε την ακρόασή του όσο ο Kenneth και εμείς απολαύσαμε τη δημιουργία του...

Πληροφορίες σχετικά με την προστασία του περιβάλλοντος

 Τα προϊόντα της B&W έχουν σχεδιαστεί σύμφωνα με τις διεθνείς οδηγίες σχετικά με τους Περιορισμούς Επικίνδυνων Ουσιών (Restriction of Hazardous Substances – RoHS) στις ηλεκτρικές και ηλεκτρονικές συσκευές, καθώς και με την διάθεση Αποβλήτων Ηλεκτρικών και Ηλεκτρονικών Συσκευών (Waste Electrical and Electronic Equipment – WEEE). Το σύμβολο του διαγραμμένου κάδου απορριμμάτων σημαίνει τη συμμόρφωση με τις πιο πάνω οδηγίες, καθώς και ότι τα προϊόντα πρέπει να ανακυκλωθούν ή να υποστούν

επεξεργασία σύμφωνα με τις οδηγίες αυτές. Συμβουλευτείτε τις τοπικές αρχές σχετικά με την περιβαλλοντολογικά ασφαλή διάθεση τέτοιου είδους εξοπλισμού.

Αποσυσκευασία και μετακίνηση

Το Signature Diamond είναι βαρύ και σχετικά ευαίσθητο, οπότε θα πρέπει να το βγάλετε από το κιβώτιο με προσοχή. Η Εικόνα 1 δείχνει τη διαδικασία αποσυσκευασίας. Λόγω του βάρους του, θα συνιστούσαμε η αποσυσκευασία να γίνει από δύο άτομα, και όσο πιο κοντά γίνεται στο σημείο που θα τοποθετηθεί το ηχείο. Σε καμία περίπτωση μην μεταφέρετε ή σηκώσετε το Signature Diamond κρατώντας το από την καμπίνα του tweeter, και μην αγγίζετε τα μεγάφωνα.

Η τοποθέτηση των ακίδων στήριξης (ή των λαστιχένιων πελμάτων), μπορεί να γίνει κατά την αποσυσκευασία, όταν το – όχι εντελώς αποσυσκευασμένο ηχείο – είναι ξαπλωμένο στο πλάι. Στην Εικόνα 1 φαίνεται το στάδιο της αποσυσκευασίας κατά το οποίο μπορείτε να τοποθετήσετε τις ακίδες. Θα πρέπει να κόψετε το προστατευτικό κάλυμμα του ηχείου για να έχετε πρόσβαση στην κάτω πλευρά του.

Περιεχόμενα συσκευασίας

Ελέγξτε αν στη συσκευασία περιέχονται τα εξής:

- 1 πακέτο με παρελκόμενα:
- 5 πέλματα με ακίδες
- 5 λαστιχένια πέλματα
- 5 παξιμάδια ασφαλείας
- 1 κλειδί allen

Εγκατάσταση

Λόγω του βάρους του Signature Diamond, θα συνιστούσαμε η εγκατάστασή του να γίνει από δύο άτομα.

Το Signature Diamond είναι ένα ηχείο σχεδιασμένο αποκλειστικά για να τοποθετείται στο δάπεδο. Θα πρέπει να προσέξετε ώστε να είναι απόλυτα σταθερό, χρησιμοποιώντας όπου είναι δυνατό τις ακίδες στήριξης. Οι ακίδες είναι σχεδιασμένες για να διαπερνούν το χαλί και να αγγίζουν το πάτωμα.

Πρώτα, βιδώστε τα παξιμάδια ασφαλείας στις ακίδες, τόσο ώστε να βρίσκονται λίγο επάνω από το δάπεδο όταν οι ακίδες ακουμπούν στο πάτωμα κάτω από το χαλί.

Είναι καλύτερο να τοποθετήσετε τις ακίδες στην κάτω πλευρά του ηχείου όσο είναι ξαπλωμένο στο πλάι, κατά την αποσυσκευασία ή αργότερα κατά τη σύνδεση των καλωδίων. Βρείτε τις πέντε υποδοχές με σπειρωμα που υπάρχουν στη βάση (βλ. Εικόνα 3) και βιδώστε από μία ακίδα σε κάθε υποδοχή.

Αφού βιδώσετε τις ακίδες και φέρετε το ηχείο στην όρθια θέση, μπορεί το ηχείο να μην είναι απόλυτα σταθερό. Ξεβιδώστε όσες ακίδες δεν αγγίζουν το δάπεδο, τόσο ώστε να το αγγίζουν μέχρι να σταθεροποιηθεί το ηχείο, και στη συνέχεια βιδώστε τα παξιμάδια ώστε να

ασφαλίστε τις ακίδες στη βάση. Συνιστούμε να τοποθετήσετε και να ρυθμίσετε τις ακίδες, αφού έχετε βάλει το ηχείο στην τελική του θέση.

Αν δεν υπάρχει χαλί, και δεν θέλετε οι ακίδες να προκαλέσουν ζημιά στο πάτωμα, μπορείτε να βάλετε ένα μεταλλικό αντικείμενο (π.χ. ένα κέρμα) κάτω από κάθε ακίδα, ή να χρησιμοποιήσετε τα λαστιχένια πέλαμα (τοποθετούνται και ρυθμίζονται όπως και οι ακίδες).

Τοποθέτηση των ηχείων

Η ρύθμιση της τελικής θέσης των ηχείων μετά την αρχική εγκατάσταση πιθανότατα θα βελτιώσει την ηχητική ποιότητα, και αξίζει να αφιερώσετε κάποιο χρόνο για αυτήν.

Ξεκινώντας, μπορείτε να τοποθετήσετε τα ηχεία σε απόσταση 2 – 3 μέτρων μεταξύ τους, στις κορυφές ενός νοητού ισόπλευρου τριγώνου που θα σχηματίζεται από τα δύο ηχεία και τη θέση ακρόασης. Το ιδανικό είναι τα ηχεία να απέχουν τουλάχιστον μισό μέτρο από τον πίσω τοίχο, και τουλάχιστον ένα μέτρο από τους πλαϊνούς. Θα πρέπει να τα στρέψετε τόσο ώστε να “βλέπουν” προς τη θέση ακρόασης (βλ. Εικόνα 2).

Προσπαθήστε ώστε ο χώρος γύρω από τα ηχεία να έχει ομοιογενή ακουστικά χαρακτηριστικά. Για παράδειγμα, αν το ένα ηχείο είναι δίπλα σε ένα τοίχο, και το άλλο δίπλα σε ένα μεγάλο καναπέ ή σε κουρτίνα, η συνολική ηχητική ποιότητα και η στερεοφωνική εικόνα δεν θα είναι τόσο καλές.

Ελεύθερα μαγνητικά πεδία

Τα μεγάφωνα των ηχείων παράγουν μαγνητικό πεδίο που ξεπερνά τα όρια της καμπίνας. Για το λόγο αυτό δεν πρέπει να τοποθετηθούν σε απόσταση μικρότερη από μισό μέτρο από συσκευές που μπορούν να επηρεαστούν από το πεδίο αυτό, όπως είναι οι τηλεοράσεις CRT, οι θόνοι των ηλεκτρονικών υπολογιστών, βιντεοκασέτες κλπ. Οι τηλεοράσεις LCD και plasma δεν επηρεάζονται από τα μαγνητικά πεδία.

Συνδέσεις

Πριν κάνετε οποιαδήποτε σύνδεση θέστε όλες τις συσκευές του συστήματος εκτός λειτουργίας και βγάλτε τις από την πρίζα.

Στην κάτω πλευρά του Signature Diamond υπάρχουν δύο ζεύγη ακροδεκτών, συνδεδεμένων μεταξύ τους. Για να έχετε πρόσβαση στους ακροδέκτες, θα πρέπει να ξεπλώσετε προσεκτικά το ηχείο στο πλάι. Αυτό μπορεί να γίνει και κατά την αποσυσκευασία του ηχείου. Οι ακροδέκτες δέχονται γυμνά καλώδια, βύσματα τύπου spade, ή τα ορθογώνια βύσματα, συνδεδεμένα στα καλώδια των συνδέσμων των ακροδεκτών.

Αν συνδέσετε τα ηχεία με το συμβατικό τρόπο, αφήστε τους συνδέσμους στη θέση τους. Αν θέλετε να διπλοκαλωδίωση τα ηχεία, αφαιρέστε τους συνδέσμους, και συνδέστε ξεχωριστά κάθε ζεύγος ακροδεκτών στον ενισχυτή. Η διπλοκαλωδίωση βελτιώνει την ηχητική ανάλυση στις χαμηλές συχνότητες.

Αν πρόκειται να διπλοκαλωδίωση τα ηχεία, αφαιρέστε τα ορθογώνια βύσματα από τα καλώδια των συνδέσμων, χρησιμοποιώντας το κλειδί allen που θα βρείτε στα αξεσουάρ (βλ. Εικόνα 5)

Αφού ολοκληρώσετε τις συνδέσεις, βιδώστε καλά το σφιγκτήρα του καλωδίου χρησιμοποιώντας τα δύο παξιμάδια-“πεταλούδες”. Τώρα μπορείτε να αναφάρετε το ηχείο στην όρθια θέση. Βεβαιωθείτε ότι στηρίζεται καλά σε όλα τα πέλαμα της βάσης.

Η Εικόνα 4 δείχνει τον συμβατικό τρόπο σύνδεσης και τη διπλοκαλωδίωση, καθώς και τη χρήση του σφιγκτήρα των καλωδίων.

Συνδέστε το θετικό ακροδέκτη του ηχείου (με την ένδειξη “+”) στο θετικό ακροδέκτη του ενισχυτή, και τον αρνητικό ακροδέκτη του ηχείου (με την ένδειξη “-”) στον αρνητικό ακροδέκτη του ενισχυτή. Αν δεν τηρήσετε τη σωστή πολικότητα στις συνδέσεις, είναι πολύ πιθανό η ηχητική απεικόνιση να μην είναι καλή και τα μπάσα να είναι περιορισμένα.

Συμβουλευτείτε το κατάστημα από όπου αγοράσατε τα ηχεία σχετικά με τα καλώδια που πρέπει να χρησιμοποιήσετε. Καλό είναι, η συνολική αντίσταση των καλωδίων να είναι χαμηλότερη από τη μέγιστη τιμή που αναφέρεται στα τεχνικά χαρακτηριστικά. Χρησιμοποιήστε καλώδια χαμηλής επαγωγής για να αποφύγετε την μείωση των υψηλών συχνοτήτων.

Τελικές ρυθμίσεις

Πριν κάνετε τις τελικές ρυθμίσεις ελέγξτε πάλι όλες τις συνδέσεις του συστήματος και βεβαιωθείτε ότι έχουν γίνει σωστά και είναι ασφαλείς.

Απομακρύνοντας τα ηχεία από τον τοίχο μειώνονται τα μπάσα, ενώ το κενό πίσω από τα ηχεία δημιουργεί και μία τεχνητή ακουστική αίσθηση “βάθους”. Αντίστοιχα, αν πλησιάσετε τα ηχεία στον τοίχο, τα μπάσα θα αυξηθούν.

Αν τα μπάσα ακούγονται “άνισα” σε σχέση με τις υπόλοιπες συχνότητες (υπερβολικά έντονα ή άτονα), πιθανότατα οφείλεται στην ακουστική του χώρου. Ακόμη και μικρές αλλαγές στη θέση των ηχείων ή τη θέση ακρόασης μπορούν να έχουν σημαντική επίδραση στη συμπεριφορά των ηχείων μέσα στο συγκεκριμένο χώρο. Δοκιμάστε να μετακινήσετε τη θέση ακρόασης ή να τοποθετήσετε τα ηχεία κατά μήκος ενός άλλου τοίχου. Η ύπαρξη και η θέση μεγάλων επίπλων στο χώρο μπορεί επίσης να επηρεάσει δραστικά το συνολικό άκουσμα.

Αν η κεντρική ηχητική εικόνα δεν είναι ιδιαίτερα εστιασμένη, δοκιμάστε να φέρετε τα ηχεία πιο κοντά το ένα στο άλλο ή να τους δώσετε μεγαλύτερη εσωτερική γωνία ώστε να “βλέπουν” καλύτερα προς τη θέση ακρόασης (βλ. Εικόνα 2). Η αλλαγή έστω και λίγο της εσωτερικής γωνίας, μπορεί να έχει καθοριστική επίδραση στην απόδοση του ήχου.

Αν ο ήχος είναι υπερβολικά τραχύς, τοποθετήστε περισσότερα μαλακά (απορροφητικά) έπιπλα στο χώρο ακρόασης (για παράδειγμα μπορείτε να χρησιμοποιήσετε πιο χοντρές κουρτίνες). Αντίστοιχα, αν ο ήχος είναι μουντός, ελαττώστε τις απορροφητικές επιφάνειες στο χώρο.

Ελέγξτε την ηχώ (flutter echoes) στο κέντρο το χώρου ακρόασης χτυπώντας τα χέρια σας και ακούγοντας τις γρήγορες επαναλήψεις του ήχου. Αν το φαινόμενο είναι έντονο, μπορείτε να το περιορίσετε τοποθετώντας στο χώρο ασύμμετρες επιφάνειες (π.χ. ράφια, βιβλιοθήκες κ.λπ.) και μεγάλα έπιπλα.

Περίοδος προσαρμογής

Η απόδοση των ηχείων θα βελτιωθεί αισθητά κατά την αρχική περίοδο λειτουργίας τους. Εάν τα ηχεία ήταν αποθηκευμένα σε κρύο περιβάλλον, τα μονωτικά υλικά και τα συστήματα ανάρτησης των μεγαφώνων θα χρειαστούν κάποιο χρόνο για να ανακτήσουν τις πραγματικές τους ιδιότητες. Ο χρόνος που χρειάζεται κάθε ηχείο για να αποδώσει σύμφωνα με τις δυνατότητές του εξαρτάται από τις συνθήκες στις οποίες ήταν αποθηκευμένο και από τον τρόπο που χρησιμοποιείται. Η προσαρμογή των ηχείων στη θερμοκρασία του περιβάλλοντος μπορεί να χρειαστεί έως και μία εβδομάδα, ενώ τα μηχανικά του μέρη θέλουν γύρω στις 15 ώρες κανονικής χρήσης για να αποκτήσουν τα χαρακτηριστικά με τα οποία έχουν σχεδιαστεί.

Όστούς έχουν αναφερθεί και μεγαλύτερες περιόδους προσαρμογής (έως και ένας μήνας), αλλά πιθανότατα αυτό έχει να κάνει όχι τόσο με την πραγματική αλλαγή/προσαρμογή των ηχείων, αλλά κυρίως με το χρόνο που χρειάζονται οι ακροατές για να συνηθίσουν στο νέο ήχο. Αυτό το φαινόμενο είναι περισσότερο έντονο με υψηλής ποιότητας ηχεία όπως αυτά, τα οποία αποδίδουν πολύ περισσότερες ηχητικές λεπτομέρειες σε σχέση με το τι έχουν συνηθίσει οι ακροατές. Ο ήχος μπορεί στην αρχή να ακούγεται κάπως έντονος και ίσως λίγο “σκληρός”. Μετά από κάποιο διάστημα το συνολικό άκουσμα θα “μαλακώσει”, χωρίς όμως να χάσει τη διαύγεια και την ακρίβειά του.

Φροντίδα των ηχείων

Κανονικά, ο μόνος καθαρισμός που απαιτεί το φινίρισμα των ηχείων είναι ένα ξεσκόνισμα. Εάν θέλετε να χρησιμοποιήσετε κάποιο καθαριστικό με τη μορφή σπρέι, αφαιρέστε πρώτα την προστατευτική γρίλια, τραβώντας την προσεκτικά από την καμπίνα. Ρίξτε το σπρέι στο πανί με το οποίο θα καθαρίσετε το ηχείο και όχι κατευθείαν επάνω στην καμπίνα. Δοκιμάστε το πρώτα σε μία μικρή επιφάνεια γιατί κάποια καθαριστικά μπορεί να προκαλέσουν ζημιά. Μην χρησιμοποιείτε ιδιαίτερα δραστικά καθαριστικά, ή καθαριστικά που περιέχουν οξέα, αλκαλικά στοιχεία ή αντιβακτηριδιακά, και σε καμία περίπτωση μην χρησιμοποιήσετε καθαριστικά στα μεγάφωνα. Φροντίστε να μην πέσει καθαριστικό

επάνω στη γρίλια, γιατί μπορεί να αφήσει σημάδια. Καθαρίστε το ύφασμα της γρίλιας – αφού την αφαιρέσετε από το ηχείο – με μία απλή βούρτσα ρούχων. Αποφύγετε να αγγίξετε τα μεγάφωνα και κυρίως το tweeter, γιατί μπορεί να του προκαλέσετε ζημιά.

Παρακαλούμε να θυμάστε ότι η ξύλινη καμπίνα του ηχείου μπορεί να επηρεαστεί από το εξωτερικό περιβάλλον, όπως συμβαίνει και με όλα τα φυσικά υλικά. Τοποθετήστε το ηχείο μακριά από πηγές άμεσης θερμότητας (καλοριφέρ, σόμπες, τζάκια κ.λπ.), για να αποφύγετε το ενδεχόμενο να εμφανιστούν σκασιμάτα στο ξύλο. Η ξύλινη επένδυση καλύπτεται από ένα ειδικό βερνίκι, ανθεκτικό στην υπερβολική ακτινοβολία, το οποίο ελαχιστοποιεί τις πιθανές αλλαγές στο χρώμα, που προκύπτουν με το πάρομα του χρόνου. Οστούς, μία μικρή αλλαγή είναι πιθανή, και θα είναι ιδιαίτερα εμφανής σε σημεία που έχουν εκτεθεί περισσότερο στο φως από κάποια άλλα. Οι διαφορές αυτές στο χρώμα μπορούν να εξομαλυνθούν αν εκθέσετε όλες τις επενδυμένες με ξύλο επιφάνειες της καμπίνας στο φως του ήλιου. Η διαδικασία αυτή μπορεί να διαρκέσει μέρος ή και εβδομάδες, αλλά μπορεί να επιταχυνθεί με την προσεκτική χρήση μίας υπεριώδους λάμπας.

Περιορισμένη εγγύηση

Το προϊόν που αγοράσατε έχει σχεδιαστεί και κατασκευαστεί με τις υψηλότερες προδιαγραφές ποιότητας. Οστούς, αν συναντήσετε το παραμικρό πρόβλημα με τη λειτουργία του, η B&W Group Ltd. και οι αντιπρόσωποι της σε όλες τις χώρες σας παρέχουν εγγύηση για δωρεάν επισκευή (με την πιθανότητα κάποιων εξαιρέσεων) και αντικατάσταση εξαρτημάτων, σε όλες τις χώρες που υπάρχει επίσημος αντιπρόσωπος της B&W. Η περιορισμένη αυτή εγγύηση ισχύει για περίοδο πέντε ετών από την ημερομηνία αγοράς του προϊόντος, ή δύο ετών αν πρόκειται για αυτοεπισκευόμενα ηχεία που περιλαμβάνουν ηλεκτρονικά εξαρτήματα.

Όροι της εγγύησης

1. Η εγγύηση καλύπτει μόνο την επισκευή των προϊόντων. Δεν καλύπτει τα έξοδα αποστολής ή οποιαδήποτε άλλα έξοδα, ούτε και ενδεχόμενους κινδύνους που μπορεί να προκύψουν από την απεγκατάσταση, τη μεταφορά και την εγκατάσταση των προϊόντων.
2. Η παρούσα εγγύηση ισχύει μόνο για τον αρχικό ιδιοκτήτη του προϊόντος, και δεν μπορεί να μεταβιβαστεί.
3. Η παρούσα εγγύηση δεν ισχύει για περιπτώσεις άλλες από αυτές που περιλαμβάνουν ελαττωματικά υλικά ή/και ανθρώπινο σφάλμα κατά τη στιγμή της

αγοράς του προϊόντος. Η παρούσα εγγύηση δεν ισχύει στις εξής περιπτώσεις:

- a. Για ζημιές που προέκυψαν από λανθασμένη εγκατάσταση, σύνδεση ή συσκευασία.
- b. Για ζημιές που προέκυψαν από χρήση διαφορετική από αυτή που περιγράφεται στο εγχειρίδιο οδηγιών, από αμέλεια, μετατροπές, ή χρήση εξαρτημάτων που δεν είναι κατασκευασμένα ή εγκεκριμένα από την B&W.
- c. Για ζημιές που οφείλονται σε ελαττωματικές ή ακατάλληλες τρίτες συσκευές.
- d. Για ζημιές που οφείλονται σε ατύχημα, κεραυνό, νερό, φωτιά, υψηλές θερμοκρασίες, κοινωνικές αναταραχές, ή σε οποιαδήποτε άλλη αιτία που δεν σχετίζεται και δεν ελέγχεται από την B&W.
- e. Για προϊόντα των οποίων ο αριθμός σειράς έχει αλλάξει, διαγραφεί, αφαιρεθεί ή έχει γίνει δυσανάγνωστος.
- f. Αν έχουν γίνει επισκευές ή τροποποιήσεις από μη εξουσιοδοτημένα πρόσωπα (δηλαδή από πρόσωπα που δεν έχουν την επίσημη έγκριση της B&W για να εκτελέσουν τις άνω εργασίες).
4. Η παρούσα εγγύηση ισχύει συμπληρωματικά σε οποιοδήποτε εθνικές ή τοπικές νομικές υποχρεώσεις των πωλητών ή των εθνικών αντιπροσώπων, και δεν επηρεάζει τα νομικά δικαιώματα που έχετε ως πελάτης.

Πώς να απαιτήσετε επισκευή στα πλαίσια της εγγύησης

Αν το προϊόν που αγοράσατε χρειαστεί επισκευή, ακολουθήστε την πιο κάτω διαδικασία:

1. Αν το προϊόν χρησιμοποιείται στη χώρα που αγοράστηκε, επικοινωνήστε με την αντιπροσωπεία της B&W ή με το κατάστημα από όπου το αγοράσατε.
2. Αν το προϊόν χρησιμοποιείται σε διαφορετική χώρα από αυτήν που αγοράστηκε, θα πρέπει να επικοινωνήσετε με την αντιπροσωπεία της B&W στη χώρα αυτή, από όπου και θα πληροφορηθείτε πού μπορεί να γίνει η επισκευή του προϊόντος. Μπορείτε να τηλεφωνήσετε στα κεντρικά γραφεία της B&W, στο Ηνωμένο Βασίλειο (+44 1903 221 500), ή να επισκεφτείτε την ιστοσελίδα μας (www.bwspeakers.com), για να μάθετε τα στοιχεία των κατά τόπους αντιπροσώπων της B&W.

Για να επικυρώσετε την παρούσα εγγύηση θα πρέπει να τη συμπληρώσετε και να τη στείλετε στην αντιπροσωπεία της B&W, σφραγισμένη από το κατάστημα από όπου αγοράσατε το προϊόν. Εναλλακτικά, μπορείτε για ενδεχόμενη επισκευή να προσκομίσετε την αρχική απόδειξη αγοράς ή οποιοδήποτε άλλο στοιχείο αποδεικνύει την κατοχή και την ημερομηνία αγοράς του προϊόντος.

Русский **Руководство по** **эксплуатации**

Уважаемый покупатель!

Благодарим Вас за то, что вы выбрали продукт B&W и приглашаем ознакомиться с колонками Signature Diamond. Уже много раз в истории акустика B&W задавала новый уровень качества звучания в сфере аудио и выпускала в свет новые виды акустики. Колонкам Signature Diamond отведена роль еще одного такого «краеугольного камня». Пожалуйста, прочтите эту Инструкцию внимательно, перед тем как распаковать и установить вашу покупку. Это поможет вам оптимизировать ее характеристики. Компания B&W поддерживает сеть специализированных дистрибьюторов в более, чем 60 странах, и они помогут вам в любом случае, если с проблемой не сможет справиться дилер.

Важным стимулом к созданию акустических систем Signature Diamond стал 40-летний юбилей компании B&W. В их дизайне просматриваются как ретро тенденции, обращенные в богатую историю B&W, так и устремленные вперед – к новым вершинам в технологии АС и их звучании. Signature Diamond это не только квинтэссенция всего нашего пути совершенствования акустики, но и уникальное, новаторское воплощение самых передовых технологий.

Можно просто перечислить все технологии, использованные при создании Signature Diamond – почти все, что мы знаем, будет представлено в этом списке – но великолепная колонка всегда безошибочно отличается тем, представляет собой гораздо большее, чем сумма своих частей, и поэтому звучит с непередаваемым волшебством. Звучание в огромной степени зависит от того, как инженерные компоненты АС объединены и расставлены – как спроектирована единая конструкция. Имея это в виду, и помня о юбилейном предназначении Signature Diamond, мы пригласили нашего давнего партнера – дизайнера Кеннета Грэйнджа (Kenneth Grange) для совместной разработки АС с нашей командой инженеров. «Архитектура», эстетика, выбор материалов для Signature Diamond – все это плоды его творчества, и он много сделал для того, чтобы вдохнуть волшебство в эти АС.

Без сомнений, Kenneth Grange CBE RDI – это один из наиболее известных сегодня художников – консультантов в сфере индустриального дизайна. Более того, он один из лучших. Его работы широко известны повсюду, начиная с таких областей, как транспорт (именно он автор самой новой версии знаменитых лондонских такси – «кэбов», а также символа британских железных дорог – экспресса Inter City 125), и

кончая сектором бытовой электроники, где кроме B&W, он участвовал в создании продуктов для Kodak, Kenwood, Parker и многих других. Многие из нас наверняка использовали предметы, которых коснулась рука Кеннета. Он был первым промышленным дизайнером, который удостоился чести устроить персональную выставку в залах Victoria and Albert Museum в Лондоне, у него пять дипломов почетных докторов различных университетов, включая лондонский Royal College of Art, где он сегодня является профессором.

Наше техническое задание на Signature Diamond для Кеннета было одним из самых свободных, но в то же время самым трудным, из того, что может достаться дизайнеру. Мы попросили его руководствоваться своими инстинктами и создать колонки, которые он всегда хотел бы иметь. Дизайнеры редко создают что-то для себя, обычно они вынуждены смотреть на мир с чужой точки зрения, поэтому для Кеннета техзадание, поставившие его в положение «покупателя», оказалось весьма неожиданным.

На пути, которым он пошел, оказалось два направления. Во-первых, он создал новую эстетику корпуса AC – пересекающиеся трубчатые формы – то, к чему у него лежала душа раньше, но никогда не представлялась возможность реализовать их. Во-вторых, он решил сделать упор на эксклюзивные материалы и великолепную отделку как неотъемлемые черты индивидуального облика Signature Diamond. Например, что может быть лучше массивного итальянского мрамора в качестве оболочки для алмазного твиттера?

Таким образом, акустика Signature Diamond – это одновременно и «картина» талантливого мастера, и подлинно вдохновляющий пример совместной работы промышленного дизайнера и искусных инженеров-акустиков. Мы надеемся, что вы сможете насладиться ее звуком, так же, как Кеннет, и испытать удовольствие не меньшее, чем мы, в процессе ее создания.

Информация по защите окружающей среды

 Продукты B&W созданы в полном соответствии с международными директивами по ограничениям использования опасных материалов (Restriction of Hazardous Substances – RoHS) в электрическом и электронном оборудовании, а также по его утилизации (Waste Electrical and Electronic Equipment – WEEE). Знак перечеркнутого мусорного бака означает соответствие директивам и то, что продукт должен быть правильно утилизирован или переработан. Проконсультируйтесь с вашей местной организацией, которая занимается утилизацией отходов, по вопросам правильной сдачи вашего оборудования в утиль.

Распаковка и обращение

Колонки Signature Diamonds одновременно тяжелые и чрезвычайно «нежные», поэтому извлекать их из упаковки надо очень осторожно. На Рис. 1 показана процедура распаковки. Из-за их большого веса и деликатной конструкции Signature Diamond мы рекомендуем брать за распаковку только вдвоем и работать совместно. Рекомендуется также извлекать колонки рядом с местом их будущей установки. Ни в коем случае не держите колонку за корпус твиттера. Постарайтесь не прикасаться к любым деталям динамиков.

Наживить шипы или резиновые опоры, а также подсоединить колоночные кабели можно в процессе распаковки, когда частично распакованная колонка первый раз кладется набок. См. Рис. 1, где показан подходящий момент в ходе распаковки. Защитный мешок, в который упакована колонка, следует разрезать, чтобы получить доступ к ее дну.

Содержание упаковки

Проверьте коробку на наличие:

- 1 Упаковки с аксессуарами, содержащей:
 - 5 Шипов
 - 5 Резиновых опор
 - 5 контргак (10 мм, плоских)
 - 1 Шестигранный ключ

Установка колонок

Из-за их большого веса и деликатной конструкции Signature Diamond мы рекомендуем брать за их установку только вдвоем и работать совместно.

AC Signature Diamond предназначены только для напольной установки. Важно убедиться, что колонки прочно стоят на полу, используя шипы из комплекта везде, где это возможно. Шипы предназначены для протыкания ковров, чтобы обеспечить контакт с полом. Для начала наведите контргайки на расстояние, достаточное, чтобы они находились прямо над поверхностью ковра при шипах, достающих до пола.

Шипы лучше всего завернуть в корпус, пока колонка лежит на боку в процессе распаковки или позже, когда она ожидает подсоединения. Найдите пять отверстий с резьбой на нижней стороне основания (см. Рис. 3) и заверните шипы в каждое из них.

После того, как вы наживили шипы и вернули колонку в вертикальное положение, она может слегка шататься. Для устранения этой неустойчивости, отверните шипы, которые не касаются пола, до тех пор пока колонка не встанет прочно на них, а затем затяните контргайки до упора в основание. Возможно, регулировку и затяжку шипов удобнее будет сделать после того, как будет найдено оптимальное место для колонок.

Если у вас нет ковра, и вы хотите избежать царапин на полу, используйте либо защитные металлические диски (например, монетки),

вставленные под шипы, либо резиновые опоры из комплекта. Наверните резиновые опоры и выровняйте положение колонок точно так же, как в случае шипов.

Выбор места для колонок

После начальной установки следует попробовать более точно выбрать место для АС, т.к. это может дополнительно улучшить качество звучания.

Для начала следует установить колонки на расстоянии от 2.0 м до 3.0 м друг от друга, в двух углах равностороннего треугольника, в третьем углу которого должна быть зона оптимального прослушивания. В идеале АС должны располагаться на расстоянии по крайней мере 0.5 м от задней стены и 1.0 м от боковых стен. Их следует также слегка развернуть внутрь, чтобы они были направлены на слушателя или же на точку слегка впереди зоны прослушивания. На Рис. 2 показано такое расположение.

Постарайтесь сделать так, чтобы окружение колонок было похоже по акустическим свойствам. Например, если одна из АС граничит с голой стеной, а другая окружена мягкой мебелью и занавесками, то качество звучания и стерео образ могут пострадать.

Рассеянное магнитной поле

Динамики колонок создают магнитное поле, выходящее за их пределы. Мы рекомендуем держать магниточувствительные предметы (кинескопные CRT-телевизоры, дисплеи, диски, магнитные аудио и видеокассеты, карточки и т.п.) на расстоянии минимум 0.5 м от колонок. LCD и плазменные панели не подвержены действию магнитных полей.

Подсоединение

Все подключения делаются только при выключенном оборудовании.

На нижней поверхности Signature Diamond имеются две пары клемм. Для доступа к ним колонку нужно аккуратно положить на бок. Подсоединение кабелей можно совместить с распаковкой. Эти клеммы могут принимать зачищенный провод, разъемы – лопатки или заказные перемычки для акустического кабеля, изогнутые под прямым углом.

При обычном подсоединении перемычка между ними должна оставаться на месте (как при поставке) и только одна пара клемм подключается к усилителю. Для соединения би-ваерингом перемычку нужно удалить и каждую пару клемм подключать к усилителю отдельно. Такое подсоединение позволяет улучшить разрешение деталей низкого уровня.

Если колонки необходимо подключить методом би-ваеринга (bi-wired), перемычки можно удалить, используя шестигранный ключ из комплекта. На Рис. 5 показано, как их использовать.

После того, как все соединения проделаны, следует затянуть с помощью двух барашковых

винтов зажим для кабеля, расположенный немного ниже. Затем колонку можно вернуть в вертикальное положение. В этом положении все колонки не должны приходиться всего лишь на один или два шипа.

На Рис. 4 показано обычное и би-ваеринг подключение, а также использование зажимов, фиксирующих кабели.

Подсоедините плюсовую разъем колонки (со знаком + и окрашенный в красный) к плюсовому выходу усилителя, а минусовой (со знаком – и окрашенный в черный) – к минусовому у усилителя. Неверное подключение приведет к искажению звукового образа и утере басов.

Попросите вашего дилера порекомендовать кабель. Старайтесь, чтобы его импеданс был ниже максимально допустимого в спецификации, а индуктивность тоже была низкой, чтобы не ослабить высокие частоты.

Тонкая настройка

Перед окончательной точной настройкой убедитесь, что все подключено правильно и надежно. Отодвигая колонки от стен, вы уменьшаете уровень басов. Достаточное расстояние позади колонок также позволяет создать ощущение глубины. Соответственно, придвинув колонки к стенам, вы увеличите долю басов.

Неравномерное распределение басов обычно вызывается стоячими волнами в комнате, и поэтому имеет смысл поэкспериментировать с расстановкой обоих колонок и выбором места слушателя. Попытайтесь расположить колонки вдоль другой стены. На звучание может повлиять даже перемещение крупной мебели.

Если звуковой образ в центре слабеват, попробуйте пододвинуть колонки ближе друг к другу или же направить в точку перед слушателями. На Рис. 2 показано, как колонки развернуть внутрь. Изменение угла поворота колонок внутрь зоны часто служит исключительно эффективным средством настройки звучания.

Если звук слишком резкий, добавьте мягкой мебели в комнате (например, повесьте тяжелые шторы), или наоборот – уберите их, если звук глухой и безжизненный.

Некоторые помещения страдают от эффекта эхо, вызванного параллельностью стен. Подобное эхо может окрасить звук АС в комнате. Проверьте свойства помещения, ударив в ладоши и прислушиваясь к быстрым отзвукам. Их можно уменьшить за счет использования нерегулярных поверхностей, таких как книжные полки или крупногабаритная мебель на одной из стен или ковер на полу.

Удостоверьтесь в том, что стойки для АС вертикальны и прочно стоят на полу. Если на полу ковер, установите шипы и выровняйте с их помощью колонки, но после того, как вы выбрали оптимальную позицию.

Прогрев и приработка

Звучание АС слегка меняется в течение начального периода прослушивания. Если колонка хранилась в холодном помещении, то для демпфирующих материалов и подвеса динамиков потребуется некоторое время на восстановление механических свойств. Подвес диффузора также слегка снижает свою жесткость в течение первых часов работы. Время, которое потребуется АС для полного выхода на расчетные характеристики зависит от условия хранения и интенсивности использования. Как правило, потребуется неделя на устранения температурных эффектов и около 15 часов на достижение механическими частями желаемых характеристик.

К нам иногда поступают отзывы, что необходимо более длительный период приработки (например, месяц), однако это, как правило, не имеет отношения к изменениям в свойствах АС, а скорее всего связано с привыканием слушателя к новому для него звучанию. Это прежде всего относится к колонкам с высокой разрешающей способностью, где слушателю может открыться значительно большее количество деталей, чем то, к которому он ранее привык; звучание поначалу может показаться чересчур «выпяченным» и немного трудным для восприятия. Однако после более или менее продолжительного времени вам покажется, что звук стал мягче и приятнее, но без какой-нибудь утери ясности и детальности.

Уход за колонками

Поверхность корпуса обычно требует лишь чистки от пыли. Если вы хотите использовать аэрозоль или другое чистящее средство, сначала снимите защитные решетки, осторожно потянув их из корпуса. Распыляйте аэрозоль только на чистящую ткань, а не прямо на продукт. Для начала проверьте действие чистящего средства на малом участке, т.к. некоторые средства могут повредить поверхность. Избегайте абразивных, кислотных, щелочных или антибактериальных веществ. Не используйте чистящие средства для динамиков. Ткань защитной решетки можно почистить обычной платяной щеткой, когда решетка снята с корпуса. Не прикасайтесь к динамикам, особенно к твиттеру, т.к. его легко повредить.

Следует помнить, что, как и любой природный материал, деревянные корпуса колонок подвержены воздействию окружающей среды. Держите колонки подальше от источников тепла, таких как радиаторы, тепловентиляторы или батареи центрального отопления, чтобы избежать растрескивания. Дерево покрыто лаком, стойким к ультрафиолетовому излучению, для минимизации изменений цвета со временем, однако какое-то выцветание все равно возможно. Это особенно заметно по сравнению с теми местами, где лак был скрыт под грилем, или же оставался в тени и изменял свой цвет более

медленно, чем в других местах. Разница в окраске может быть заглажена выставлением всех фанерованных поверхностей на солнце до тех пор, пока она станет незаметной. Этот процесс может занять несколько дней или недель, но его можно ускорить умелым и аккуратным использованием ультрафиолетовой лампы.

Ограниченная гарантия

Данное изделие было разработано и произведено в соответствии с высочайшими стандартами качества. Однако, при обнаружении какой-либо неисправности, компания B&W Group Ltd. и её национальные дистрибьюторы гарантируют бесплатный ремонт (существуют некоторые исключения) и замену частей в любой стране, обслуживаемой официальным дистрибутором компании B&W.

Данная ограниченная гарантия действительна на период одного года со дня приобретения изделия конечным потребителем.

Условия гарантии

- 1 Данная гарантия ограничивается починкой оборудования. Затраты по перевозке и любые другие затраты, а также риск при отключении, перевозке и инсталлировании изделий не покрываются данной гарантией.
- 2 Действие данной гарантии распространяется только на первоначального владельца. Гарантия не может быть передана другому лицу.
- 3 Данная гарантия распространяется только на те неисправности, которые вызваны дефектными материалами и/или дефектами при производстве на момент приобретения и не распространяется:
 - a. на повреждения, вызванные неправильной инсталляцией, подسوединением или упаковкой,
 - b. на повреждения, вызванные использованием, не соответствующим описанному в руководстве по применению, а также неправильным обращением, модифицированием или использованием запасных частей, не произведенных или не одобренных компанией B&W,
 - v. на повреждения, вызванные неисправным или неподходящим вспомогательным оборудованием,
 - г. на повреждения, вызванные несчастными случаями, молнией, водой, пожаром, войной, публичными беспорядками или же любыми другими факторами, не подпадающими под контроль компании B&W и её официальных дистрибуторов,

- d. на изделия, серийный номер которых был изменён, уничтожен или сделан неузнаваемым,
 - e. на изделия, починка или модификация которых производились лицом, не уполномоченным компанией B&W.
- 4 Данная гарантия является дополнением к национальным/региональным законодательствам, которым подчиняются дилеры или национальные дистрибьюторы, то есть при возникновении противоречий, национальные/региональные законодательства имеют приоритетную силу. Данная гарантия не нарушает Ваших прав потребителя.

Куда обратиться за гарантийным обслуживанием

При необходимости получения гарантийного обслуживания, выполните следующие шаги:

- 1 Если оборудование используется в стране приобретения, Вам необходимо связаться с уполномоченным дилером компании B&W, у которого было приобретено оборудование.
- 2 Если оборудование используется за пределами страны приобретения, Вам необходимо связаться с национальным дистрибьютором компании B&W в данной стране, который посоветует Вам, где можно починить оборудование. Вы можете позвонить в компанию B&W в Великобритании или же посетить наш вебсайт, чтобы узнать контактный адрес Вашего местного дистрибьютора.

Для получения гарантийного обслуживания, Вам необходимо предоставить данный буклет, заполненный Вашим дилером и с поставленной им в день приобретения оборудования печатью; или же чек продажи или другое доказательство владения оборудованием и даты приобретения.

Česky

Návod k použití

Milý zákazníku

Děkujeme vám, že jste si zvolili Signature Diamond od firmy B&W. V historii firmy B&W najdeme spoustu příkladů toho, jak tato značka stanovuje nová měřítka či zavádí zcela nové kategorie reprosoustav. Signature Diamond jsou předurčeny k tomu, aby byly dalším mezníkem. Před jejich vybalením a instalací si prosím napřed přečtěte celý tento manuál. Pomůže vám to docílit toho nejlepšího výsledného zvuku. Firma B&W vytvořila ve více než 60ti zemích síť svých distributorů, kteří vám mohou pomoci v případech, kdy problém nemůže vyřešit váš prodejce.

Nejdůležitější motivací ke stvoření Signature Diamond bylo, že jsme jimi chtěli oslavit 40. narozeniny firmy B&W. V jejich designu se odráží jak odkazy naší historie, tak i naše vize budoucnosti reproduktorových technologií. V Signature Diamond naleznete nejen prvky které jsou již charakteristické pro naše stávající produkty, ale také mnohá nová unikátní řešení a vylepšení našich nejdůležitějších technologií.

Sestavit seznam technologií použitých v Signature Diamond by mohlo být jednoduché – jsou to prakticky všechny které známe – reprodukce těchto reprosoustav má ale v sobě kouzlo, které přesahuje pouhé spojení všech těchto věcí. Z velké části je toto kouzlo tvořeno tím, jak jsou jednotlivé technologie rozvrženy a vzájemně kombinovány – jednoduše řečeno, důležitý je celek. Proto jsme pod vlivem slavnostního charakteru Signature Diamond oslovili našeho dlouhodobého spolupracovníka, návrháře Kennetha Grange, aby se na jejich vytvoření s naším týmem podílel. „Architektura“, vzhled a volba materiálů pro Signature Diamond jsou jeho práce a jsou právě tím, co dává těmto reprosoustávám ono nezaměnitelné kouzlo.

Kenneth Grange CBE RDI je bezesporu jedním z nejvýznamnějších průmyslových návrhářů. Říká se, že je nejlepší. Pracuje napříč produktovým spektrem, od dopravy (jedním z jeho návrhů je poslední verze londýnských taxi a také vlak City 125, který se stal charakteristickým znakem Britských drah), až po spotřební elektroniku, kde mimo spolupráce s B&W tvořil také pro Kodak, Kenwood, Parker Pens a řadu dalších firem. Mnoho z nás občas používá nějakou věc, která nese známky Kennethovy práce. Je prvním průmyslovým designérem, který je natolik uznávaný, že mu byla vytvořena samostatná výstava v London's Victoria a Albert Museum a který je držitelem pěti univerzitních ocenění včetně jednoho z londýnského Royal College of Art, kde je současně i hostujícím profesorem.

Naše zadání pro Kennetha na Signature Diamond bylo jedním z nejvolnějších, jaké může návrhář vůbec dostat. Požádali jsme ho, aby zapojil svoje

instinkty a navrhl reprosoustavy, které by chtěl mít on sám. Designéři zřídka navrhnou něco pro sebe, obvykle mají za úkol se na věc dívat z perspektivy někoho jiného a vcítit se do pozice zákazníka je pro ně stejně jako pro Kennetha trochu neobvyklé.

Kenneth v podstatě udělal dvě velmi důležité věci. Zaprvé, vytvořil estetickou ozvučnici – se zajímavými tubulárními tvary – tu měl nakreslenou již dřívě, ale zatím nebyla možná ji realizovat. Zadruhé, se zaměřil na výběr nejlepších materiálů, jenž by zaručovaly reprosoustavám Signature Diamond tu správnou osobitost. Jaké materiály mohou být lepší než pevný italský mramor a diamantová membrána výškového reproduktoru?

Signature Diamond jsou tedy spojením osobního vyjádření špičkových průmyslových návrhářů a dovedností inženýrů vyvíjejících reprosoustavy. Možná je budete rádi poslouchat a možná se vám budou líbit tak jako Kennethovi. V každém případě my máme radost, že jsme je stvořili.

Informace k životnímu prostředí



Produkty B&W jsou konstruovány tak, aby byly zcela v souladu s mezinárodními předpisy upravujícími použití nebezpečných materiálů v elektrických a elektronických zařízeních (RoHS) a aby umožňovaly ekologickou likvidaci opotřebovaných elektrických a elektronických zařízení (WEEE). Symbol přeškrtnuté popelnice značí soulad s nařízeními na recyklovatelnost výrobku či možnost jiného zpracování, požadovaného příslušnými předpisy. V případě nejasností jak naložit s výrobky určenými k likvidaci se prosím obraťte na místní příslušný orgán státní správy nebo na vašeho prodejce.

Vybalení a manipulace

Signature Diamond jsou těžké a relativně křehké. Proto musí být ze svých krabic vybalovány opatrně. Obrázek 1. znázorňuje postup vybalení. Díky hmotnosti a relativní křehkosti Signature Diamond, doporučujeme vybalení a manipulaci provádět ve dvou. Nejlepší je reprosoustavy vybalovat blízko místa kde mají být nainstalovány. Nikdy reprosoustavy při přenášení nedržte za ozvučnici výškového reproduktoru.

Ve té fázi vybalování, kdy máme reprosoustavu položenou na boku, je výhodné provést připevnění hrotů (či gumových nožiček) a případně i připojení kabelu. Prohlédněte si obrázek č. 1 pro určení vhodného okamžiku, kdy tuto operaci provést. Pro získání přístupu ke spodní straně reprosoustavy je třeba rozříznout ochranný obal.

Obsah balení

Zkontrolujte zda se v balení nachází:

- 1 Balíček příslušenství obsahující:
 - 5 Hrotů
 - 5 Gumových nožiček
 - 5 Pojistných matic (10mm)
 - 1 Klíč

Instalace reprosoustav

Díky hmotnosti a relativní křehkosti Signature Diamond doporučujeme vybalení a manipulaci provádět ve dvou.

Signature Diamond jsou určeny pouze k umístění přímo na podlahu. Aby reprosoustavy stály na podlaze pevně, použijte – je-li to možné – dodávané hroty. Hroty jsou navrženy tak, aby pronikly koberec až na pevný povrch podlahy. Našroubujte pojistné matice na hroty tak, aby byly co nejbližší konci, který bude směřovat k podlaze.

Montáž hrotů na spodní část ozvučnice je nelépe provádět ve chvíli, kdy je reprosoustava přiložena k vybalování, či později kvůli připojování, položena na bok. Na spodní straně základny najdete pět zdířek se závitem (viz. obrázek 3) a do každé z nich zašroubujte jeden z hrotů.

Jsou-li hroty připevněny a reprosoustava vrácena do kolmé pozice, může dojít k tomu, že se na podlaze mírně kolébá. V takovém případě povyšroubujte vždy ten z hrotů, který na podlahu nedosedá, dokud reprosoustava nebude stát pevně. Pak opět utáhněte pojistné matice směrem k základně. Tuto operaci je samozřejmě dobré provádět až tehdy, stojí-li reprosoustava přesně na určeném místě.

Když nepoužíváte koberec a máte obavu z poškození povrchu podlahy, použijte mezi podlahu a hrot nějakou kovovou podložku, nebo místo hrotů použijte dodávané gumové nožičky. Tyto nožičky pak lepte na základně reprosoustavy do stejných míst, kam by jinak byly našroubovány hroty.

Pozice pro reprosoustavy

Výběr správného místa pro reprosoustavy v konkrétní instalaci je velmi důležitý pro docílení co nejlepšího zvuku.

Vzdálenost mezi reprosoustavami by měla být 2.0 – 3.0m, přičemž ideální je jejich umístění do rohů místnosti tak, aby s pozicí posluchače tvořily rovnostranný trojúhelník. Nejlepší je, pokud mohou být dále než 0.5m od zdi která je za nimi a alespoň 1.0m od bočních stěn. Mohou být také nasměrovány přímo k pozici posluchače. Toto rozestavení znázorňuje obrázek č.2.

Z důvodů různých zvukových odrazů zkuste zajistit, aby každá z reprosoustav měla podobné akustické podmínky. Je-li například jedna reprosoustava blízko tvrdé zdi a druhá naopak blízko čalouněného nábytku, bude zvukový projev každé reprosoustavy odlišný, což způsobí frekvenční nevyváženost mezi jednotlivými kanály a degradaci výsledného dojmu.

Rozptyl magnetického pole

Jednotlivé reproduktory produkují stálé magnetické pole, které přesahuje rozměr reprosoustavy. Doporučujeme tedy umístit objekty citlivé na magnetismus (CRT televizory a počítačové monitory s klasickou obrazovkou, počítačové diskety, audio a video kazety atd.) do vzdálenosti více než 0.5m od reprosoustavy, aby se zabránilo jejich poškození

magnetickým polem. LCD a plazmové zobrazovače takové magnetické pole neprodukuje.

Připojení

Všechna připojování provádějte jen tehdy, kdy je zařízení zcela vypnuto.

Na spodní straně Signature Diamond jsou dva spojené páry terminálů. Pro přístup k nim je třeba reproduoustavu opatrně položit na bok. Je také možné provést připojení již během procesu vybalování.

Terminály pak umožňují připojení holého kabelu, vidliček, nebo speciálních úhlových konektorů, které jsou použity na dodávaných propojkách.

Při klasickém způsobu zapojení ponechte propojky na místě (jak jsou při dodání) a zapojte jeden z terminálových párů k zesilovači. Pro zapojení bi-wire propojky odstraňte a každý pár terminálů připojte k zesilovači zvlášť. Zapojení bi-wiring zlepšuje podání jemných detailů v reprodukci.

Mají-li být reproduoustavy připojeny systémem bi-wire, můžete pomocí dodávaného klíče odmontovat úhlové konektory z propojek a použít je pro připojované kabely. Použití těchto konektorů znázorňuje obrázek 5.

Pokud je připojení hotovo, můžeme pomocí dvou křídlových matic dotáhnout kabelovou svorku. Potom můžeme reproduoustavu postavit do kolmé pozice. Při stavění reproduoustavy do kolmé pozice dejte pozor, aby její celá váha nespočívala pouze na jednom či dvou hrotech.

Klasické a bi-wire zapojení, včetně použití kabelové svorky znázorňuje obrázek 4.

Dbejte, aby kladný kontakt reproduoustavy (označený červeně a znaménkem +) byl připojen ke kladnému kontaktu zesilovače a záporný kontakt (označený černě a znaménkem -) k zápornému. Nesprávné zapojení může mít za následek špatný stereofonní obraz a úbytek basů.

V otázce výběru vhodného kabelu kontaktujte svého prodejce. Dbejte, aby celková impedance nepřesahovala doporučené maximum a použijte kabel s nízkou induktancí, aby se nezhoršila reprodukce vyšších frekvencí.

Finální doladení

Před konečným dolad'ováním znovu zkontrolujte, zda je veškeré zapojení provedeno správně a pevně.

Posunutím reproduoustav od zdi můžete redukovat celkovou úroveň basů. Prostor za reproduoustavami také pomáhá správnému podání hloubky zvukového obrazu. Obráceně, posunete-li reproduoustavy blíže ke zdi, zvýšíte úroveň basů.

Nepříjemné zdůraznění basů může být také způsobeno rezonančními mody místnosti. V takovém případě zkuste měnit pozici obou reproduoustav, můžete vyzkoušet i jejich umístění podél jiné stěny či

změnit místo poslechu. Vliv může mít také přemístění větších kusů nábytku.

Je-li reprodukce moc slabá ve středu prostoru mezi reproduoustavami, zkuste zmenšit vzdálenost která mezi nimi je, natočit je směrem k sobě či oddálit místo poslechu. Obrázek 2 znázorňuje reproduoustavy natočené k sobě. Naleznutí správného stupně natočení reproduoustav je velmi důležitou operací finálního dolad'ování.

Je-li zvuk příliš ostrý, zatlumte místnost například nějakým čalouněným nábytkem (pomohou také těžké závěsy), nebo naopak takový nábytek omezte v případě, že je zvuk mýlý a utlumený.

Některé místnosti mohou způsobovat dlouhé dozívání zvuku a ozvěnu tím, že se zvuk mezi jejich zdmi odráží a „tluče“. Otestujte dozívání zvuku tlesknutím dlaní a následným poslechem ozvěny. Ozvěnu lze redukovat vytvořením nepravidelností na zdech či umístěním předmětů s neodrážejícím povrchem jako jsou například knihovny či obrazy.

Rozehrávání reproduoustav

Zvuk reproduoustav se během určité doby používání mírně mění. Zvláště pokud byly reproduoustavy skladovány v chladném prostředí, nabývají tlumící závěsy a některé materiály v reproduktorech teprve během provozu své správné mechanické vlastnosti.

Během prvních hodin provozu se jednotlivé části reproduktoru navzájem ideálně přizpůsobují. Délka tohoto procesu, během kterého reproduoustava postupně zvukově „vyzrává“ je velmi závislá na způsobu předchozího skladování a způsobu používání. Bývá pravidlem, že po zhruba týdnů teplotní stabilizace a asi 15 hodinách běžného provozu dosáhnou použité mechanické díly svých optimálních charakteristik.

Nicméně, i po delší době rozehrávání (i po jednom měsíci) dochází ke změnám v charakteru zvuku. Dle zkušeností začne být zvuk plastičtější a zároveň hladší, aniž by se však vytratily detaily. Efekt rozehrávání je zvláště patrný právě u vysoce kvalitních reproduoustav.

Údržba

Povrch ozvučnice obvykle vyžaduje jen občasné setření prachu. Pokud chcete použít aerosolový či jiný čistící prostředek, demontujte napřed krycí mřížky jemným tahem od ozvučnice. Sprej napřed nanášejte na utěrku, nikoli přímo na ozvučnici. Čistící prostředek vždy napřed vyzkoušejte na malé ploše, některé čistící prostředky by totiž mohly povrch reproduoustavy poškodit. Vyvarujte se produktů které obsahují brusiva, kyseliny či alkoholové, popř. antibakteriální složky. Žádná čisticidla nepoužívejte na samotné reproduktory. Látká použitá na krycích mřížkách může být čistěna klasickým kartáčem na šaty, napřed je však třeba ji demontovat od ozvučnice. Nikdy se nedotýkejte membrán reproduktorů, zvláště pak vysokotónového, mohli by jste je snadno poškodit.

Je třeba si uvědomit, že tyto reproduoustavy jsou vyrobeny ze dřeva a toto je jako ostatně všechno

přírodní materiály náchylné ke svému okolí. Abyste předešli poškození reprosoustav, chráňte je před přímým zdrojem tepla jako jsou radiátory nebo ventilátory. Přestože je dřevo z důvodu stálosti své barvy ošetřeno lakem, který je resistantní vůči ultrafialovým paprskům, k určitým minimálním změnám v tonalitě barvy může v průběhu času docházet. K barevným změnám dochází u těch částí reprosoustav, které jsou ve stínu, mnohem pomaleji než u těch, které jsou vystaveny světlu či slunečnímu záření. Tomuto lze předejít, vystavíte-li reprosoustavy slunečnímu záření až do doby, kdy se barva ustálí. Tento proces může trvat několik dní i týdnů a může být urychlen citlivým použitím ultrafialové žárovky.

Záruka

Výrobky firmy B&W jsou vyráběny tak, aby vyhověly všem požadavkům našeho náročného zákazníka. Nicméně, vznikne-li přesto nějaká závada, firma B&W Group Ltd. a její místní dovozce udělají vše potřebné, aby váš výrobek byl bezplatně (krom uvedených výjimek) opraven či uveden do řádného stavu.

Záruka běží po dobu 5 let a vztahuje se na neelektronické součásti výrobku. Dvouletá záruka je pak poskytována na veškeré elektronické součásti výrobků včetně zesilovačů aktivních reprosoustav.

Podmínky záruky

- 1 Záruka se vztahuje pouze na opravy výrobků. Nepokrývá přepravu reklamovaného výrobku do servisního střediska, manipulaci s ním a ani žádná rizika z přepravy a manipulace plynoucí.
- 2 Záruka platí pouze pro prvního kupce výrobku, při dalším prodeji se již nepřenáší.
- 3 Práva vyplývající ze záruky nebudou uznána v případě jiných závad než závad materiálu a dílenského zpracování a dále zejména v těchto případech:
 - a. výrobky byly špatně nainstalovány, zapojeny nebo špatně uskladněny či zabaleny,
 - b. výrobky byly zapojeny či použity jinak než se uvádí v návodu k použití, byla zanedbána jejich údržba, byly modifikovány nebo byly použity jiné než originální náhradní díly,
 - c. výrobky byly používány společně s nevhodným zařízením,
 - d. výrobky byly poškozeny nehodou, bleskem, vodou, ohněm, válkou, veřejnými nepokoji nebo nějakou jinou okolností za kterou firma B&W Group Ltd. ani její místní dovozce nemohou nést odpovědnost,
 - e. výrobní číslo výrobků bylo změněno, smazáno, odstraněno nebo se stalo nečitelným,
 - f. výrobky byly opravovány neautorizovanou osobou.

- 4 Tato záruka doplňuje místní právní úpravu záruční doby dle té které země a neplatí v těch bodech, které jsou s místní právní úpravou v rozporu. To neplatí v případech, kdy tato záruka jde nad rámec místní úpravy.

Uplatnění záruky

Uplatňujete-li reklamaci, postupujte prosím dle následujících kroků:

- 1 Reklamujete-li výrobek v zemi, ve které byl i zakoupen, kontaktujte autorizovaného prodejce výrobků B&W, kde jste výrobek zakoupili.
- 2 Reklamujete-li výrobek v jiné zemi, než ve které byl zakoupen, kontaktujte dovozce, který servis zajistí. Příslušného dovozce zjistíte buď přímo telefonicky u firmy B&W nebo na jejich www stránkách.

Při uplatňování záruky se vždy prokazujte záručním listem, který musí být opatřen datem prodeje, razítkem a podpisem autorizovaného prodejce. Alternativně se můžete prokázat paragonem či fakturou na základě které jste výrobek koupili. I tyto doklady musí obsahovat datum, podpis a razítko autorizovaného prodejce.

Polski

Instrukcja użytkownika

Drogi kliencie

Dziękujemy za wybór B&W i zapraszamy do korzystania z Signature Diamond. Istnieje szereg przykładów na to, że kolumny B&W wyznaczają nowe kierunki przemysłu muzycznego. Signature Diamond zostały pomyślane właśnie w tych kategoriach. Proszę, zapoznaj się z niniejszą instrukcją przed rozpakowaniem i instalacją produktu. Pomoże to zoptymalizować jakość odtwarzanej muzyki. B&W podtrzymuje się ekskluzywnych dystrybutorów w ponad 60 krajach. Dystrybutorzy będą w stanie pomóc, jeśli dealerzy nie poradzą sobie z ewentualnymi problemami.

Ważnym impulsem, kryjącym się za powstaniem Signature Diamond, była 40 rocznica powstania B&W. Projekt czerpie zarówno z przeszłości, jak i wybiega w przyszłość, w kierunku nowych technologii i osiągnięć. Signature Diamond jest syntezą naszej linii wzorniczej oraz unikalnym wyrazem zastosowania najnowszych i najbardziej zaawansowanych technologii.

Byłoby łatwo wymienić technologie wykorzystane w Signature Diamond – prawie każda przez nas stosowana jest tu obecna – ale jednym w ważniejszych wyznaczników doskonałej kolumny głośnikowej jest fakt, że jej ostateczne brzmienie przekracza prostą sumę użytych technologii. Generalnie, magia polega na połączeniu i odpowiednim dobraniu elementów i na ogólnym projekcie. Z tego względu, jak również przez wzgląd na charakter rocznicowy głośników Signature Diamond, zaprosiliśmy do współpracy Kennetha Grange'a, aby wspólnie z nami opracował koncepcję projektu. Projekt, jego wygląd i dobór materiałów, należą do Kennetha, zatem i jemu należą się duże słowa uznania.

Kenneth Grange CBE RDI jest bez wątpienia jednym z najbardziej uznanych projektantów wzornictwa przemysłowego. Co więcej, jest jednym z pierwszych. Jego projekty obejmują przemysł transportowy (między innymi najnowszy projekt londyńskich taksówek i ikony kolei brytyjskich – pociągu Inter City 125) oraz elektronikę użytkową (obok B&W obejmującą firmy Kodak, Kenwood, Parker i wiele innych). Większość z nas w pewnym momencie użyje produktu zaprojektowanego przez Kennetha. Kenneth był pierwszym inżynierem przemysłowym, który został uhonorowany możliwością indywidualnej ekspozycji w Victoria and Albert Museum i który posiada pięć honorowych doktoratów, włączając Royal College of Art, na której to uczelni piastuje stanowisko Visiting Professor.

Przy okazji projektowania Signature Diamond poprosiliśmy Kennetha, aby podał za swoimi instynktem i stworzył kolumny, które zawsze chciały mieć. Projektanci rzadko projektują z myślą o sobie samych; zazwyczaj mają zmieniać Świat z

perspektywy innych osób. Dlatego dla Kennetha zadanie, w którym miał spojrzeć z perspektywy „klienta”, było niecodzienne.

Droga, którą podążał, biegła dwutorowo. Po pierwsze, opracował wygląd obudowy – ciekawych walcowatych kształtów, do której dążył wcześniej, ale nigdy nie miał okazji w pełni zrealizować. Po drugie, zdecydował się na wybór najlepszych materiałów i wykończeń, jako nieodłącznej cechy Signature Diamond. Jaki jest lepszy materiał do umieszczenia diamentowej kopułki od włoskiego marmuru?

Signature Diamond jest zatem zarówno wyrazem osobistego zaangażowania, jak również oryginalnym przykładem sztuki wzorniczej. Mamy nadzieję, że będziesz odczuwał przyjemność tak wielką z ich słuchania, jak Kenneth i my odczuwaliśmy z tworzenia ich.

Ochrona środowiska



Produkty firmy B&W są zaprojektowane zgodnie z międzynarodowymi dyrektywami RoHS (Ograniczenie stosowania niektórych niebezpiecznych substancji w sprzęcie elektrycznym i elektronicznym) i WEEE (Zużyty sprzęt elektryczny i elektroniczny). Przekreślony znaczek pojemnika na śmieci wskazuje wypełnianie tych dyrektyw oraz nakazuje odpowiednie przetwarzanie produktów, zgodnie z powyższymi dyrektywami. Skonsultuj się z lokalną firmą przetwórstwa odpadów w celu uzyskania informacji, w jaki sposób należy je utylizować.

Rozpakowanie

Signature Diamond są ciężkie i relatywnie delikatne i muszą być rozpakowywane ostrożnie. Rysunek 1 pokazuje procedurę rozpakowywania. Ze względu na wagę i delikatną naturę kolumn, rozpakowywanie powinno być dokonywane przez dwie osoby. Najlepiej, żeby kolumny były rozpakowywane blisko miejsca, w którym mają być używane. Nigdy nie próbuj podnosić lub nie trzymaj kolumny za tweeter. Staraj się nie dotykać żadnej z części głośników.

Dopasowanie kołców (lub gumowych podkładek) i kabli głośnikowych może być łatwiejsze podczas rozpakowywania kolumny, gdy ta zostanie ułożona na boku. Na rysunku 1 pokazana jest ta procedura. Folia ochronna powinna zostać ucięta, aby móc dostać się do podstawy kolumny.

Zawartość kartonu

Sprawdź, czy w opakowaniu znajduje się:

- 1 zestaw montażowy składający się z:
 - 5 kołców
 - 5 gumowych podkładek
 - 5 śrub (o przekątnej 10mm)
 - 1 klucz ampulowy

Instalacja kolumny

Ze względu na wagę i relatywnie delikatną naturę, rekomendujemy instalację Signature Diamond we dwie osoby.

Signature Diamond została zaprojektowana jako kolumna podłogowa. Istotne jest, żeby kolumny były umieszczone na podłodze pewnie, używając kiedy to tylko możliwe dostarczonych kołców. Kolce zostały zaprojektowane tak, aby wkręcić się w dywan i spocząć na podłodze. Przed wkręceniem kołców nałóż na nie mutry, a po wkręceniu koców w obudowę pozwól, żeby znajdowały się one w pewnej odległości od dywanu.

Kolce najlepiej dopasować, gdy kolumna leży na boku po rozpakowaniu lub podczas podłączania kabli. Znajdź pięć gwintów na spodniej części podstawy (Rysunek 3) i wkręć kolce do każdej z nich.

Kiedy kolce zostaną umieszczone, a kolumna zostanie postawiona, może się zdarzyć, że nie będzie on do końca stabilna. Aby zminimalizować niestabilność, odkręć kolce, które nie dotykają podłogi aż do momentu, gdy się na niej stabilnie oprą, a następnie dokręć mutry w kierunku podstawy kolumny.

Jeśli w pomieszczeniu nie ma dywanu, a chcesz uniknąć porysowania podłogi, użyj albo metalowych podkładek ochronnych pod kolce (na przykład monet) albo użyj dostarczonych gumowych podkładek. Dopasuj ich położenie w sposób analogiczny do kołców.

Ustawienie głośników

Ustawienie pozycji głośnika przed jego użyciem może przynieść znaczącą poprawę jakości dźwięku.

Kolumny powinny być oddalone od siebie od 2 do 3 m i umieszczone w dwóch rogach trójkąta równobocznego, w którym 3 róg stanowi miejsce odsłuchowe. We wzorcowym modelu, kolumny winny być odsunięte co najmniej 0.5 metra od tylnej ściany i co najmniej 1 metr od ścian bocznych. Powinny być skierowane do wewnątrz, w kierunku miejsca odsłuchowego lub tuż przed nim. Rysunek 2 obrazuje takie ustawienie.

Staraj się, aby otoczenie obydwu kolumn było podobne pod względem akustycznym. Na przykład, jeśli jedna kolumna stoi przy nagich ścianach, podczas gdy druga przy miękko wykończonych meblach i zastonach, jakość dźwięku oraz obraz stereofonicznej sceny dźwiękowej będzie zaburzony.

Rozproszone pola magnetyczne

Zastosowane w kolumnach głośniki posiadają układy magnetyczne generujące rozproszone pola magnetyczne poza obudową kolumny. Zalecamy, aby urządzenia i podzespoły czułe na oddziaływanie pola magnetycznego takie jak (kineskopy telewizorów i monitorów komputerowych CRT, twarde dyski komputerów, kasyety audio i wideo, dyskietki itp.) trzymać w odległości co najmniej 0,5 m od głośników. Ekrany LCD oraz telewizory plazmowe nie są podatne na pola magnetyczne.

Podłączenia

Wszystkie podłączenia powinny być wykonywane przy wyłączonym sprzęcie.

Na spodniej części Signature Diamond znajdują się dwie połączone pary gniazd. Aby się do nich dostać, należy ostrożnie położyć kolumnę na boku. Może to być częścią procedury rozpakowywania. Do gniazd mogą być podłączone przewody bez żadnych wtykami, zakończone widełkami lub specjalnie ukształtowanymi wtykami.

W przypadku typowego podłączenia, połączenie gniazd powinno pozostać nie naruszone (w takim stanie, w jakim znajdowało się w chwili nabycia kolumn) i tylko jedna para gniazd podłączona do wzmacniacza. Dla podłączenia typu bi-wire, połączenie pomiędzy gniazdami w kolumnie powinno zostać usunięte i każda para gniazd podłączona do wzmacniacza niezależnie. Bi-wiring może wpłynąć na poprawę reprodukcji dźwięków o niskiej częstotliwości.

Jeśli kolumny mają być używane w bi-wiringu, specjalnie ukształtowane wtyki mogą być usunięte z kabli połączeniowych przy użyciu klucza ampułowego dołączonego do nich. Rysunek 5 ilustruje takie użycie wtyków.

Po podłączeniu, klamra powinna zostać dokręcona przy użyciu dwóch muter motylkowych. Po ustawieniu kolumn w pionowej pozycji, uważaj, aby cały jej ciężar nie opierał się tylko na jednym lub dwóch kołach.

Rysunek 4 ilustruje połączenie konwencjonalne i w Bi-wiringu oraz użycie zacisku do kabli.

Podłącz dodatkowo gniazdo kolumny (zaznaczone „+” i na czerno) z dodatnim gniazdem wzmacniacza i ujemne (zaznaczone „-” i na czarno) z ujemnym. Nieprawidłowe połączenie może powodować spadek jakości lub utratę basów.

Poproś o pomoc swojego sprzedawcę w doborze optymalnego okablowania. Utrzymuj całkowitą impedancję poniżej maksymalnej rekomendowanej w specyfikacji i używaj kabla z niską impedancją w celu uniknięcia osłabienia najwyższych częstotliwości.

Dostrajanie

Przed dostrojeniem, sprawdź czy wszystkie podłączenia w obrębie instalacji są prawidłowe i zabezpieczone.

Odsunięcie kolumn od ściany powoduje ogólne obniżenie poziomu basów. Oddalenie od tylnej ściany potęguje wrażenie głębokości sceny dźwiękowej. Analogicznie, przysunięcie kolumn bliżej w kierunku ściany zwiększy poziom basów.

Nieregularnie brzmiący bas jest często spowodowany odbiciami dźwięku w pomieszczeniu. Dlatego dobrze jest poeksperymentować z ustawieniem kolumn i pozycją słuchacza. Spróbuj ustawić kolumny pod różnymi ścianami. Efekt może przynieść przestawienie większych mebli.

Jeśli środek sceny dźwiękowej jest zniekształcony, spróbuj zsunąć kolumny bliżej siebie lub przekręcić je tak, żeby były skierowane bezpośrednio na słuchacza lub nieco przed nim. (rysunek 2) Zmieniając wewnętrzny kąt można w znaczący sposób doprecyzować brzmienie.

Jeśli dźwięk jest zbyt szorstki, zwiększ ilość miękkich elementów wyposażenia w pokoju (na przykład użyj grubszych zasłon). Jeśli zaś dźwięk jest zbyt płaski, pozbawiony życia – zmniejsz ilość miękkich elementów wyposażenia, które pochłaniają dźwięk.

Sprawdź, czy w pokoju nie ma echa, na przykład klaszcząc w dłonie. Echo można zredukować poprzez użycie nieregularnie ukształtowanych przedmiotów, takich jak półki na książki czy duże meble.

Upewnij się, że kolumny stoją pewnie na podłodze. Użyj kołców, jeśli kolumny będą stały na dywanie i dostosuj je tak, aby pozbyć się wszelkich nieregularności w podłożu.

Okres „docierania“

Jakość dźwięku odtwarzanego przez kolumny zmieni się w niewielkim stopniu w przeciągu początkowego okresu ich używania. Jeśli kolumny były przetrzymywane w chłodnym miejscu, materiały tłumiące oraz wykończeniowe głośników będą musiały przez pewien czas odzyskiwać swoje pierwotne charakterystyki. Zawieszenie głośników rozgrzeje się w pierwszych godzinach użytkowania kolumny. Czas, jaki kolumna potrzebuje na osiągnięcie nominalnych możliwości, zależy od warunków, w jakich była przechowywana oraz od sposobu, w jaki jest użytkowana. Daj kolumnie mniej więcej tydzień na ustabilizowanie temperatury oraz 15 godzin przelężonej pracy, aby podzespoły osiągnęły zakładane przez projektantów charakterystyki.

Niemniej jednak, całkowity początkowy okres rozruchu jest dłuższy i wynosi około miesiąca. Zależy on jednak w głównej mierze od przyzwyczajenia się użytkownika do pracy kolumny, a nie od zmian wewnątrz samej kolumny. Dzieje się tak w szczególności z kolumnami, których reprodukcja ilości detali nie jest wystarczająco duża w porównaniu z ilością, do której był przyzwyczajony użytkownik. Początkowo dźwięk może wydawać się zbyt przytłaczający i trochę mocny. Jednak po pewnym czasie stanie się łagodny, ale bez utraty czystości i dokładności.

Pielęgnacja

Obudowy zazwyczaj wymagają tylko usunięcia kurzu. Jeśli chcesz użyć aerozolu lub innego środka czyszczącego, zdejmij maskownicę delikatnie ściągnając ją z obudowy. Rozpyl aerozol na szmatkę, a nie bezpośrednio na produkt. Najpierw sprawdź na małej powierzchni, czy środek czyszczący nie niszczy podłoża. Unikaj materiałów szorstkich i takich, które zawierają kwas, są zasadowe lub antybakteryjne. Nie stosuj środków czyszczących na głośniki. Maskownica może być czyszczona przy

użyciu normalnej ścierki, gdy sama maskownica została uprzednio zdjęta z kolumny. Unikaj dotykania głośników, a w szczególności tweetera, żeby ich nie uszkodzić.

Pamiętaj, że tak jak wszystkie naturalne materiały, tak i drewniane obudowy kolumn są podatne na warunki otoczenia. Trzymaj kolumny z dala od źródeł ciepła, takich jak bezpośrednie sąsiedztwo radiatorów i wentylatorów. Kolumny są pomalowane lakierem odpornym na promieniowanie ultrafioletowe, aby zminimalizować zmiany w kolorze, jakie mogą występować z biegiem czasu. Niemniej jednak, zmiany będą zachodziły. W szczególności, elementy kolumny trzymane w cieniu będą traciły kolor wolniej niż pozostałe obszary. Różnice w kolorach mogą być wyrównane poprzez wystawienie całej kolumny na działanie światła słonecznego. Proces ten może trwać kilka dni lub nawet tygodni, ale można go przyspieszyć poprzez ostrożne użycie lampy ultrafioletowej.

Gwarancja

Ten produkt został zaprojektowany i wyprodukowany zgodnie z najwyższymi standardami jakości. Jednak, jeśli zdarzy się jakaś awaria, firma B&W Group Ltd. oraz jej międzynarodowi dystrybutorzy gwarantują bezpłatny serwis (wyjątki mogą wystąpić) na części i robociznę w każdym kraju, w którym jest autoryzowany dystrybutor B&W.

Warunki gwarancji

- 1 Gwarancja odnosi się tylko do naprawy sprzętu. Ani transport, ani żadne inne koszty, włącznie z ryzykiem przeniesienia, transportu i instalacji produktów nie są objęte tą gwarancją.
- 2 Gwarancja jest ważna tylko dla pierwszego właściciela. Nie przechodzi na następnych właścicieli.
- 3 Gwarancja obejmuje tylko i wyłącznie wady materiałowe lub inne wady ukryte w dniu zakupu. Gwarancja nie ma zastosowania w odniesieniu do:
 - a uszkodzeń spowodowanych niewłaściwą instalacją, podłączeniem lub zapakowaniem produktu,
 - b uszkodzeń spowodowanych niewłaściwą eksploatacją, niezgodną z instrukcją obsługi, modyfikacjami produktu lub wykorzystaniem części, które nie pochodzą od lub nie mają autoryzacji B&W,
 - c uszkodzeń spowodowanych przez popsute lub niewłaściwe urządzenia towarzyszące,
 - d uszkodzeń spowodowanych przez wypadki losowe, udary pioruna, wodę, pożar, czy inne czynniki, pozostające poza kontrolą firmy B&W i jej autoryzowanych dystrybutorów,
 - e produktów, których numer seryjny został zamazany, usunięty lub przerobiony,

- f oraz w przypadku gdy wykonano już naprawy lub modyfikacje przez firmy lub osoby nieautoryzowane.
- 4 Ta gwarancja jest dopełnieniem prawnych podstaw udzielania gwarancji, obowiązujących na terenie danego kraju i nie narusza statutowych praw klienta.

Jak reklamować sprzęt na gwarancji

Jeśli zaistnieje potrzeba oddania produktu do serwisu, prosimy zastosować się do następującej procedury:

- 1 Jeśli sprzęt jest używany w kraju zakupu, powinieneś skontaktować się z autoryzowanym dealermem, u którego sprzęt został zakupiony.
- 2 Jeśli sprzęt jest używany poza granicami kraju, powinieneś się skontaktować z dystrybutorem B&W właściwym dla miejsca zamieszkania w celu uzyskania informacji, gdzie sprzęt może być serwisowany. Możesz zadzwonić do B&W w Wielkiej Brytanii lub odwiedzić naszą witrynę internetową aby uzyskać kontakt do lokalnego dystrybutora.

Aby nadać gwarancji ważność, musisz wystąpić ją wypełnioną i podstemplowaną przez swojego dealera. Dodatkowo, konieczny jest dowód zakupu stwierdzający jego datę.

日本語 取扱説明書

お客様各位

B&W スピーカー Signature Diamondをお買い上げいただきありがとうございます。当社 B&W のスピーカーは、様々な基準や新製品の先駆けとなってまいりました。Signature Diamond もそうした画期的製品を目指して作られたものです。その性能を最大限にお楽しみいただくため、製品を組み立てる前に本書をよくお読みください。当社では、60ヶ国以上で専門の販売代理店ネットワークを整備しております。お買い上げいただいたお店で解決できない問題がございましたら代理店までお気軽にお問い合わせください。

Signature Diamond は当社の創設 40 周年を記念して発売されました。デザインはこれまでの伝統を踏襲しながらも、スピーカーの技術や性能の面で未来を見据えたものとなっています。当社のデザインの系統を受け継ぎながら、当社の誇る最先端技術を独自にかつ斬新に表現しています。

Signature Diamond に採用されている技術を単に数え上げることは簡単なことです。Signature Diamond には私たちの知っている技術のほとんどが採用されています。しかし、このスピーカーの素晴らしいところは、「一つ一つの部品を組み合わせた以上の性能」という、えもいわれぬ魔法を見せてくれるところにあります。その魔法は、主にスピーカー技術要素の配分や組み合わせ、全体のデザインから生まれるものです。こうした事情に加え、40 周年を祝い、当社は長年デザインで協力関係にあったケネス・グランジ氏を、構想と開発のための社内チームに招きました。Signature Diamond の「基本設計概念」、デザイン性、材質はケネス・グランジ氏のおめがねに合ったもの。つまり、ケネス・グランジ氏こそ、魔法を生み出した張本人ということです。

ケネス・グランジ氏 (ロイヤル・インダストリアル・デザイナー、名誉大英勲章第三位) が、工業デザインコンサルタントの第一人者であることは間違いありません。それもさることながら、ケネス・グランジ氏はその草分けでもあります。作品は、交通機関から一般向けエレクトロニクスまで様々なジャンルに及んでいます。先日ロンドンで復活したクラシックタクシーを手がけたのはケネス・グランジ氏であり、英国国鉄のインターシティ 125 で長年おなじみのマークも彼の作品です。一般向けエレクトロニクスでは、当社以外にも、コダック、ケンウッド、パーカー、その他様々な会社の製品のデザインを手がけています。私たちは近い将来、知らないうちにケネス・グランジ氏のデザインが施された製品を使っていることでしょう。又、ケネス・グランジ氏は、ロンドンのビクトリア・アルバート美術館で初めて個展を開いた工業デザイナーでもあり、現在客員教授を務めている王立美術学校 (ロンドン) を含む 5 つの大学から名誉博士号を授与されています。

Signature Diamond のデザインについてケネス・グランジ氏に出した条件は、限りなく自由でありながらもデザイナーにとっては難しいものでした。その条件とは「自分の直感にしたがって、自分が欲しいと思うスピーカーをデザインして欲しい」というものだったのです。デザイナーが自分のためにデザインすることはまずありません。客観的な目線で常識を覆すのが彼らの仕事です。したがって、「購入者」の立場に立つという依頼は、ケネス・グランジ氏にとってこれまでにないことでした。

ケネス・グランジ氏は 2 つの要素を考えました。まず、外観のデザイン。これは、筒状の形を組み合わせたもので、以前より興味はあったのですが、実際に描くチャンスがなかったものです。次に、上質な素材と仕上げへのこだわりを Signature Diamond の個性

することでした。例えば、ダイヤモンドドームツイーターを納めるのに、イタリア産大理石よりも適した材料があるのでしょうか。

Signature Diamondは、ケネス個人の自己主張であると同時に、工業デザイナー、スピーカーエンジニアの技術が渾然一体となった素晴らしい例です。私たちが楽しんで作り上げたSignature Diamond、ケネス・グランジ氏と同じようにその音をお楽しみください。

環境情報

B&W製品は欧州指令であるWEEEとRoHSに対応した設計がなされています。リサイクルマークは、製品がこれらの指示に従って適切に再生されなければならないか、適切に処理しなければならない事を表しています。適切な方法で、どのように機器を処分するかについては、お近くの廃棄物ゴミ処理機構に相談してください。

開梱方法

Signature Diamondsは重く、かつ比較的デリケートであるので、スピーカーを梱包箱から慎重に取り出さなければなりません。図1には開梱の方法が説明されています。Signature Diamondは重くともデリケートなので、開梱は2人で作業を行うことをお勧めします。スピーカーが使用する位置の近くでスピーカーを開梱して下さい。決してツイーターのハウジングを持ってスピーカーを運ばないでください。両方のドライブユニットのどんな部分に対しても触れないようにしてください。

スパイク(またはゴム足)の取り付けやスピーカーケーブルの接続は、開梱の時にスピーカーの一部をパッケージしたまま、スピーカー本体を横に倒した状態で行ってください。開梱を行う際に、図1を見ながら開梱手順を確認し、どの手順で取り付けや接続を行えば良いか確認して下さい。その際、スピーカーの保護用に入っている袋をスピーカーの下側をから切って作業を行ってください。

梱包内容

梱包箱の中には以下の物が同梱されています。

- スパイク5本
- ゴム5本
- ロックナット(10mm平面幅)5個
- 六角レンチ1本

スピーカーの設置

Signature Diamondは重く、どちらかと言えば繊細ですので、スピーカーの設置はお二人でなさることをお勧めいたします。

Signature Diamondは床置き専用です。スピーカーは、できる限り付属のスパイクをお使いいただき、必ず床の上しっかりと固定してください。スパイクは、カーペットに刺して床面で止まるようになっています。最初にスパイクにナットを付けますが、この時、スパイクをカーペットの下の床面に置き、ナットがちょうどカーペットの上にくるようにしてください。

開梱や結線接続するときにはスピーカーを横に倒して作業を行いますので、その時にスパイクをスピーカーの下側に取り付けるようにして下さい。脚部の下側にネジ付きの穴が5つあることを確認し(図3を参照)、それぞれの穴にスパイクを取り付けてください。

スパイクを取り付けたらスピーカーを元のように直立させます。この時にグラグラしたら、床面から浮いているスパイクのネジを、スピーカーがしっかりと床に固定されるまで緩め、脚部のナット

をロックしてください。スパイクの取り付けと調整は、スピーカーの最適な位置を決めてから行うとよいでしょう。

床に直置きする際に「床に傷をつけたくない」とお考えの方は、床とスパイクの間に円盤状の金属(コインなど)を入れるか、付属のゴムの脚をお使いください。ゴムの脚の取り付けと調整は、スパイクの場合と同じです。

スピーカー設置位置

スピーカーを設置した後の設置位置の微調整は、サウンドクオリティを更に向上させます。通常それは実施するだけの価値のあるものです。

初めに、左右のスピーカーを2.0mから3.0m離して設置し、次に左右のスピーカーがリスニングポジションを頂点とした2等辺三角形の位置になるように設置します。理想的に言えばスピーカーは後ろの壁からは約0.5m、横の壁からは1.0m以上離して設置してください。2本のスピーカーは設置位置より内側に向けるか、またはリスニングポジションの目の前を向くように設置します。図2はこの配置について説明しています。

スピーカーの設置はそれぞれのスピーカーの設置環境が、音響的特性において同じになるように心掛けてください。例えば片方のスピーカーが露出した壁のすぐ近くに設置され、もう一方のスピーカーが軟らかい家具やカーテンの近くに設置されたとします。このような場合は、総合的なサウンドクオリティとステレオイメージの両面で妥協した形になります。

漏洩磁界

スピーカーのドライブユニットは、キャビネットを越えて磁界を発生させます。磁力に反応しやすい物品(ブラウン管テレビやコンピュータのモニター、フロッピー・ディスク、オーディオ/ビデオ・テープ、キャッシュ・カード類など)はスピーカーから少なくとも0.5メートルは遠ざけておいてください。液晶テレビやプラズマテレビは漏洩磁界に影響されません。

接続

全ての接続は、必ず機器のスイッチを全てオフにしてから行ってください。

Signature Diamondの底面にショートケーブルで繋がっている2組の端子があります。端子に接続する為にスピーカーを丁寧に覆かって下さい。これは開梱の際に同時に行なった方が良いでしょう。この端子は、剥き線、Yラジックまたは専用のL字プラグ付きのショートケーブルを使うことに対応しています。

一般的な接続方法ではショートケーブルで+側-側異々の2つのスピーカー端子をショートしたまま、どちらか1組のスピーカー端子にスピーカーケーブルを接続し、そのケーブルをアンプに接続します。バイワイヤ接続では、まずショートケーブルを外します。次に2組それぞれのスピーカー端子に、独立したスピーカーケーブルを接続し、そのケーブルをアンプのスピーカー端子に接続します。バイワイヤリングは微細な低レベルでの解像度を向上させます。

スピーカーをバイワイヤで接続される場合、L字プラグは付属の六角レンチを使用してショートケーブルから取り外し、接続ケーブルに接続します。図5はプラグの使用方法を説明しています。

接続が一通り終了したら、ケーブルクランプは2つのナットを使用してケーブルの上から締めて付けてください。そして、スピーカーを覆かした状態から直立状態に戻してください。スピーカーを直

立状態に戻す際には、スピーカーの重さはスパイク1本や2本では支えきれない重さですので十分注意してください。

図4は一般的な接続方法とワイワイヤー接続方法そしてケーブルクランプの使い方を説明しています。

スピーカーのプラス端子(+)のマークがあり、端子の色は赤)をアンプのプラス出力端子に、スピーカーのマイナス端子(-)のマークがあり、端子の色は黒)をアンプのマイナス出力端子を確実に接続します。間違った接続を行った場合、サウンドイメージが広がらないとか、低音が出ないといった現象が起きます。

スピーカーケーブルをお選びになる際はディーラーまたは各国の代理店へご相談ください。目安としては、トータルインピーダンスがスベックの最大推奨値より低くなるようにして下さい。また、超高域の減衰を避ける為にローインダクタンスのケーブルを使用して下さい。

ファインチューニング

ファインチューニングの前に、もう一度全ての設置と接続が正しく且つ安全に行われているか確認して下さい。

一般的に壁からスピーカーを遠ざけると低音域の量が少なくなります。スピーカーの後ろにスペースをつくることによって、音場の奥行き感を得ることが出来ます。逆に言えばスピーカーを壁に近づけることによって低音域のボリュームを増やすことができます。

もし低域が周波数的にフラットではないと思われたら、それはリスニングルームの共振モードのために発生している可能性があります。スピーカーの位置又はリスニングポジション等の小さな変更で、これらの共振の影響が改善される場合もあります。リスニングポジションを移動するか、または異なった壁に沿ってスピーカーの設置位置を変更してみてください。大きな家具の位置や配置も共振モードに影響します。

センターイメージのフォーカスがいまいな場合は、左右のスピーカーの間隔をもっと狭めるか、スピーカーの設置角度をリスニングポジションの前に合わせ、もっと内側に向けると改善される場合があります。図2はスピーカーの角度を内側に向けた場合を説明しています。スピーカーの設置角度を内側に微調整して変更することは非常に効果的な方法である場合があります。

再生した音が高音域に偏っていると感じられた時は、部屋に音を吸収するような柔らかい家具等を増やしてみてください。(例えば重たいカーテンを使用する等)おそらくサウンドバランスを整える助けとなります。また逆に、再生した音がこもった感じになった場合は、それらの家具を減らしてみてください。

フラッターエコーに悩まされる部屋があります。エコーとは囲まれた部屋の平行面の間で発生する音の跳ね返りの事を指します。フラッターエコーが発生する部屋ではスピーカーサウンドはくせのある音となります。部屋の中央に立って手を叩きフラッターエコーのテストを行います。フラッターエコーに対しては、床や壁の一つに音を乱反射させる不規則な形の物や音を反射しないものとして、本棚、敷物またはパネルなどを置くことによって軽減させることができます。

慣らし期間

スピーカーの性能は、御使用になるにつれて微妙に変化します。スピーカーが冷たい環境に保管されていた場合、ドライブユニットのダンピング材とサスペンションが本来の機械的特性を取り戻すまで、しばらく時間が掛かります。ドライブユニットのサスペ

ンションは音量やソースにもよりますが、鳴らし始めてから1時間くらいで徐々にほぐれてきます。スピーカーが意図された性能を取り戻すまでにかかる時間は、開梱までの保管条件や、どの様に使用されるかによって異なります。目安としては、温度による影響を安定させる為、ご使用される状況で1週間、また意図されたデザイン特性に達するために、平均15時間スピーカーを鳴らすことを見込んでください。

慣らし期間(少なくとも1ヶ月程度)は長いほど良いといわれていますが、これはスピーカーの音が変わするところよりも聴き手が新しい音に慣れてくることの方が大きいという証言もあります。特に、使用開始直後には、音像が前に出過ぎる等の違和感を感じたり、音が硬く聞こえたりしますが、音の詳細(ディテール)などが今まで耳になれていたスピーカーよりも顕著になった為であり、慣らし期間がより必要となります。長期の慣らし期間の後のサウンドは明確さと詳細さを失うことなく滑らかになるでしょう。

お手入れ

キャビネットの表面は通常ほこりを払う程度で十分です。スプレー式クリーナーまたは他のクリーナーをお使いになる場合、まずキャビネットから慎重にグリルを取り外します。スプレー式クリーナーは直接製品に吹き付けず、一度クリーニング用の布に吹き付けてからご使用ください。いくつかのクリーニング製品は表面にダメージを与えるものも有りますので、まず狭い範囲で試してからお使いください。研磨材を含んだ物、酸性、アルカリ性または抗菌タイプのクリーナーは使用しないでください。グリルネットはキャビネットから取り外した状態で通常の布ブラシで清掃して下さい。グリルを外している間、ドライブユニット、特にツイーターに触れることは絶対に避けてください。

スピーカーの木製キャビネットは自然な材料のように使用環境によって変化するものである事を御理解下さい。必ずラジエータや温風機などの熱源から製品は遠ざけて置き、キャビネット表面のひび割れなどが発生する危険性を避ける様にして下さい。木は紫外線からの影響による色の経時変化が最小となるようにラッカーで保護されていますが、ある程度の変化については発生します。グリルネットによってカバーされている部分、または日光が当たっていない部分に関しては他の部分よりゆっくり変化していく為、特にこの変化が目立つことがあるかもしれません。色の違いについては、色が一定になるまで全ての板材が均一に日光に当たるようにする事によって違いがなくなるかもしれません。この過程には、数日、または数週間程度必要ですが、紫外線のランプなどを注意して使用することによって速くなる場合があります。

保証期間

B&W 製品をお買い上げいただき、ありがとうございます。

当社製品は高い品質水準で設計・製造されておりますが、万が一製品に不備のある場合は、B&W 公認代理店のあるいかなる国においても、B&W Group Ltd. およびその各国代理店が無料で修理(例外もあり)および部品交換をいたします。

この保証期間は、購入の日から5年間またはアンプ内蔵、または付属のスピーカーを含む電子機器の場合には2年間有効となります。

保証条件：

- 1 保証範囲は、製品修理に限定されます。交通費、その他の費用、また製品の取り外し、移動、設置に起因する故障の危険は当保証の対象外となっています。

中文 用户手册

尊敬的客户：

感谢您选购 B&W 产品，欢迎使用 Signature Diamond。无数的例子证明了 B&W 产品为扬声器带来了新的标准定义。而 Signature Diamond 也将注定成为其中一个指标。在打开以及安装本产品之前，请仔细阅读本手册。本手册有助于您保证其最佳性能。B&W 在 60 多个国家拥有专业的分销商网络，如果您的销售商无法解决您所提出的问题，请向这些分销商寻求帮助。

催生 Signature Diamond 的一个重要原因是为了庆祝我们的 40 周年。这一产品的设计在扬声器技术与性能两个方面不仅体现了我们的悠久历史文化，也指明了未来的发展方向。Signature Diamond 不仅是我们的设计传统的升华，更是我们先进科技的独特创新表现。

列出包含在 Signature Diamond 中的技术很简单——几乎我们知道的所有技术都包括在内——不过，一个好的扬声器的重要特征是其性能要超出其各部分的总和性能，并以不可言喻的魔法效应来体现。在很大程度上说，这种魔法来源于扬声器要素的组合与安排，即整体如何进行设计。因此，考虑到 Signature Diamond 用于庆祝的本质目的，我们邀请了与我们长期合作的的设计人 Kenneth Grange 与我们的内部团队一起进行创意与开发。Signature Diamond 的“建筑学”、美学原理以及材料都是由他选取的，因此，只有他才称得上这种魔法的设计人。

毫无疑问，Kenneth Grange CBE RDI 是咨询工业设计领域最为突出的人才。除此之外，他也是一名先驱。他的工作领域跨越运输（他曾负责经典伦敦计程车的更新版本设计，这些计程车结果比伦敦铁路 125 城市间列车还要长寿）以及消费电子产品。除了 B&W，他还为其它产品做出了突出贡献，比如柯达、健伍、帕克笔等。在不知不觉当中，我们有时就会使用留有 Kenneth 印记的产品。在工业设计领域，他是第一个具有在伦敦维多利亚与阿尔伯特博物馆进行个人展览的人。Kenneth 拥有五所大学的荣誉博士学位，包括最近他作为访问教授的皇家艺术学院的一个学位。

Kenneth 为我们进行的 Signature Diamond 设计是最具有解放力而又具有挑战性的工程。我们请他按照他自己的直觉来进行这个扬声器的设计，就像他一直孜孜以求的那样。设计师们很少为他们自己进行设计。设计师们总是受制约地从别人的视角来改变这个世界。所以，对 Kenneth 来说，将他放在“客户”的位置是一种突破性的经历。

他所遵循的路线有两个。首先，他开展了外壳美学——互相交叉的管状形式——他之前一直沉迷于此，不过，却一直没有机会去追求。第二，他重点强调精细的材料与漆饰，这成为 Signature Diamond 的内在个性。试问还有什么材料比坚固的意大利大理石更适合作为高音单元的外壳？

这样，Signature Diamond 不但成为了一种个人情感的陈述，也成为工业设计师与扬声器工程师手艺真正令人兴奋的典范。我们期望您享受听觉世界，就如 Kenneth 与我们享受了其创造一样。

- 2 当保証は、製品購入時に不良部品および製造上の欠陥があった場合のみに適用されます。以下の項目は適用外となりますのでご了承ください。
 - a. 不適切な設置、接続、包装によって生じた損傷。
 - b. 取扱説明書に記された正しい使用方法以外の使い方、本人の過失、改造、また B&W 製またはその認定する以外の部品を使用したことによって生じた損傷。
 - c. 不良または不適切な付属器具によって生じた損傷。
 - d. 事故、雷、水害、火災、熱、戦争、争乱、また B&W およびその公認代理店の常識的管理の範囲を超えた不可抗力による損傷。
 - e. 製造番号が修正、削除、取り外し、また故意に判読不明にされた製品。
 - f. 認定外の者による修理、改造が行われた場合。
- 3 当保証は、各国/地方行政の定める代理店または各国代理店に課された義務を補足するものであり、消費者としての法定権利には影響しません。

保証期間中の修理について

修理を希望されるかたは以下の手順にて手続きをしてください。

- 1 製品を購入された国で使用されているかたは購入された販売店または公認代理店に連絡してください。
- 2 製品を購入された国以外で使用している場合はイギリスの B&W に連絡して頂くか、我々の web サイトを訪れて下さい。あなたの地域の連絡先を知ることができます。

保証期間中の無料修理を受けるには保証書に販売店の捺印および購入日の記入がされていることが必要です。

环保信息



B&W 产品的设计符合国际上有关电子和电子设备“有害物质限制指令 (RoHS)”的规定和“废弃电子电气设备指令 (WEEE)”的处置规定。其带有的环保循环标志说明了它的相符合性以及产品必须恰当回收或者按照这些规定进行处理。

请向当地废物处理机构咨询，如何正确处理本设备。

拆包装与搬运

Signature Diamond 的很重，同时，又有些娇弱，因此，必须细心将其从纸箱中打开包装。图 1 说明了拆包装的过程。因为这一产品既重又娇弱，所以，我们建议在拆包装的时候，由两个人共同进行。最好将扬声器在将要使用的位置附近进行拆包装。避免抓住高音用扩音器外壳。避免接触到两个驱动单元的任何部位。

当仍被包装着的扬声器首次平躺在地上，可趁着现时的拆包装过程进行钉(或橡胶)脚装配及扬声器电缆连接。图 1 说明了拆包装时的适当状态。包着扬声器的保护袋必须被剪下以便触及底部。

纸箱中的物品

对纸箱进行检查，核对以下项目：

一个附件包包括：

五个钉脚

五个橡胶脚

五个锁紧螺母 (10 毫米对边宽度)

一个艾伦内六角扳手

扬声器的安装

因为这一产品既重又娇弱，所以，我们建议在拆包装的时候，由两个人共同进行。

Signature Diamond 只能在地板上进行安装。在必要的时候，使用所提供的钉脚，保证扬声器在地板上牢固站稳，这一点很重要。钉脚设计为穿过地毯、停留在地板表面。开始的时候，将锁紧螺母拧到钉脚上面，使螺母正好悬浮在地毯的上面，而钉脚正好停留在下面的地板上面。

在拆包装或稍后连接时将扬声器侧躺在地上，是最适合将钉脚装到扬声器的底部的时候。在柱基 (请参见图 3) 的下面找出五个螺纹孔，并在每一个上面拧入钉脚。

一旦钉脚安装完毕且扬声器返回到竖直的位置，则可能会在地板上产生摇晃。为了将摇晃控制在最小的范围内，将未与地板接触的脚拧下，直到扬声器平稳直立且不发生摇晃。之后，在柱基上将螺母拧紧。如果在扬声器的位置已经得到最优化之后再安装与调整，可能会更加方便。

如果没有地毯，且您希望避免对地板表面产生刮痕，则在钉脚与地板之间使用保护金属盘 (比如硬币) 或是所提供的橡胶脚。安装上橡胶脚，并以对钉脚同样的处理方式平衡扬声器。

扬声器的定位

初始安装后的扬声器的摆位将进一步提高声音的质量，因此值得这样做。

在开始安装的时候，两个扬声器要离开二米到三米的樣子，并与收听区域 (第三个角落) 形成一个完整的等边三角形。理想的情况是，扬声器距离后墙至少要有 0.5 米，距离任何的侧墙都要至少有 1 米。其角度方向要向

内，这样，就可以对着或是面对收听的位置。图 2 说明了这一问题。

要努力保证每个扬声器的周围环境在听觉特性上是相似的。比如，如果一个扬声器挨着没有陈设的墙，而另一个挨着柔体的陈设装修与窗帘，则会影响到整体声质量以及立体声的形象。

杂散磁场

扬声器的驱动系统可产生延伸到音箱周边以外地方的杂散磁场。我们建议你将对磁场敏感的物体 (如传统的电视机和计算机屏幕、计算机软盘、信用卡等) 放置离其至少 0.5 米的地方。LCD 与等离子屏幕不受磁场的影晌。

连接

所有的连接应当在设备关闭时进行。

在 Signature Diamond 的下方有两对互联的终端。如果要接入终端，扬声器必须轻轻地以侧面放下。这可以作为其中一个拆包装程序。终端可以系在终端连接电缆上面的裸线、钜形连接器或是定制的直角插头连接。

扬声器的背部有两套连着的端子。在传统的连接中，接线柱连接应该处于原来的位置 (如交付时那样)，让一对端子与放大器相连。在双线连接中，接线柱连接应该除去，且每对端子须与放大器独立相连接。双线能够提高低频率细节的分辨率。

如果要对扬声器进行双线连接，则必须使用所提供的附在连接电缆上的内六角扳手将直角插头从连接电缆上面取下。图 5 说明了这些插头的使用情况。

一旦完成了连接，则使用两个蝶型螺母将电缆夹紧固定到电缆的上面。之后，可以将扬声器返回到直立的位置。在将扬声器直立时，要注意它的重量无法只由一个或两个钉脚来承担。

图 4 说明了传统的双线连接以及电缆夹的使用。

确保扬声器上的正极端 (标有 + 和红色) 与放大器的正级输出端相连接，而扬声器上的负极端 (标有 - 和黑色) 与放大器的负级输出端相连接。不正确的连接会导致图像效果差和低音失真。

在选择扬声器电缆是应该向你的零售商咨询。其总阻抗应该低于扬声器规格中的最大值，并使用低电感电缆以避免高频的衰减。

微调

在微调前，确认安装中的所有连接正确且安全。

一般来说，将扬声器的位置移到离墙更远的位置会降低低音量。扬声器后边的空间会帮助创造出一种听觉上的深度感。相反，将扬声器的位置移到离墙更近的位置会增加低音量。如果你想减少低音量而不移动扬声器的位置，可按照图 3 所示，在低音反射孔中装入泡棉堵塞。

如果低音的频率不均衡，这很可能是因为试听室里的谐振模式引起的。即使扬声器或试听的位置很小的改变都可以使谐振对声音的效果产生很深的影响。设法移动试听的位置或者将扬声器放在不同的墙旁边。大件家具的存在及其位置也会影响谐振模式。

假如中心图像缺少焦点，可试着将扬声器彼此离得更近或者使其向内成一个角度，这样它们就可以正对着试听的位置。图 2 说明了扬声器向内成角的情形。对内角角度的调节通常是极有效的微调方式。

如果音质太过明快，则在房间内增加软性的陈设品（如重的窗帘）可以帮助平衡音质。相反，在房间内减少软性的陈设品可以使迟缓的音质变得明快。

某些房间深受“抖动回音”的影响，这种回音在房间的平行边缘之间来回“跳动”。“抖动回音”可以使得室内扬声器的声音产生音染。测试“抖动回音”的方法是站在房间中间击掌。减少“抖动回音”的方法是：在有影响的墙面或地板上放置形状不规则的物体或者非反射的表面、书架、毯子或图画。

煲机阶段

在初始试听阶段，扬声器的性能会发生细微变化。如果扬声器被安装在较冷的房间内，驱动装置的阻尼复合组件和悬挂材料会需要一些时间来恢复其正确的机械性能。驱动装置的悬挂部分也会在最初使用的几小时内松动。使扬声器达到理想性能状态的时间将因以前的储存条件和使用方法而有所变化。作为使用指引，可以用一周时间来稳定温度的影响，或者用平均使用 15 小时的时间来使机械部分达到理想的设计性能。

不过，也出现过更长时间的设备调试期（如一个月）。但证据显示这与扬声器的改变没多大关系，而与试听者适应新的声音关系更大。这在扬声器的声音细节与试听者以前所习惯的相比较有很大程度增加时，尤其如此。声音在开始时也许太过“直接”，或者有点猛烈。经过一段时间以后，声音将会变得柔美，但并不失去清晰度和细节。

保养

通常，机箱表面要求进行打扫。如果您希望使用气雾剂或其它的清洁机，则首先轻轻地将网面从机箱上移开。将气雾剂喷到清洁布上面，而不能直接喷到设备上面。首先拿一小块区域来做实验，因为有些清洁产品可能会对表面造成损害。避免使用摩擦式或含有酸、碱性或抗菌剂的产品。不要在驱动设备上面使用清洁剂。将网面从机箱上面取下的时候，可以使用常用的布刷来对网面纤维来进行清洁。避免接触驱动设备特别是高音单元，否则，会产生损害。

请注意，像所有天然物质一样，扬声器的木箱体可能会因环境的差异而有所改变。请将扬声器远离直接的热能，例如散热器和暖气排气口，避免裂开的可能。箱体的木质已涂上了防紫外线光漆，故随年月产生的颜色变化可减至最少，但预计仍有一定程度的变化产生。当产品的某区域存放在阴影下，而其它区域存放在没有阴影下，颜色的变化可能更明显。要解决颜色差异问题，可以将全部表面平均地暴露在日光下，直至颜色一致。这个过程可能需要数天甚至一星期的时间，否则可考虑小心地运用紫外光灯来减少所需时间。

有限保修

本产品按照最高质量标准设计和制造。不过，假如产品有任何问题，B&W 扬声器公司及其在全国的分销商将免费在 B&W 正式的分销商所服务的国家提供相关服务（除外也适用）和配件替换。

此有限保修的有效期为 5 年，从购买之日起算起。对于包括电子产品在内的有源扬声器，其保修期为 2 年。

有关条款：

- 1 保修仅限于对设备的维修。保修既不包括运费和其它费用，也不包括产品移动、搬运和安装中的风险。
- 2 本保修不具有转让性，仅对原所有者有效。
- 3 本保修不适用于除了在购买时原材料和（或）工艺的缺陷以外的情形，以及下列情形：
 - a. 由于不正确的安装、连接和包装所引起的损坏；
 - b. 因未按照使用手册里面的正确方法使用、过失、修改而引起的损坏，或使用非 B&W 或其授权的配件而引起的损坏；
 - c. 有失误或不适当的辅助设备所引起的损坏；
 - d. 由事故、闪电、水灾、火灾、战争、骚乱所引起的损坏，或在 B&W 及其指定的分销商合理控制范围之外的因素所引起的损坏；
 - e. 产品序列号被修改、删除、移去或变得模糊不清的产品；
 - f. 如维修和改动是未经授权的人所完成的；
- 4 本保证可补充任何零售商或分销商的国家或地区的法律责任，它并不影响你作为客户的法律权利。

如何在保修期内要求维修：

如要求提供服务，请按照下列程序办理：

- 1 如果设备正在购买的国家内使用，你应该与从其购买设备的零售商联系。
- 2 如果设备正在购买的国家外使用，你应该与能告诉你可提供相关设备服务的居住国联系。

你可以致电英国的 B&W 公司或者登陆我们的网站以了解当地经销商的详情。

为使本保修有效，你需要保留本保修手册并由你的零售商盖上购买的日期。

你需提供购买单据之正本或可证明购买日子及拥有权之凭证。

EU DECLARATION OF CONFORMITY

We,

B&W Group Ltd.

whose registered office is situated at

Dale Road, Worthing, West Sussex, BN11 2BH, United Kingdom

declare under our sole responsibility that the product:

Signature Diamond

complies with the EU Electro-Magnetic Compatibility (EMC) Directive 89/336/EEC, in pursuance of which the following standards have been applied:

EN 61000-6-1 : 2001
EN 61000-6-3 : 2001
EN 55020 : 2002
EN 55013 : 2001

and complies with the EU General Product Safety 2001/95/EC, in pursuance of which the following standard has been applied:

EN 60065 : 2002

This declaration attests that the manufacturing process quality control and product documentation accord with the need to assure continued compliance.

The attention of the user is drawn to any special measures regarding the use of this equipment that may be detailed in the owner's manual.

Signed:



G Edwards
Executive Vice President, Operations
B&W Group Ltd.



Signature Diamond

Technical features Free-mounted diamond dome tweeter with Nautilus™ tube loading
Kevlar® brand fibre cone bass/midrange
Flowport™

Description 2-way vented-box system

Drive units 1x ø180mm (7 in) woven Kevlar® cone bass/midrange
1x ø25mm (1 in) diamond dome high frequency

Frequency range -6dB at 32Hz and 33kHz

Frequency response 40Hz - 28kHz ±3dB on reference axis

Dispersion Within 2dB of reference response
Horizontal: over 50° arc
Vertical: over 10° arc

Sensitivity 88dB spl (2.83V, 1m)

Harmonic distortion 2nd and 3rd harmonics (90dB, 1m)
<1% 80Hz - 100kHz
<0.5% 110Hz - 100kHz

Nominal impedance 8Ω (minimum 4.6Ω)

Crossover frequency 3.8kHz

Recommended amplifier power 50W - 120W into 8Ω on unclipped programme

Max. recommended cable impedance 0.1Ω

Dimensions Height: 930mm (36.6 in) (not including feet)
Width: 230mm (9.1 in)
Depth: 375mm (14.8 in) (including grille and terminals)

Net weight 25kg (55 lb)

B&W Bowers & Wilkins

B&W Group Ltd
Dale Road
Worthing West Sussex
BN11 2BH England

T +44 (0) 1903 221 800
F +44 (0) 1903 221 801
info@bwgroup.com
www.bowers-wilkins.com

B&W Group (UK Sales)
T +44 1903 221 500
E uksales@bwgroup.com

B&W Group North America
T +1 978 664 2870
E marketing@bwgroupusa.com

B&W Group Asia Ltd
T +852 2 869 9916
E info@bwgroup.hk

Copyright © B&W Group Ltd. E & OE

Kevlar is a registered trademark of DuPont
Nautilus and Flowport are trademarks of
B&W Group Ltd.

Printed in England.

